



## ใบรับรองวิทยานิพนธ์

บัณฑิตวิทยาลัย มหาวิทยาลัยเกษตรศาสตร์

วิทยาศาสตร์มหาบัณฑิต (อุทยาน นันทนาการ และการท่องเที่ยว)

### ปริญญา

อุทยาน นันทนาการ และการท่องเที่ยว

อนุรักษ์วิทยา

สาขา

ภาควิชา

เรื่อง การวิเคราะห์พฤติกรรมการอนุรักษ์นกของประชาชนในชุมชนท้องถิ่น  
รอบอุทยานแห่งชาติเขาสามร้อยยอด

The Analysis of Bird Conservation Behavior of Local People in the Communities  
around Khao Sam Roi Yot National Park

نامผู้วิจัย นายจตุพร สวัสดิ์

ได้พิจารณาเห็นชอบโดย

อาจารย์ที่ปรึกษาวิทยานิพนธ์หลัก

( ผู้ช่วยศาสตราจารย์นภวรรณ ฐานะกาญจน์ พงษ์เจียว, Ph.D. )

อาจารย์ที่ปรึกษาวิทยานิพนธ์ร่วม

( ผู้ช่วยศาสตราจารย์ถวัลย์ นิยมทรัพย์, ปร.ค. )

หัวหน้าภาควิชา

( ผู้ช่วยศาสตราจารย์ดรชนิ เอ็มพันธุ์, Ph.D. )

บัณฑิตวิทยาลัย มหาวิทยาลัยเกษตรศาสตร์รับรองแล้ว

( รองศาสตราจารย์กัญญา ชีระกุล, D.Agr. )

คณบดีบัณฑิตวิทยาลัย

วันที่ ..... เดือน ..... พ.ศ. ....

วิทยานิพนธ์

เรื่อง

การวิเคราะห์พฤติกรรมการอนุรักษ์นกของประชาชนในชุมชนท้องถิ่น  
รอบอุทยานแห่งชาติเขาสามร้อยยอด

The Analysis of Bird Conservation Behavior of Local People in the Communities  
around Khao Sam Roi Yot National Park

โดย

นายจตุพร สวัสดิ์

เสนอ

บัณฑิตวิทยาลัย มหาวิทยาลัยเกษตรศาสตร์

เพื่อความสมบูรณ์แห่งปริญญาวิทยาศาสตรมหาบัณฑิต (อุทยาน นันทนาการ และการท่องเที่ยว)

พ.ศ. 2554

จตุพร สวัสดิ์ 2554: การวิเคราะห์พฤติกรรมการอนุรักษ์นกของประชาชนในชุมชนท้องถิ่นรอบอุทยานแห่งชาติเขาสามร้อยยอด ปริญญาวิทยาศาสตรมหาบัณฑิต (อุทยาน นันทนาการ และการท่องเที่ยว) สาขาวิชาอุทยาน นันทนาการ และการท่องเที่ยว ภาควิชาอนุรักษ์วิทยา อาจารย์ที่ปรึกษาวิทยานิพนธ์หลัก: ผู้ช่วยศาสตราจารย์นภวรรณ สุวานะกาญจน์ พงษ์เขียว, Ph.D. 125 หน้า

การศึกษาครั้งนี้มีวัตถุประสงค์เพื่อศึกษาพฤติกรรมการอนุรักษ์นกของประชาชนในชุมชนท้องถิ่นรอบอุทยานแห่งชาติเขาสามร้อยยอด จังหวัดประจวบคีรีขันธ์ และเพื่อศึกษาปัจจัยที่มีอิทธิพลต่อพฤติกรรมการอนุรักษ์นก และเจตนาเชิงพฤติกรรมของประชาชนในชุมชนท้องถิ่นรอบอุทยานแห่งชาติเขาสามร้อยยอด โดยเก็บข้อมูลจากประชาชนในชุมชนท้องถิ่นรอบอุทยานแห่งชาติเขาสามร้อยยอด จำนวน 297 คน ด้วยแบบสอบถาม และทำการวิเคราะห์ข้อมูลโดยใช้สถิติเชิงพรรณนา การวิเคราะห์สหสัมพันธ์ และการวิเคราะห์ถดถอยพหุ

ผลการศึกษาพบว่าประชาชนในชุมชนท้องถิ่นรอบอุทยานแห่งชาติเขาสามร้อยยอดมีพฤติกรรมการอนุรักษ์นกดี การวิเคราะห์สหสัมพันธ์พบ 5 ปัจจัยที่สัมพันธ์กับเจตนาเชิงพฤติกรรมในการอนุรักษ์นกอย่างมีนัยสำคัญทางสถิติ ได้แก่ทัศนคติต่อการอนุรักษ์นก ( $r = 0.48, P\text{-value} = 0.00$ ) การคัดลอกตามกลุ่มอ้างอิงในการอนุรักษ์นก ( $r = 0.24, P\text{-value} = 0.00$ ) การรับรู้การควบคุมพฤติกรรมการอนุรักษ์นก ( $r = -0.24, P\text{-value} = 0.00$ ) ความรู้เกี่ยวกับการอนุรักษ์นก ( $r = 0.30, P\text{-value} = 0.00$ ) และระดับการศึกษาสูงสุด ( $r = -0.19, P\text{-value} = 0.00$ ) การวิเคราะห์ถดถอยพหุพบว่าปัจจัยที่มีอิทธิพลต่อเจตนาเชิงพฤติกรรมในการอนุรักษ์นกอย่างมีนัยสำคัญทางสถิติ ได้แก่ทัศนคติต่อการอนุรักษ์นก ( $\beta = 0.41, P\text{-value} = 0.00$ ) การรับรู้การควบคุมพฤติกรรมการอนุรักษ์นก ( $\beta = -0.32, P\text{-value} = 0.00$ ) การคัดลอกตามกลุ่มอ้างอิงในการอนุรักษ์นก ( $\beta = 0.17, P\text{-value} = 0.00$ ) และระดับการศึกษาสูงสุด ( $\beta = -0.13, P\text{-value} = 0.01$ ) โดยปัจจัยทั้ง 4 ประการร่วมกันมีอิทธิพลต่อเจตนาเชิงพฤติกรรมในการอนุรักษ์นกร้อยละ 37.00 ( $F = 21.02, P\text{-value} = 0.00, R^2 = 0.37$ ) นอกจากนี้ยังพบว่าไม่มีปัจจัยใดที่มีอิทธิพลต่อพฤติกรรมการอนุรักษ์นกอย่างมีนัยสำคัญทางสถิติ ( $F = 1.65, P\text{-value} = 0.12, R^2 = 0.04$ )

ลายมือชื่อนิสิต

ลายมือชื่ออาจารย์ที่ปรึกษาวิทยานิพนธ์หลัก

Chatuphon Sawasdee 2011: The Analysis of Bird Conservation Behavior of Local People in the Communities around Khao Sam Roi Yot National Park. Master of Science (Parks, Recreation, and Tourism), Major Field: Parks, Recreation, and Tourism, Department of Conservation. Thesis Advisor: Assistant Professor Noppawan Tanakanjana Phongkhieo, Ph.D. 125 pages.

The objectives of this research were to study bird conservation behavior of local people in the communities around Khao Sam Roi Yot National Park and to determine factors influencing that behavior. The local people were surveyed by using designed questionnaire and 297 people participated in the survey. The survey data was analyzed by using descriptive statistics, correlation analysis and multiple regression analysis.

The study results revealed that the local people's average score of bird conservation behavior was good. Correlation analysis found 5 independent variables from 8 variables significantly correlated to intention. These include attitude toward bird conservation behavior ( $r = 0.48$ ,  $P\text{-value} = 0.00$ ), subjective norm ( $r = 0.24$ ,  $P\text{-value} = 0.00$ ), perceived behavioral control ( $r = -0.24$ ,  $P\text{-value} = 0.00$ ), knowledge toward bird conservation behavior ( $r = 0.30$ ,  $P\text{-value} = 0.00$ ), and educational background ( $r = -0.19$ ,  $P\text{-value} = 0.00$ ). However, multiple regression analysis found only 4 independent variables significantly influenced the intention and accounted for 37.00% of variances in the intention ( $F = 21.02$ ,  $P\text{-value} = 0.00$ ,  $R^2 = 0.37$ ). These include attitude toward bird conservation behavior ( $\beta = 0.41$ ,  $P\text{-value} = 0.00$ ), perceived behavioral control ( $\beta = -0.32$ ,  $P\text{-value} = 0.00$ ), subjective norm ( $\beta = 0.017$ ,  $P\text{-value} = 0.00$ ), and educational background ( $\beta = 0.13$ ,  $P\text{-value} = 0.01$ ). Moreover, there were no independent variables significantly influenced bird conservation behavior ( $F = 1.65$ ,  $P\text{-value} = 0.12$ ,  $R^2 = 0.04$ ).

---

Student's signature

---

Thesis Advisor's signature

## กิตติกรรมประกาศ

วิทยานิพนธ์ฉบับนี้เสร็จสมบูรณ์ได้ด้วยความกรุณาอย่างสูงจาก ผศ.ดร.นภวรรณ  
ฐานะกาญจน์ พงษ์เชียว อาจารย์ที่ปรึกษาวิทยานิพนธ์หลัก และ ผศ.ดร.ถวัลย์ เนียมทรัพย์  
อาจารย์ที่ปรึกษาวิทยานิพนธ์ร่วม ที่กรุณาให้คำแนะนำและตรวจแก้ไขข้อบกพร่องต่างๆ ให้มีความ  
สมบูรณ์ถูกต้อง มีคุณค่าทางวิชาการ และขอกราบขอบพระคุณคณาจารย์ทุกท่านที่ได้ประสิทธิ์  
ประสาทความรู้และอบรมสั่งสอนในด้านวิชาการและจริยธรรมให้กับผู้วิจัยมาโดยตลอด

ขอพระคุณบัณฑิตวิทยาลัย มหาวิทยาลัยเกษตรศาสตร์ ที่จัดสรรทุนสนับสนุนคุณภาพ  
การวิจัยระดับบัณฑิตศึกษา เพื่อการตีพิมพ์ในวารสารระดับชาติและนานาชาติ

ขอขอบพระคุณ ผู้นำชุมชนท้องถิ่นโดยรอบพื้นที่อุทยานแห่งชาติเขาสามร้อยยอด ทุกท่าน  
ที่ให้ความอนุเคราะห์และอำนวยความสะดวกในพื้นที่ ผู้ร่วมเดินทางเก็บข้อมูลภาคสนาม เพื่อนๆ  
รุ่นที่ 8 คุณหทัยรัตน์ จันโทวาท และพี่ๆ น้องๆ นิสิตปริญญาโท สาขาวิชาอุทยาน นันทนาการ และ  
การท่องเที่ยวทุกท่าน ที่ให้คำปรึกษาและเป็นกำลังใจด้วยดีเสมอมา

สุดท้าย นี้ ผู้วิจัยขอขอบคุณความดีและประโยชน์ของวิทยานิพนธ์ฉบับนี้ แต่พ่อ แม่ และ  
ครอบครัว ที่ให้การอบรมเลี้ยงดู ให้คำปรึกษาที่ดีและเป็นกำลังใจที่สำคัญตลอดมา

จตุพร สวัสดิ์

ตุลาคม 2554

## สารบัญ

	หน้า
สารบัญ	(1)
สารบัญตาราง	(2)
สารบัญภาพ	(5)
คำนำ	1
วัตถุประสงค์	3
การตรวจเอกสาร	6
อุปกรณ์และวิธีการ	48
อุปกรณ์	48
วิธีการ	49
ผลและวิจารณ์	63
สรุปและข้อเสนอแนะ	96
สรุป	96
ข้อเสนอแนะ	98
เอกสารและสิ่งอ้างอิง	100
ภาคผนวก	106
ภาคผนวก ก แบบสอบถามประชาชนในชุมชนท้องถิ่น	107
ภาคผนวก ข ผลวิเคราะห์ความยาก และความน่าเชื่อถือ (reliability) ของแบบสอบถาม	117
ประวัติการศึกษา และการทำงาน	125

## สารบัญตาราง

ตารางที่		หน้า
1	ผลการสุ่มตัวอย่างและขนาดตัวอย่างในแต่ละหมู่บ้าน	51
2	ลักษณะทางสังคมประชากรของประชาชนในชุมชนท้องถิ่น รอบอุทยานแห่งชาติเขาสามร้อยยอด	64
3	พฤติกรรมการอนุรักษ์นกของประชาชนในชุมชนท้องถิ่นรอบอุทยานแห่งชาติ เขาสามร้อยยอด จำแนกตามลักษณะของพฤติกรรม	67
4	พฤติกรรมการอนุรักษ์นกของประชาชนในชุมชนท้องถิ่นรอบอุทยานแห่งชาติ เขาสามร้อยยอด	70
5	ทัศนคติต่อการอนุรักษ์นกของประชาชนในชุมชนท้องถิ่นรอบอุทยานแห่งชาติ เขาสามร้อยยอด จำแนกตามประเด็นคำถาม	71
6	ทัศนคติต่อการอนุรักษ์นกของประชาชนในชุมชนท้องถิ่นรอบอุทยานแห่งชาติ เขาสามร้อยยอด	76
7	กลุ่มอ้างอิงในการอนุรักษ์นก และความต้องการที่จะปฏิบัติตามกลุ่มอ้างอิง ในการอนุรักษ์นกของประชาชนในชุมชนท้องถิ่นรอบอุทยานแห่งชาติ เขาสามร้อยยอด	77
8	การคล้อยตามกลุ่มอ้างอิงในการอนุรักษ์นกของประชาชนในชุมชนท้องถิ่น รอบอุทยานแห่งชาติเขาสามร้อยยอด จำแนกตามกลุ่มอ้างอิงแต่ละกลุ่ม	79
9	การคล้อยตามกลุ่มอ้างอิงในการอนุรักษ์นกของประชาชนในชุมชนท้องถิ่น รอบอุทยานแห่งชาติเขาสามร้อยยอด	80
10	การรับรู้การควบคุมพฤติกรรมการอนุรักษ์นกของประชาชนในชุมชนท้องถิ่น รอบอุทยานแห่งชาติเขาสามร้อยยอด จำแนกตามพฤติกรรม	81

## สารบัญตาราง (ต่อ)

ตารางที่		หน้า
11	การรับรู้การควบคุมพฤติกรรมการอนุรักษ์น้กของประชาชนในชุมชนท้องถิ่น รอบอุทยานแห่งชาติเขาสามร้อยยอด	82
12	เจตนาในการอนุรักษ์น้กของประชาชนในชุมชนท้องถิ่นรอบอุทยานแห่งชาติ เขาสามร้อยยอด จำแนกตามพฤติกรรม	83
13	เจตนาในการอนุรักษ์น้กของประชาชนในชุมชนท้องถิ่นรอบอุทยานแห่งชาติ เขาสามร้อยยอด	84
14	ความรู้เกี่ยวกับการอนุรักษ์น้กของประชาชนในชุมชนท้องถิ่น รอบอุทยานแห่งชาติเขาสามร้อยยอด จำแนกตามประเด็นคำถาม	85
15	ความรู้เกี่ยวกับการอนุรักษ์น้กของประชาชนในชุมชนท้องถิ่น รอบอุทยานแห่งชาติเขาสามร้อยยอด	87
16	ผลการวิเคราะห์สหสัมพันธ์ของตัวแปรอิสระ 7 ตัว กับเจตนาเชิงพฤติกรรม ในการอนุรักษ์น้กของประชาชนในชุมชนท้องถิ่นรอบอุทยานแห่งชาติ เขาสามร้อยยอด	88
17	ผลการวิเคราะห์ถดถอยพหุระหว่างตัวแปรอิสระ 7 ตัว กับเจตนาเชิง พฤติกรรมในการอนุรักษ์น้กของประชาชนในชุมชนท้องถิ่นรอบอุทยาน แห่งชาติเขาสามร้อยยอด	90
18	ผลการวิเคราะห์สหสัมพันธ์ของตัวแปรอิสระ 7 ตัว กับพฤติกรรมในการ อนุรักษ์น้กของประชาชนในชุมชนท้องถิ่นรอบอุทยานแห่งชาติ เขาสามร้อยยอด	92
<b>ตารางผนวกที่</b>		
ข1	การทดสอบความยากของชุดคำถามวัดความรู้เกี่ยวกับการอนุรักษ์น้กของ ประชาชนในชุมชนท้องถิ่นรอบอุทยานแห่งชาติเขาสามร้อยยอด	118
ข2	การทดสอบความน่าเชื่อถือของชุดคำถามวัดทัศนคติต่อการอนุรักษ์น้ก ของประชาชนในชุมชนท้องถิ่นรอบอุทยานแห่งชาติเขาสามร้อยยอด	119



## สารบัญตาราง (ต่อ)

ตารางผนวกที่		หน้า
ข3	การทดสอบความน่าเชื่อถือของชุดคำถามวัดการรับรู้การควบคุมพฤติกรรม การอนุรักษ์นกของประชาชนในชุมชนท้องถิ่นรอบอุทยานแห่งชาติ เขาสามร้อยยอด	121
ข4	การทดสอบความน่าเชื่อถือของชุดคำถามวัดเจตนาเชิงพฤติกรรมในการ อนุรักษ์นกของประชาชนในชุมชนท้องถิ่นรอบอุทยานแห่งชาติ เขาสามร้อยยอด	122
ข5	การทดสอบความน่าเชื่อถือของชุดคำถามวัดพฤติกรรมการอนุรักษ์นก ของประชาชนในชุมชนท้องถิ่นรอบอุทยานแห่งชาติเขาสามร้อยยอด	123

## สารบัญภาพ

ภาพที่		หน้า
1	แนวคิดเกี่ยวกับทัศนคติของโฮฟแลนด์และโรเซนเบิร์ก	7
2	กระบวนการเกิดทัศนคติด้วยการเรียนรู้เงื่อนไข	10
3	ความสัมพันธ์ระหว่างองค์ประกอบของการสื่อสารกับกระบวนการภายใน ตัวบุคคลขณะที่มีการเปลี่ยนแปลงทัศนคติ	12
4	โครงสร้างพื้นฐานของทฤษฎีพฤติกรรมตามแผน (A Theory of Planned Behavior)	15
5	ชุมชนที่ตั้งอยู่รอบเขตอุทยานแห่งชาติเขาสามร้อยยอด	32
6	ปัจจัยที่มีผลต่อพฤติกรรมในการใช้บริการรักษากับอาจารย์แนะแนว ของนักเรียนชั้นมัธยมศึกษาปีที่ 3 และ 6	35
7	ผลการวิจัยเกี่ยวกับพฤติกรรมทางเลือกสมัครสอบเข้าเรียนต่อ คณะวิทยาศาสตร์ของนักเรียนชั้นมัธยมศึกษาปีที่ 6 ในกรุงเทพมหานคร	36
8	ความสัมพันธ์ของตัวแปรพื้นฐานตามทฤษฎีพฤติกรรมตามแผน เมื่อเพิ่มตัว แปรความโน้มเอียงทางจริยธรรมเข้ามาในการทำนายเจตนาเชิงพฤติกรรม	38
9	ความสัมพันธ์ของ I, PBC และ B <sub>0</sub> ต่อพฤติกรรมในการบริจาคโลหิต	39
10	ความสัมพันธ์ของตัวแปรต่างๆ ตามโครงสร้างพื้นฐานของทฤษฎี พฤติกรรมตามแผน	40
11	กรอบแนวคิดในการวิจัย	47
12	ความสัมพันธ์และอิทธิพลของตัวแปรต่างๆ ที่มีต่อเจตนาเชิงพฤติกรรม ในการอนุรักษ์นก และพฤติกรรมการอนุรักษ์นกของประชาชนในชุมชนท้องถิ่น รอบอุทยานแห่งชาติเขาสามร้อยยอด	94

## การวิเคราะห์พฤติกรรมการอนุรักษ์นกของประชาชน ในชุมชนท้องถิ่นรอบอุทยานแห่งชาติเขาสามร้อยยอด

### The Analysis of Bird Conservation Behavior of Local People in the Communities around Khao Sam Roi Yot National Park

#### คำนำ

นกเป็นสัตว์ที่มีแหล่งอาศัยหลากหลาย ได้แก่ ท้องทะเล ชายฝั่ง ป่าที่ราบต่ำ ป่าบนเขาสูง ทุ่งหญ้า รวมทั้งในที่เกษตรกรรม ดังนั้นในพื้นที่ซึ่งมีสภาพภูมิประเทศหลากหลายจะเป็นที่ชุมนุมของนกหลายกลุ่มที่เข้าไปอาศัยอยู่ร่วมกัน เช่น อุทยานแห่งชาติเขาสามร้อยยอด ซึ่งเป็นอุทยานแห่งชาติทางทะเลที่มีลักษณะภูมิประเทศหลากหลาย ประกอบด้วย เขาหินปูน ที่ราบริมฝั่งทะเลที่ราบน้ำจืดขัง และห้วงน้ำทะเล ทำให้พบนกได้ถึง 296 ชนิด ในจำนวนนี้มีทั้งนกที่พบได้ง่ายทั่วไป เช่น นกจาบคาเล็ก (*Merops orientalis*) และนกหายากที่พบได้ตามหาดริมฝั่งทะเล เช่น นกชายเลนปากช้อน (*Calidris pygmeus*) ซึ่งเป็นนกที่สหพันธ์นานาชาติเพื่อการอนุรักษ์ธรรมชาติและทรัพยากรธรรมชาติ หรือ International Union for Conservation of Nature and Natural Resources (IUCN) กำหนดสถานภาพเป็นชนิดพันธุ์ที่เสี่ยงต่อการสูญพันธุ์อย่างยิ่ง (Critically Endangered) เนื่องจากมีประชากรเหลือน้อยกว่า 400 คู่ พื้นที่ดังกล่าวนี้ยังเป็นพื้นที่เพียงไม่กี่แห่งที่นกหัวโตมลายู (*Charadrius peronii*) และนางนวลแกลบเล็ก (*Sterna albifrons*) ใช้ทำรังวางไข่ ส่วนบริเวณที่ราบน้ำจืดขังบริเวณทุ่งสามร้อยยอด เป็นแหล่งอาศัยที่สำคัญของนกทุ่งและนกน้ำ 116 ชนิด เป็นพื้นที่เพียงแห่งเดียวที่พบนกพงนาพันธุ์แมนจูเรีย (*Acrocephalus tangorum*) รวมทั้งเป็นที่ทำรังวางไข่ของนกกระสาแดง (*Ardea purpurea*) (รุ่งโรจน์, 2545; ส่วนทรัพยากรที่ดินและป่าไม้ สำนักอนุรักษ์ทรัพยากรธรรมชาติ, 2540ก; สำนักอุทยานแห่งชาติ กรมอุทยานแห่งชาติ สัตว์ป่า และพันธุ์พืช, 2546; Lekagul and Round, 1991; IUCN, 2004; Birdlife International, 2007a; 2007b; 2008)

อย่างไรก็ตามพฤติกรรมของมนุษย์ไม่ว่าจะเป็นการล่าและการดักจับ ทำลายหรือปรับเปลี่ยนสภาพแหล่งอาศัย การก่อกมลพิษต่อแหล่งอาศัย การรบกวนในแหล่งทำรังวางไข่และแหล่งหากิน เป็นภัยคุกคามที่สำคัญต่อนกในธรรมชาติ (สถาบันวิจัยวิทยาศาสตร์และเทคโนโลยี

แห่งประเทศไทย และ มุลนิธิคุ้มครองสัตว์ป่าและพรรณพืชแห่งประเทศไทยในพระบรมราชินูปถัมภ์ , 2536; Hayman *et al.*, 1986; Perrin and Attenborough, 1987; Biber and Salathé, 1991) นักในอุทยานแห่งชาติเขาสามร้อยยอรวมทั้งสัตว์เลี้ยงลูกด้วยนมถูกคุกคามด้วยสาเหตุเดียวกันนี้ และในปัจจุบันภัยคุกคามดังกล่าวทวีความรุนแรงมากขึ้นเนื่องจากการขยายตัวของพื้นที่เพาะเลี้ยง สัตว์น้ำ ซึ่งนักถูกมองว่าเป็นสัตว์ที่ก่อให้เกิดความเสียหายต่อกิจกรรมดังกล่าว ดังนั้นการวิเคราะห์ หารปัจจัยที่มีผลต่อพฤติกรรมการอนุรักษ์นกจึงมีความจำเป็น และเป็นส่วนสำคัญอีกด้านหนึ่งในการอนุรักษ์ทรัพยากรสัตว์ป่าให้ดำรงอยู่เพื่อความสมบูรณ์ของระบบนิเวศและสิ่งแวดล้อมสืบไป



## วัตถุประสงค์

1. เพื่อศึกษาพฤติกรรมการอนุรักษ์นกของประชาชนในชุมชนท้องถิ่นรอบอุทยานแห่งชาติเขาสามร้อยยอด จังหวัดประจวบคีรีขันธ์
2. เพื่อศึกษาปัจจัยที่มีอิทธิพลต่อเจตนาเชิงพฤติกรรมในการอนุรักษ์นก และพฤติกรรมการอนุรักษ์นกของประชาชนในชุมชนท้องถิ่นรอบอุทยานแห่งชาติเขาสามร้อยยอด

## ขอบเขตของการวิจัย

การวิจัยนี้มุ่งเน้นการนำทฤษฎีพฤติกรรมตามแผน (A Theory of Planned Behavior) (Ajzen, 1988a) มาใช้ศึกษาพฤติกรรมด้านการอนุรักษ์ทรัพยากรธรรมชาติ ได้แก่ พฤติกรรมการอนุรักษ์นกของประชาชนในชุมชนท้องถิ่นที่ตั้งอยู่รอบอุทยานแห่งชาติเขาสามร้อยยอด จังหวัดประจวบคีรีขันธ์ เพื่อวิเคราะห์หาสาเหตุที่มีผลต่อพฤติกรรมดังกล่าว โดยใช้แบบสอบถามเป็นเครื่องมือในการศึกษา

## นิยามศัพท์

พฤติกรรมการอนุรักษ์ชนก หมายถึง การกระทำของบุคคลที่เกี่ยวข้องกับนกเพื่อการรักษาไว้ใน 5 ด้าน ได้แก่

1. การไม่ล่า ไม่ดักจับ หรือไม่ทำอันตรายใดๆต่อนก
2. การไม่รบกวนพื้นที่หากิน พื้นที่พักผ่อน พื้นที่ผสมพันธุ์ พื้นที่ทำรังวางไข่ ของนก และช่วยรักษาพื้นที่ดังกล่าวให้คงสภาพอุดมสมบูรณ์เหมาะสมต่อการใช้ประโยชน์ของนก
3. การไม่ซื้อขายนก และผลิตภัณฑ์จากนก เช่น ขนนก และรังนก
4. การไม่บริโภคนก ไม่นำนกมาเลี้ยง และไม่นำนกมาปล่อยเพื่อเป็นการทำบุญ
5. การเข้าร่วมกิจกรรมการอนุรักษ์นกกับองค์กร หรือหน่วยงานต่างๆ

ประชาชน หมายถึง บุคคลที่อาศัยอยู่ในชุมชนที่ตั้งอยู่ติดกับแนวเขตพื้นที่อุทยานแห่งชาติ เขาสามร้อยยอด

อุทยานแห่งชาติ หมายถึง อุทยานแห่งชาติเขาสามร้อยยอด จังหวัดประจวบคีรีขันธ์

ทัศนคติต่อการอนุรักษ์นก หมายถึง ระดับความมากน้อยของความรู้สึกรู้สึกทั้งด้านบวกและลบของบุคคลที่มีต่อการอนุรักษ์นก

การคล้อยตามกลุ่มอ้างอิง หมายถึง การรับรู้ของบุคคลว่าผู้ที่มีความสำคัญสำหรับตัวเขาต้องการหรือไม่ต้องการให้เขาทำพฤติกรรมการอนุรักษ์นก

การรับรู้การควบคุมพฤติกรรม หมายถึง การประมวลผลและตีความข้อมูลต่างๆรอบตัวที่ได้จากความรู้สึกของบุคคลว่าเขาสามารถควบคุมการทำพฤติกรรมการอนุรักษ์นั้นได้มากน้อยเพียงใด หรือเป็นการยากหรือง่ายที่จะทำพฤติกรรมดังกล่าว

เจตนาเชิงพฤติกรรมในการอนุรักษ์ หรือ เจตนาในการอนุรักษ์ หมายถึง ความมุ่งหมายที่บุคคลจะทำพฤติกรรมการอนุรักษ์

ระดับการศึกษาสูงสุด หมายถึง วุฒิการศึกษาสูงสุดที่ประชาชนในชุมชนท้องถิ่นรอบอุทยานแห่งชาติเขาสามร้อยยอดได้รับจากสถาบันการศึกษาต่างๆ

ความรู้เกี่ยวกับการอนุรักษ์ หมายถึง ความรู้เกี่ยวกับการรักษาจำนวนประชากรนกในธรรมชาติไม่ให้ลดลง รวมถึงความรู้ในการรักษาสภาพถิ่นอาศัยของนกให้คงความอุดมสมบูรณ์เหมาะสมต่อการที่นกจะใช้ประโยชน์ได้

ขนาดของชุมชนที่เป็นภูมิลำเนา หมายถึง จำนวนประชากรในชุมชนซึ่งเป็นสถานที่หรือสถานที่ที่อยู่อาศัยในวัยเด็กของประชาชนในชุมชนท้องถิ่นรอบอุทยานแห่งชาติเขาสามร้อยยอด

ความเข้มงวดในการปฏิบัติงานของเจ้าหน้าที่ หมายถึง จำนวนครั้งที่ประชาชนในชุมชนท้องถิ่นรอบอุทยานแห่งชาติเขาสามร้อยยอดพบเห็นเจ้าหน้าที่อุทยานแห่งชาติปฏิบัติหน้าที่ในบริเวณชุมชนของตนหรือพื้นที่ใกล้เคียง

ความถี่ในการเผยแพร่ความรู้เกี่ยวกับกฎระเบียบของเจ้าหน้าที่ หมายถึง จำนวนครั้งที่เจ้าหน้าที่อุทยานแห่งชาติได้เข้ามาจัดกิจกรรมหรือเชิญประชาชนในชุมชนท้องถิ่นรอบอุทยานแห่งชาติเขาสามร้อยยอดไปร่วมกิจกรรมการเผยแพร่ความรู้เกี่ยวกับกฎระเบียบของอุทยานแห่งชาติ

## การตรวจเอกสาร

แนวคิดและทฤษฎีที่เกี่ยวข้องซึ่งปรากฏในเอกสารต่างๆ แบ่งเป็น 3 ส่วน ประกอบด้วย

1. แนวคิดและทฤษฎีเกี่ยวกับทัศนคติ
2. ทฤษฎีพฤติกรรมตามแผน
3. แนวคิดเกี่ยวกับการอนุรักษ์ชนก
4. พื้นที่ศึกษา
5. ผลงานวิจัยที่เกี่ยวข้อง

### แนวคิดและทฤษฎีเกี่ยวกับทัศนคติ

#### ความหมายของทัศนคติ

ทัศนคติเป็นคำที่มีผู้นิยามความหมายเอาไว้มากมาย เมื่อใช้องค์ประกอบของทัศนคติเป็นเกณฑ์ในการพิจารณา จะสามารถแบ่งได้เป็น 3 กลุ่มใหญ่ (ธีระพร, 2535) ได้แก่ การนิยามทัศนคติเป็นสามองค์ประกอบ สององค์ประกอบ และหนึ่งองค์ประกอบ โดยมีรายละเอียดดังนี้

1. การนิยามทัศนคติเป็นสามองค์ประกอบ แนวคิดซึ่งเป็นที่ยอมรับในกลุ่มนี้ได้แก่แนวคิดของ Hovland and Rosenberg (1960)ซึ่งให้นิยามว่า “ทัศนคติ หมายถึง แนวโน้มในการตอบสนองต่อสิ่งเร้าในด้านปัญญา (cognition) อารมณ์ความรู้สึก (affection) และพฤติกรรม (behavior)” กล่าวคือ เมื่อบุคคลได้รับสิ่งเร้าซึ่งคือที่หมายของทัศนคติ จะทำให้เกิดทัศนคติ จากนั้นจะมีการตอบสนองในสามด้านคือ ปัญญา อารมณ์ความรู้สึก และพฤติกรรม ซึ่งองค์ประกอบทั้งสามด้านจะต้องมีความสัมพันธ์กันในระดับปานกลางจึงจะกล่าวได้ว่าทั้งสามสิ่งนี้เป็นองค์ประกอบของทัศนคติ (ธีระพร, 2535) ถ้าไม่สัมพันธ์กันเลยแสดงว่าทั้งสามด้านเป็นอิสระจากกัน และไม่อาจเรียกว่าเป็นองค์ประกอบของทัศนคติ ในทางกลับกันถ้ามีความสัมพันธ์กัน



สูงมาก แสดงว่าทั้งสามด้านเป็นสิ่งที่เดียวกันเพียงแต่เรียกชื่อต่างกัน ความสัมพันธ์ระหว่างสิ่งเร้า ทัศนคติ และองค์ประกอบทั้งสามแสดงดังภาพที่ 1

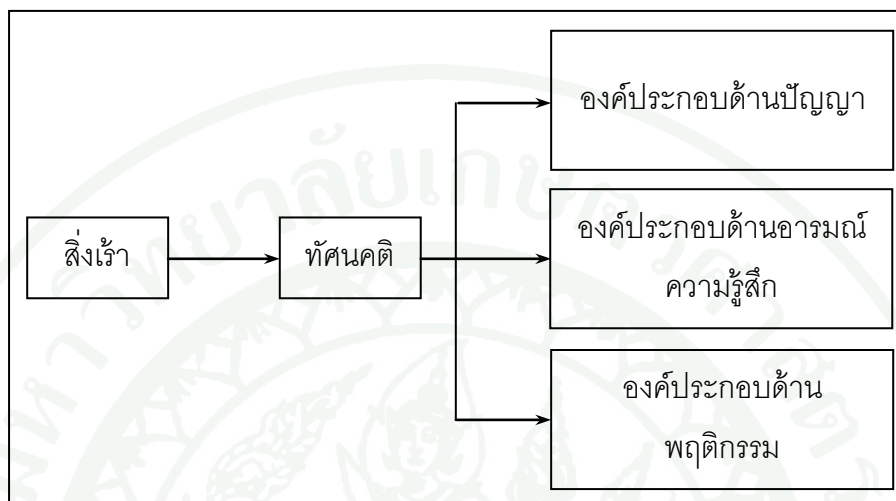

ภาพที่ 1 แนวคิดเกี่ยวกับทัศนคติของโฮฟแลนด์และโรเซนเบิร์ก

ที่มา: Hovland and Rosenberg (1960)

2. การนิยามทัศนคติเป็นสององค์ประกอบ โรเซนเบิร์ก (Rosenberg) เป็นผู้นิยามทัศนคติเป็นสององค์ประกอบ ได้แก่ องค์ประกอบด้านปัญญา และองค์ประกอบด้านอารมณ์ความรู้สึก โดยองค์ประกอบด้านปัญญา หมายถึง กลุ่มความเชื่อที่บุคคลมีต่อที่หมายของทัศนคติ ส่วนองค์ประกอบด้านอารมณ์ความรู้สึก หมายถึง ความรู้สึกที่บุคคลมีเมื่อถูกกระตุ้นด้วยที่หมายของทัศนคติ (ธีระพร, 2535)

นอกจากนี้นักจิตวิทยาสังคมท่านอื่นที่มีแนวคิดที่ว่าทัศนคติประกอบด้วยสององค์ประกอบได้แก่ คาสต์ (Kast) ซึ่งกล่าวว่า “ทัศนคติเป็นความโน้มเอียง หรือแนวโน้มที่จะประเมินค่าสิ่งต่างๆ หรือสัญลักษณ์ของสิ่งนั้นๆ ในลักษณะที่ชอบหรือไม่ชอบ โดยทัศนคตินี้รวมสององค์ประกอบเข้าด้วยกันคือ อารมณ์ความรู้สึกซึ่งเป็นแกนกลางของความชอบ-ไม่ชอบ และปัญญา ซึ่งเป็นส่วนของการบรรยายที่หมายของทัศนคติ บรรยายลักษณะ และบรรยายความสัมพันธ์กับที่หมายอื่น” (พัชนี, 2522; ธีระพร, 2535)

3. การนิยามทัศนคติเป็นหนึ่งในองค์ประกอบ เป็นแนวคิดที่มองว่าทัศนคติมีองค์ประกอบเดียว คือ องค์ประกอบด้านอารมณ์ความรู้สึก โดยเทอร์สโตน (Thurstone) ให้นิยามว่า “ทัศนคติเป็นระดับความมากน้อยของความรู้สึกทั้งด้านบวกและลบที่มีต่อสิ่งหนึ่งซึ่งสามารถเป็นอะไรก็ได้ เช่น สิ่งของ บุคคล บทความ องค์การ ความคิด และอื่นๆ โดยผู้รู้สึกสามารถบอกความแตกต่างได้ว่าเห็นด้วย หรือไม่เห็นด้วย” (พัชนี, 2522; ศักดิ์ไทย, 2545) เทอร์สโตนใช้นิยามดังกล่าวนี้ในการสร้างมาตรวัดทัศนคติได้สำเร็จ เช่นเดียวกับออสกู๊ด (Osgood) และคณะที่นิยามทัศนคติเป็นองค์ประกอบเดียว งานวิจัยของพวกเขานำไปสู่การสร้างมาตรวัดทัศนคติโดยอาศัยมิติการประเมิน (evaluation dimension) ที่เรียกว่า มาตรฐานความหมาย (semantic differential scale) ทั้งนี้มีข้อสังเกตว่าอารมณ์ความรู้สึกและการประเมินไม่ใช่สิ่งเดียวกัน แต่ก็ยังไม่มีหลักฐานชัดเจนที่จะแสดงถึงความแตกต่างระหว่างสองสิ่งนี้ (ธีระพร, 2535)

จากการนิยามทัศนคติทั้งสามแนวคิด ซึ่งแต่ละแนวคิดต่างมีหลักฐานสนับสนุน ประเด็นการเลือกว่าจะใช้นิยามตามความหมายใดจึงต้องพิจารณาถึงประโยชน์ในการนำไปใช้ทำนายพฤติกรรมของมนุษย์เป็นสำคัญ (ธีระพร, 2535)

### การวัดทัศนคติ

ในที่นี้ขอเสนอวิธีวัดทัศนคติ 2 วิธี ประกอบด้วย มาตรฐานการประมาณค่าของลิเคิร์ต (Likert's Summated Ratings Scale) และมาตรฐานความหมาย (Semantic Differential Scale) มีรายละเอียดดังนี้

1. มาตรฐานการประมาณค่าของลิเคิร์ต (Likert's Summated Ratings Scale) มาตรวัดทัศนคติชนิดนี้คิดค้นขึ้นโดย เรนซิส ลิเคิร์ต (Rensis Likert) ลักษณะของมาตรประกอบด้วยข้อความทั้งทางบวกและทางลบต่อที่หมายทัศนคติ (attitude object) อยู่ทางด้านซ้ายของตาราง และทางด้านขวาของตารางจะมีช่องให้ผู้ตอบเลือกตอบ 1 ช่องจาก 5 ช่องสำหรับข้อความแต่ละข้อช่องเหล่านี้มีคำตอบว่าเห็นด้วยมาก เห็นด้วย ไม่แน่ใจ ไม่เห็นด้วย และไม่เห็นด้วยมาก การสร้างเริ่มโดยกำหนดที่หมายทัศนคติให้ชัดเจน แล้วจึงเขียนข้อความจำนวนมากที่มีความหมายในทางบวกและทางลบต่อที่หมายนั้น ไม่ควรใช้ข้อความที่มีความหมายเป็นกลาง และข้อความที่ใช้ควรมีคุณสมบัติดังนี้ 1) เป็นข้อความเกี่ยวกับความรู้สึกนึกคิดของผู้คน, 2) ชัดเจน ติความง่าย

และไม่ยาวเกินไป, 3) มีความคิดที่สมบูรณ์เพียงความคิดเดียว, 4) เลี่ยงการใช้คำปฏิเสธว่า “ไม่”, 5) เลี่ยงข้อความที่ผู้ตอบส่วนใหญ่มีความเห็นเหมือนกัน และ 6) ควรมีข้อความทางบวกและทางลบเป็นจำนวนเท่าๆกัน เมื่อสร้างมาตรวัดขึ้นมาแล้วต้องนำไปทดลองใช้กับกลุ่มตัวอย่างที่มีลักษณะคล้ายกลุ่มตัวอย่างจริง ให้คะแนนคำตอบสำหรับข้อความทางบวกโดยเห็นด้วยมากเท่ากับ 5 เห็นด้วยเท่ากับ 4 ไม่แน่ใจเท่ากับ 3 ไม่เห็นด้วยเท่ากับ 2 และ ไม่เห็นด้วยมากเท่ากับ 1 ส่วนข้อความทางลบ ไม่เห็นด้วยมากเท่ากับ 5 ไม่เห็นด้วยเท่ากับ 4 ไม่แน่ใจเท่ากับ 3 เห็นด้วยเท่ากับ 2 และเห็นด้วยมากเท่ากับ 1 จากนั้นรวมคะแนนแต่ละข้อเข้าด้วยกัน ซึ่งเป็นที่มาของชื่อมาตรรวมการประมาณค่า ในขั้นสร้างเครื่องมือให้นำคะแนนรวมของผู้ตอบแต่ละข้อมาจับคู่กับคะแนนรวมของเขาที่ลบคะแนนข้อนั้นออกแล้วหาค่าสหสัมพันธ์แบบเพียร์สัน ทำเช่นนี้จนครบทุกข้อ แล้วคัดเลือกข้อความที่มีสหสัมพันธ์ทางบวกอย่างมีนัยสำคัญไว้ใช้จริง ข้อความใดมีค่าสหสัมพันธ์เป็นลบแสดงว่าผู้คำนวณอาจจะให้คะแนนผิดไปจากเกณฑ์ของข้อความทางบวกหรือทางลบ หรือตรงกันข้ามกับที่กลุ่มตัวอย่างตีความ และก่อนการนำไปใช้จริงจะต้องมีการตรวจสอบความเที่ยงและความตรงของมาตรเสียก่อน (ธีระพร, 2535; ศักดิ์ไทย, 2545)

2. มาตรจำแนกความหมาย (Semantic Differential Scale) มาตรชนิดนี้คิดค้นขึ้นโดยชาร์ลส์ ออสกู๊ด (Charles Osgood) และคณะ เป็นการวัดความหมายโดยนัยของที่หมายทัศนคติด้วยมิติการประเมิน ลักษณะของมาตรใช้คำคุณศัพท์ที่ ตรงข้ามกันเป็นคู่อยู่ที่ปลายของข้อความให้ผู้ตอบประเมินว่ามีความรู้สึกต่อที่หมายทัศนคติตามข้อความนั้นมากน้อยเพียงใด การสร้างเริ่มโดยกำหนดที่หมายทัศนคติให้ชัดเจน นำที่หมายนั้นไปสอบถามกลุ่มตัวอย่างที่มีลักษณะคล้ายกลุ่มตัวอย่างจริงให้ระบุคำคุณศัพท์แสดงความรู้สึกต่อที่หมายทั้งทางบวกและทางลบ แล้วนำคำคุณศัพท์ทั้งหมดมาจัดหมวดหมู่และเรียงลำดับความถี่ เพื่อคัดเลือกคู่ที่มีความถี่สูง 10 ถึง 12 ลำดับแรก หรือมีความถี่สะสมประมาณร้อยละ 75 ไปใช้งานต่อไป การให้คะแนนคำคุณศัพท์ทางลบให้คะแนนระหว่าง -3 ถึง -1 คำคุณศัพท์ทางบวกระหว่าง 1 ถึง 3 และตัดสินใจไม่ได้หรือไม่แน่ใจเป็น 0 รวมคะแนนแต่ละคู่คุณศัพท์เข้าด้วยกัน เป็นคะแนนรวมความรู้สึกที่มีต่อที่หมายคะแนนที่ได้นำไปหาค่าสหสัมพันธ์ด้วยวิธีการเดียวกันกับมาตรแบบแรก แล้วจึงคัดเลือกคู่คุณศัพท์ที่มีสหสัมพันธ์ทางบวกอย่างมีนัยสำคัญไปใช้งานจริง ซึ่งในขั้นตอนนี้อาจใช้การวิเคราะห์องค์ประกอบแทนเพื่อคัดเลือกคู่คุณศัพท์ที่เป็นมิติการประเมินเท่านั้น และก่อนนำไปใช้จริงจำเป็นต้องตรวจสอบความเที่ยงและความตรงของมาตรก่อนเช่นกัน (ธีระพร, 2535; ศักดิ์ไทย, 2545; Ajzen and Fishbein, 1980)

## ทฤษฎีเกี่ยวกับทัศนคติ

ทฤษฎีเกี่ยวกับทัศนคติสามารถแบ่งเป็น 2 กลุ่มได้แก่ กลุ่มทฤษฎีที่อธิบายการเกิดทัศนคติ และกลุ่มทฤษฎีที่อธิบายการเปลี่ยนแปลงทัศนคติ (ศักดิ์ไทย, 2545)

1. กลุ่มทฤษฎีที่อธิบายการเกิดทัศนคติ ทฤษฎีในกลุ่มนี้อาศัยหลักการเรียนรู้ซึ่งกล่าวว่า บุคคลจะมีทัศนคติต่อสิ่งหนึ่งเมื่อถูกวางเงื่อนไขหรือถูกนำไปเกี่ยวข้องกับอีกสิ่งหนึ่งที่เขาชอบหรือมีทัศนคติที่ดีอยู่ก่อนแล้ว เขาจะเชื่อมโยงสองสิ่งดังกล่าวเข้าด้วยกัน และจะชอบในสิ่งที่เป็นเงื่อนไขนั้นด้วย ตัวอย่างเช่นทฤษฎี การเรียนรู้เงื่อนไขของพาฟลอฟ (Pavlov's Conditioning) ที่ได้ทดลองกับสุนัข และการทดลองของ วัตสันและเรย์เนอร์ (Watson and Rayner) ที่ใช้หนูขาวกับเด็กชายคนหนึ่งพบว่าเมื่อได้เสนอสิ่งเร้าที่มีเงื่อนไข (conditional stimulus [cs]) ควบคู่กับสิ่งเร้าที่ไม่มีเงื่อนไข (unconditional stimulus [us]) บุคคลจะตอบสนองโดยจัดเป็นการตอบสนองที่ไม่มีเงื่อนไข (unconditional response [ur]) เมื่อทำเช่นนี้หลายๆครั้ง บุคคลจะเกิดทัศนคติต่อ cs และเมื่อนำ us ออกไป บุคคลจะยังคงตอบสนองต่อ cs ในลักษณะเดิม ซึ่งจัดเป็นการตอบสนองที่มีเงื่อนไข (conditional response [cr]) ดังแสดงในภาพที่ 2 (ธีระพร, 2535; ศักดิ์ไทย, 2545)

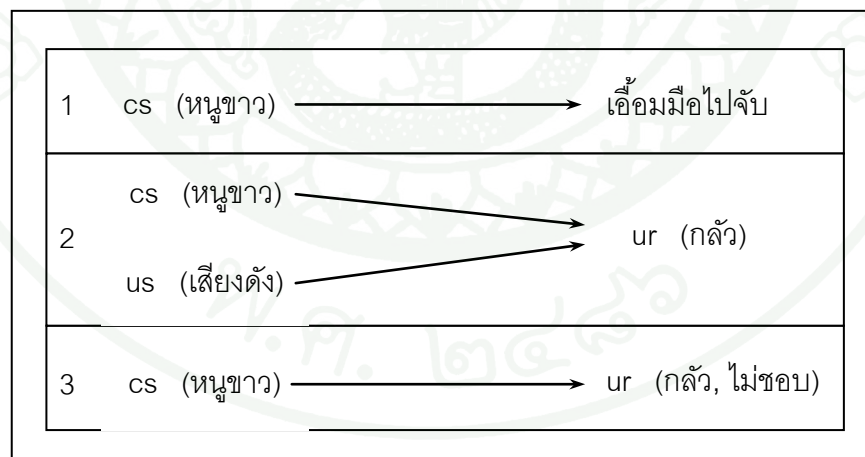

ภาพที่ 2 กระบวนการเกิดทัศนคติด้วยการเรียนรู้เงื่อนไข

ที่มา: ธีระพร (2535)

นอกจากทฤษฎีการเรียนรู้เงื่อนไขของพาฟลอฟ (Pavlov's Conditioning) แล้วยังมีทฤษฎีอื่นได้แก่ ทฤษฎีการเรียนรู้เงื่อนไขการกระทำ (A Theory of Operant Conditioning) ของสกินเนอร์ และทฤษฎีการเรียนรู้ทางสังคม (A Theory of Social Learning) ของอัลเบิร์ต แบนดูรา

2. กลุ่มทฤษฎีที่อธิบายการเปลี่ยนแปลงทัศนคติ เป็นกลุ่มทฤษฎีที่อธิบายถึงการเปลี่ยนแปลงทัศนคติ ซึ่งมีแนวทางแตกต่างกันหลายทฤษฎี ดังนี้

2.1 แนวทางการเปลี่ยนแปลงทัศนคติโดยอาศัยแรงจูงใจ มีทฤษฎีในแนวทางนี้ 2 ทฤษฎีได้แก่ ทฤษฎีความขัดแย้งขององค์ความคิด (A Theory of Cognitive Dissonance) ของลีออน เฟสติงเกอร์ (Leon Festinger) ซึ่งมีหลักการพื้นฐานว่าการเกิดความขัดแย้งทางองค์ความคิดทำให้บุคคลไม่สบายใจ บุคคลจะพยายามลดความขัดแย้งและแสวงหาความสอดคล้องขององค์ความคิด นอกจากนี้บุคคลจะพยายามหลีกเลี่ยงสถานการณ์และข่าวสารที่ก่อให้เกิดความขัดแย้งขององค์ความคิด ส่วนอีกทฤษฎีหนึ่งคือทฤษฎีสสมดุล (A Theory of Balance) ของฟริตซ์ ไฮเดอ์ (Fritz Heider) ซึ่งเสนอว่ามนุษย์ทุกคนชอบความสัมพันธ์ระหว่างกันในภาวะสมดุลซึ่งเป็นภาวะที่มั่นคง ราบรื่น และสงบ โดยความสัมพันธ์ดังกล่าวอาจเป็นความสัมพันธ์ระหว่างบุคคล หรือความสัมพันธ์ของบุคคลกับสิ่งอื่น นอกจากนี้ความสัมพันธ์ระหว่างกันจะถูกแบ่งเป็น 2 กลุ่มได้แก่ ความสัมพันธ์เชิงอารมณ์ว่าชอบหรือไม่ชอบ (sentiment relation) และความสัมพันธ์แบบเกี่ยวข้องหรือไม่เกี่ยวข้อง (unit relation) (ศักดิ์ไทย, 2545)

2.2 แนวทางการเปลี่ยนแปลงทัศนคติโดยใช้การสื่อสาร เป็นแนวทางในการวิจัยซึ่งมิได้เสนอเป็นทฤษฎีอย่างเป็นทางการ เป็นแนวทางที่เกี่ยวข้องกับโปรแกรมการสื่อสารและการเปลี่ยนแปลงทัศนคติของนักจิตวิทยาในกลุ่มหนึ่ง นำโดยคาร์ล ฮอฟแลนด์ (Carl Hovland) ที่มองว่าทัศนคติโดยเฉพาะด้านอารมณ์ความรู้สึกรู้สึก (cognition) จะเปลี่ยนแปลงได้เมื่อความเชื่อหรือความคิด ซึ่งเป็นองค์ประกอบด้านความรู้เปลี่ยนแปลงไป มีปัจจัยที่ทำให้เกิดการเปลี่ยนแปลงทัศนคติคือองค์ประกอบของการสื่อสาร 4 ประการได้แก่ ต้นกำเนิดสารหรือผู้ส่งสาร (source) สาร (message) ช่องทางการสื่อสาร (channel) และผู้รับสาร (recipient) โดยแหล่งข่าวสารทำให้เกิดความใส่ใจ สารทำให้เกิดความเข้าใจ ผู้รับสารเกิดการยอมรับ และช่องทางการสื่อสารมีผลต่อการจดจำสาร (ศักดิ์ไทย, 2545) ดังแสดงในภาพที่ 3

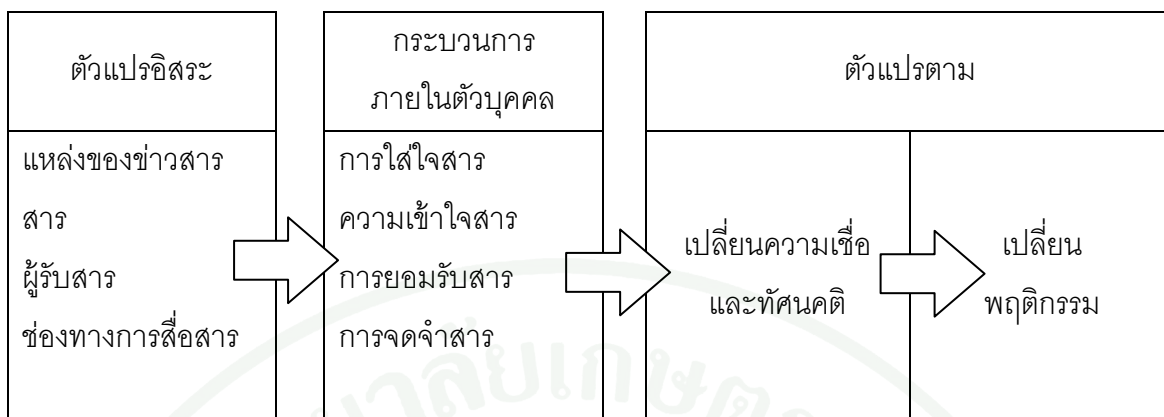

**ภาพที่ 3** ความสัมพันธ์ระหว่างองค์ประกอบของการสื่อสารกับกระบวนการภายในตัวบุคคล  
ขณะที่มีการเปลี่ยนแปลงทัศนคติ

**ที่มา:** ศักดิ์ไทย (2545)

นอกจากนี้ยังมีการเปลี่ยนทัศนคติตามแนวทางอื่นๆ ซึ่งมีทฤษฎีที่เกี่ยวข้อง ได้แก่ ทฤษฎีการรับรู้ตนเอง (A Theory of Self Persuasion) ซึ่งเป็นกระบวนการทางจิตที่เกิดจากกระบวนการทางความคิด ทำให้บุคคลคิดเห็นต่อสิ่งหนึ่งไปในทิศทางที่เข้มข้นยิ่งขึ้น (ศักดิ์ไทย, 2545)

ช่วงทศวรรษ 1980 แนวทางการศึกษาเกี่ยวกับทัศนคติได้หันมาให้ความสนใจโครงสร้างและหน้าที่ของทัศนคติ โดยมีการวิเคราะห์สมการโครงสร้าง (structural-equation analysis) หรือวิเคราะห์เส้นทาง (path analysis) เพื่อตรวจสอบความสัมพันธ์และทิศทางความสัมพันธ์ของตัวแปรต่างๆ ทำให้เกิดประเด็นสำคัญประการหนึ่งคือความสัมพันธ์ระหว่างทัศนคติกับพฤติกรรม โดยมองทัศนคติในฐานะตัวทำนายพฤติกรรม ซึ่งเป็นประเด็นที่มีการถกเถียงกันมาก เนื่องจากงานวิจัยหลายชิ้นพบว่าทัศนคติมีความสัมพันธ์กับพฤติกรรมค่อนข้างต่ำ แต่ภายหลังก็พบปัญหาว่าเกิดจากการวัดทัศนคติกับพฤติกรรมที่ไม่สอดคล้องกัน หรือไม่วัดในระดับความจำเพาะเดียวกัน นอกจากนี้ยังพบความสัมพันธ์ระดับสูงระหว่างเจตนาเชิงพฤติกรรมกับพฤติกรรมด้วย ทฤษฎีที่เกิดขึ้นจากพื้นฐานความสัมพันธ์ระหว่างทัศนคติและพฤติกรรมได้แก่ ทฤษฎีการกระทำด้วยเหตุผล (A Theory of Reasoned Action) (Ajzen and Fishbein, 1980) และทฤษฎีพฤติกรรมตามแผน (A Theory of Planned Behavior) (Ajzen, 1988a) ซึ่งจะกล่าวถึงในรายละเอียดต่อไป

## ทฤษฎีพฤติกรรมตามแผน

Ajzen (1988a) ได้เสนอทฤษฎีพฤติกรรมตามแผน (A Theory of Planned Behavior) โดยมองพฤติกรรมที่บุคคลตั้งใจที่จะทำว่าเป็นเป้าหมาย และมองเจตนาว่าเป็นแผนของการกระทำที่จะบรรลุเป้าหมายทางพฤติกรรม ซึ่งมีปัจจัยควบคุมพฤติกรรม 2 ด้านได้แก่ ปัจจัยภายใน และ ปัจจัยภายนอก มีรายละเอียดดังนี้

### 1. ปัจจัยภายใน

1.1 ข้อมูลทักษะและความสามารถ บุคคลจะไม่สามารถทำพฤติกรรมที่เจตนาไว้ได้ถ้าหากเขาขาดข้อมูลหรือทักษะความสามารถที่จะทำ รวมทั้งสิ่งที่จะทำพฤติกรรมนั้น

1.2 อารมณ์และการจำต้องทำ บางสถานการณ์บุคคลจำต้องทำพฤติกรรมที่ไม่ได้ตั้งใจไว้โดยเฉพาะพฤติกรรมที่ใช้จิตใจควบคุมได้ยาก เช่น พฤติกรรมที่เกิดจากความโกรธ การติดอ่าง การกระตุกที่ตา เป็นต้น

### 2. ปัจจัยภายนอก

2.1 โอกาส บุคคลไม่สามารถทำพฤติกรรมที่ตั้งใจไว้ได้ถ้าขาดโอกาสที่จะทำ แต่ในกรณีที่มีโอกาสทำหลายครั้ง การขาดโอกาสเพียงครั้งเดียวจะไม่ทำให้เขงดพฤติกรรมนั้นโดยสิ้นเชิง แต่อาจเลิกทำในโอกาสต่อไปได้

2.2 การพึ่งพาผู้อื่น บางสถานการณ์พฤติกรรมที่บุคคลตั้งใจที่จะทำมีส่วนที่ขึ้นอยู่กับผู้อื่น และอาจทำให้บุคคลต้องงดพฤติกรรมที่ตั้งใจไว้ถ้าผู้อื่นนั้นไม่อำนวยความสะดวกให้ เช่น การนัดเพื่อนไปรับประทานอาหารนอกบ้าน แต่เมื่อเพื่อนแจ้งกลับมาว่าไม่สามารถไปร่วมได้ ผู้นำหมายอาจจะงดการไปรับประทานอาหารนอกบ้านในวันและเวลาที่นัดหมายไว้

## สาระสำคัญของทฤษฎี

Ajzen (1988a) อธิบายสาระสำคัญในทฤษฎีนี้ไว้ว่า

1. ปัจจัยที่กำหนดพฤติกรรมของบุคคล (behavior ย่อว่า B) คือเจตนาเชิงพฤติกรรม หรือเจตนา (intention ย่อว่า I)

2. ปัจจัยกำหนด I มี 3 ตัว ได้แก่ ทัศนคติต่อพฤติกรรม (attitude toward behavior ย่อว่า  $A_B$ ) การคล้อยตามกลุ่มอ้างอิง (subjective norm ย่อว่า SN) และการรับรู้การควบคุมพฤติกรรม (perceived behavioral control ย่อว่า PBC) โดย PBC เป็นการรับรู้ความยากง่ายในการทำพฤติกรรมของบุคคล

3. PBC ทำหน้าที่เสริมแรงจิตใจของ I บุคคลที่เชื่อว่าเขาไม่มีทรัพยากรหรือขาดโอกาสที่จะทำพฤติกรรมจะมี I ไม่หนักแน่น แม้ว่าเขาจะมี  $A_B$  และ SN เป็นบวก ดังนั้น PBC จึงสัมพันธ์กับ I โดยไม่ผ่าน  $A_B$  และ SN

4. PBC อาจจะสัมพันธ์กับพฤติกรรมโดยไม่ผ่าน I แต่ในกรณีที่บุคคลขาดข้อมูลทรัพยากรที่มีเปลี่ยนแปลงไป หรือมีตัวแปรใหม่เกิดขึ้นในสถานการณ์ กรณีเช่นนี้ PBC จะทำนายพฤติกรรมไม่ได้มากนัก

ความสัมพันธ์ระหว่าง  $A_B$ , SN, PBC, I และ B แสดงดังภาพที่ 4



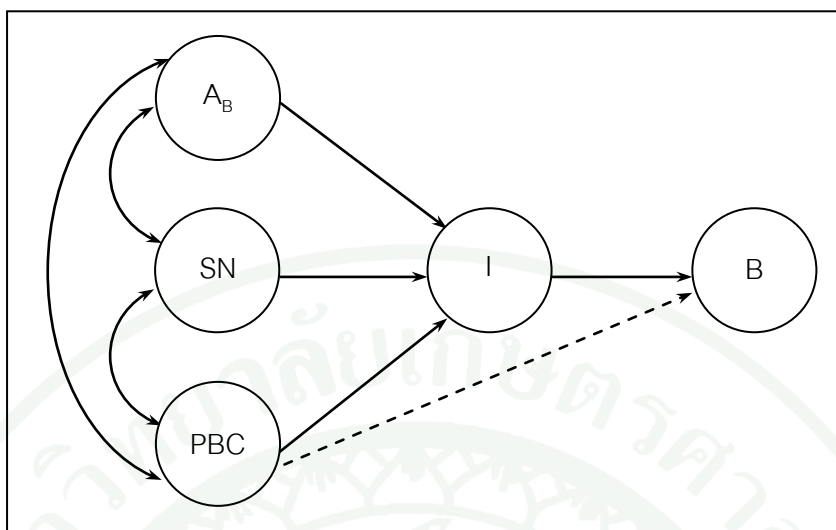

ภาพที่ 4 โครงสร้างพื้นฐานของทฤษฎีพฤติกรรมตามแผน (A Theory of Planned Behavior)

<b>หมายเหตุ</b>	B หมายถึง พฤติกรรม (behavior)
	I หมายถึง เจตนาเชิงพฤติกรรม หรือเจตนา (intention)
	A <sub>B</sub> หมายถึง ทศนคติต่อพฤติกรรม (attitude toward behavior)
	SN หมายถึง การคล้อยตามกลุ่มอ้างอิง (subjective norm)
	PBC หมายถึง การรับรู้การควบคุมพฤติกรรม (perceived behavioral control)

ที่มา: Ajzen (1988a)

นอกจากนี้ในทฤษฎียังได้กล่าวถึงรายละเอียดของตัวแปรต่างๆ ไว้ดังนี้

#### 1. พฤติกรรม

1.1 การกำหนดพฤติกรรมที่จะศึกษา ในทฤษฎีการกระทำด้วยเหตุผล (A Theory of Reasoned Action) (Ajzen and Fishbein, 1980) ซึ่งเป็นพื้นฐานของทฤษฎีพฤติกรรมตามแผน (A Theory of Planned Behavior) (Ajzen, 1988a) กล่าวว่าให้กำหนดพฤติกรรมที่จะศึกษาโดยคำนึงถึงใน 4 ประเด็น ได้แก่

1.1.1 การกระทำ (action) ซึ่งอาจเป็นการกระทำเดี่ยว (single act) เช่น การสูบบุหรี่ หรืออาจพฤติกรรมที่ประกอบด้วยการกระทำย่อยหลายแบบ (behavioral categories) เช่น การออกกำลังกายที่ประกอบด้วยการกระทำย่อยๆ หลายการกระทำ เป็นต้นว่า การวิ่ง การกระโดดเชือก หรือการเล่นฟุตบอล

1.1.2 เป้าหมาย (target) หมายถึง เป้าหมายของการกระทำ

1.1.3 เวลา (time) หมายถึง เวลาซึ่งพฤติกรรมที่เราสนใจศึกษาจะเกิดขึ้น

1.1.4 บริบท (context) หมายถึง สถานการณ์ สถานที่ หรือสภาพแวดล้อมซึ่งพฤติกรรมที่เราสนใจศึกษาจะเกิดขึ้น

การกำหนดพฤติกรรมที่จะศึกษาสามารถกำหนดให้มีความจำเพาะเพียงใดก็ได้ ที่สำคัญคือจะต้องวัดตัวแปรที่เกี่ยวข้อง ได้แก่  $A_B$ , SN, PBC และ I ในระดับความจำเพาะที่สอดคล้องกัน (ธีระพร, 2535)

## 1.2. การนิยามพฤติกรรมที่จะศึกษา

1.2.1 พฤติกรรมและผลของพฤติกรรม (behaviors versus outcomes) เนื่องจากเนื้อหาของทฤษฎีมีขอบข่ายอธิบายอยู่ที่พฤติกรรม จึงจำเป็นต้องระบุให้ได้ว่าสิ่งที่จะศึกษานั้นเป็นพฤติกรรม ซึ่งหมายถึงสิ่งที่บุคคลลงมือกระทำ หรือเป็นผลของพฤติกรรมซึ่งเกิดจากการลงมือกระทำของบุคคลส่วนหนึ่ง และอาจเกิดจากปัจจัยอื่นๆอีกส่วนหนึ่ง หากสิ่งที่จะศึกษาเป็นผลของพฤติกรรม ก็จะต้องกำหนดออกมาว่ามีพฤติกรรมใดบ้างที่เป็นสาเหตุของผลดังกล่าว แล้วศึกษาที่พฤติกรรมเหล่านั้น (ธีระพร, 2535; Ajzen and Fishbein, 1980)

1.2.2 การกระทำเดี่ยวและพฤติกรรมที่ประกอบด้วยการกระทำย่อยหลายแบบ (single actions versus behavioral categories) การกระทำเดี่ยวเป็นพฤติกรรมที่เฉพาะเจาะจง ส่วนพฤติกรรมที่ประกอบด้วยการกระทำย่อยหลายแบบจะประกอบด้วยการกระทำหลายอย่าง โดยเราไม่สามารถสังเกตบุคคลทำพฤติกรรมประเภทหลังได้โดยตรง แต่จะสังเกตได้จากการ

กระทำเดี่ยวหลายอย่างประกอบกัน การศึกษาพฤติกรรมประเภทนี้นอกจากจะคำนึงถึงระดับความจำเพาะที่สอดคล้องกันของตัวแปรต่างๆแล้ว จะต้องศึกษาการกระทำย่อยๆหลายอย่างให้ครอบคลุมพฤติกรรมนั้น (ธีระพร, 2535; Ajzen and Fishbein, 1980)

1.3 การวัดพฤติกรรม Ajzen and Fishbein (1980) กล่าวถึงวิธีวัดพฤติกรรมสำหรับการกระทำเดี่ยวซึ่งสามารถทำได้หลายวิธีดังนี้

1.3.1 การวัดจากทางเลือก 2 ทางคือเลือกที่จะทำหรือไม่ทำพฤติกรรมนั้น

1.3.2 การวัดจากทางเลือกหลายทาง ซึ่งเปรียบเสมือนการวัดการกระทำเดี่ยวหลายการกระทำว่าบุคคลทำและไม่ทำอะไรบ้าง

1.3.3 วัดการกระทำในเชิงปริมาณ โดยวัดเป็นปริมาณว่าบุคคลได้ทำพฤติกรรมมากน้อยเพียงใด

1.3.4 การสังเกตซ้ำ เป็นการศึกษว่าบุคคลทำพฤติกรรมบ่อยเพียงใด โดยอาจวัดเป็นความถี่สัมบูรณ์ในการทำพฤติกรรม หรือวัดในเชิงสัดส่วนเป็นความถี่สัมพัทธ์ หรือร้อยละที่บุคคลทำพฤติกรรม

1.3.5 วัดพฤติกรรมจากคำรายงาน เป็นการอาศัยคำรายงานของกลุ่มตัวอย่างซึ่งจำเป็นต้องหาวิธีการที่จะเพิ่มความมั่นใจว่าจะได้ข้อมูลที่เป็นจริง เช่น ให้ตอบโดยไม่ต้องระบุชื่อผู้ตอบ เป็นต้น

ส่วนการศึกษาพฤติกรรมที่ประกอบด้วยการกระทำย่อยหลายแบบ ควรจัดทำรายการการกระทำเดี่ยวให้ครบถ้วน แล้วจึงนำไปให้ผู้ตอบตอบ ซึ่งจะช่วยลดความกำกวมลงไปได้ (ธีระพร, 2535)

2. เจตนาหรือเจตนาเชิงพฤติกรรม หมายถึง ความมุ่งหมายที่บุคคลจะทำพฤติกรรมหนึ่งๆ (Ajzen and Fishbein, 1980) การวัดเจตนาจะต้องสอดคล้องกันกับพฤติกรรมในแง่การกระทำ เป้าหมาย เวลา และบริบท และมีความครอบคลุมการกระทำเดี่ยวครบถ้วน สำหรับการศึกษ พฤติกรรมที่ประกอบด้วยกรกระทำย่อยหลายแบบ มีประเด็นสำคัญที่กล่าวถึง 2 ประเด็น ได้แก่ การวัดเจตนา และเสถียรภาพของเจตนา

## 2.1 การวัดเจตนา

### 2.1.1 การวัดเจตนาในการเลือก (choice intention)

ก. วัดจากทางเลือก 2 ทาง วัดว่าบุคคลมีเจตนาที่จะทำหรือไม่ทำ พฤติกรรม โดยให้ระบุว่าไม่มีหรือไม่มีเจตนา หรือระบุระดับมากน้อยของเจตนา หรือระบุเป็นร้อยละ ว่ามีเจตนาที่จะทำพฤติกรรมร้อยละเท่าไร

ข. วัดจากทางเลือกหลายทาง วัดเจตนาโดยให้บุคคลเลือกว่าจะเลือกทำ พฤติกรรมใด หรือให้ระบุว่าไม่มีเจตนาที่จะทำพฤติกรรมแต่ละทางเลือกร้อยละเท่าไร โดยบุคคลมี แนวโน้มจะทำพฤติกรรมที่เขาให้ค่าร้อยละสูงสุด

ค. วัดในเชิงปริมาณ พฤติกรรมบางอย่างสามารถวัดเจตนาในการทำ พฤติกรรมนั้นได้โดยระบุเป็นปริมาณ เช่น ระบุจำนวนเงินที่เจตนาจะบริจาค

2.1.2 การวัดเจตนาในด้านความถี่ ซึ่งเป็นแนวคิดคู่ขนานกับการวัดพฤติกรรม แบ่งเป็นการวัดเจตนาในเชิงความถี่สัมบูรณ์ และการวัดเจตนาในเชิงความถี่สัมพัทธ์

อย่างไรก็ตาม การวัดเจตนาของบุคคลเพื่อใช้ทำนายพฤติกรรม ไม่สามารถบอก ขอบข่าย (extent) และขนาด (magnitude) หรือความถี่ของพฤติกรรมได้ จะทำนายได้เพียงว่า บุคคลจะทำ หรือไม่ทำพฤติกรรมนั้น (Ajzen and Fishbein, 1980)

2.2 เสถียรภาพของเจตนา มีปัจจัย 3 ประการที่อาจส่งผลต่อเสถียรภาพของเจตนา และทำให้บางครั้งไม่อาจใช้เจตนาทำนายพฤติกรรมของทุกคนได้ (ธีระพร, 2535) ได้แก่

2.2.1 ระยะเวลาระหว่างการวัดเจตนา กับพฤติกรรม เจตนาจะทำนายพฤติกรรมได้แม่นยำหากมีการทิ้งช่วงเวลาระหว่างการวัดเจตนา กับพฤติกรรมไม่มากนัก

2.2.2 เจตนาภายใต้เงื่อนไข พฤติกรรมบางอย่างมีโอกาสได้รับอิทธิพลจากตัวแปรภายนอกสูง การวัดเจตนาโดยกำหนดเงื่อนไขจะช่วยให้การทำนายพฤติกรรมได้แม่นยำขึ้น

2.2.3 เจตนาของกลุ่มคน การวิจัยตามแนวทฤษฎีนี้มักพิจารณาความสัมพันธ์ระหว่างเจตนา กับพฤติกรรมของกลุ่มคนมากกว่าของรายบุคคล

3. ทศนคติต่อพฤติกรรม ( $A_B$ ) หมายถึง ความรู้สึกของบุคคลในทางบวก-ลบ หรือ สนับสนุน-ต่อต้านการทำพฤติกรรมนั้น ทศนคติต่อพฤติกรรมรวมกับการคล้อยตามกลุ่มอ้างอิง และการรับรู้การควบคุมพฤติกรรมจะเป็นตัวทำนายเจตนา (I) (Ajzen and Fishbein, 1980; Ajzen, 1988a)

ทศนคติต่อพฤติกรรมสามารถวัดได้โดยใช้มาตรวัดทศนคติชนิดใดก็ได้ เช่น มาตรจำแนกความหมาย (Semantic Differential Scale) หรือมาตรรวมการประมาณค่าของลิเคิร์ต (Likert's Summated Ratings Scale) แต่ในทางปฏิบัติมาตรวัดบางชนิดจะทำให้ข้อประเด็นยาวเกินไป เพราะจะต้องคงที่หมายของทศนคติไว้ในด้านการกระทำ เป้าหมาย เวลา และบริบท ประเด็นสำคัญคือการวัดทศนคติต้องเป็นการวัดระดับบุคคล (personal measure) ไม่ใช่การวัดระดับทั่วไป (general measure)

4. การคล้อยตามกลุ่มอ้างอิง (SN) หมายถึง การรับรู้ของบุคคลว่าบุคคลอื่น ๆ ที่มีความสำคัญสำหรับเขา ต้องการหรือไม่ต้องการให้เขาทำพฤติกรรมนั้น (Ajzen and Fishbein, 1980) การวัด SN ต้องมีความจำเพาะที่สอดคล้องกับพฤติกรรมและเจตนาในด้านการกระทำ เป้าหมาย เวลา และบริบท หากบุคคลรู้ว่าคนอื่นที่สำคัญสำหรับเขาคิดว่าเขาควรทำพฤติกรรม บุคคลควรมีแนวโน้มที่จะทำพฤติกรรมนั้น ในทางกลับกันหากบุคคลรู้ว่าคนอื่นที่มีความสำคัญ

สำหรับเขาคิดว่าเขาไม่ควรทำพฤติกรรม เขาจะมีแนวโน้มไม่ทำพฤติกรรมนั้น การคล้อยตามกลุ่มอ้างอิงทางตรงเป็นแนวคิดที่สอดคล้องกับการวัดทัศนคติทางตรง โดยใช้คำถามเพียงข้อเดียวว่า “คนที่มีความสำคัญต่อท่านส่วนมากคิดว่าท่านควรทำหรือไม่ควรทำ(พฤติกรรม)....?” และจำเป็นต้องพิจารณาแรงกดดันทางสังคมตามการรับรู้ของบุคคลในการจะอธิบายพฤติกรรมทางสังคม (ธีระพร, 2535; Ajzen and Fishbein, 1980)

5. การรับรู้การควบคุมพฤติกรรม (PBC) หมายถึง การรับรู้ของบุคคลว่าเป็นการยากหรือง่ายที่จะทำพฤติกรรม และมีความหมายในแง่เป็นแรงจูงใจของเจตนา แนวคิดนี้สอดคล้องกับแนวคิดการรับรู้ความสามารถของตนเอง (self-efficacy) ของอัลเบิร์ต แบนดูราที่ปรากฏในทฤษฎีการเรียนรู้ทางสังคม โดยมีข้อแตกต่างคือการรับรู้ความสามารถของตนเองจะเน้นปัจจัยภายในของ แต่ละบุคคล ขณะที่การรับรู้การควบคุมพฤติกรรมจะเน้นทั้งปัจจัยภายนอก และปัจจัยภายใน ดังได้กล่าวมาแล้ว หากบุคคลรับรู้ว่าเขาสามารถควบคุมพฤติกรรมได้มากก็มีแนวโน้มที่เขาจะทำพฤติกรรมนั้นสูงกว่าบุคคลที่รับรู้ว่าเขาสามารถควบคุมพฤติกรรมได้น้อย นอกจากนี้ PBC อาจมีความสัมพันธ์กับพฤติกรรมโดยไม่ผ่าน I และช่วยทำนายพฤติกรรมได้ดีในกรณีที่พฤติกรรมนั้น ไม่อยู่ภายใต้การควบคุมของบุคคลอย่างเต็มที่ หรือเป็นพฤติกรรมที่บุคคลรับรู้ที่สามารถควบคุมได้น้อย และกรณีที่บุคคลมีการรับรู้การควบคุมพฤติกรรมตรงกับความเป็นจริง (ธีระพร, 2535; มันทนา, 2538; Ajzen, 1988a)

การวัด PBC มีข้อพิจารณาว่า การรับรู้การควบคุมพฤติกรรม (PBC) เป็นการวัดความรู้สึกของบุคคลต่อความยากง่ายในการทำพฤติกรรมด้วยการถามถึงความรู้สึกเกี่ยวกับความสามารถ ที่เขาจะควบคุมพฤติกรรม เช่น “สำหรับข้าพเจ้าการ...(พฤติกรรม).....เป็นสิ่งที่ยากหรือง่าย?” โดยให้คะแนนแบบขั้วคู่ทั้งบวกและลบ เช่น จาก -3 ถึง 3 (มันทนา, 2538)

### ระดับการวัดตัวแปรแต่ละตัว

ระดับการวัดตัวแปรต่างๆแบ่ง เป็น 2 ประเด็น (ธีระพร, 2535) ได้แก่

1. การวัดระดับบุคคลและการวัดระดับทั่วไป ในประเด็นนี้ มีการระบุอย่างชัดเจนในทฤษฎีการกระทำด้วยเหตุผล (A Theory of Reasoned Action) (Ajzen and Fishbein, 1980) ว่า

การวัด SN และ I ต้องวัดในระดับบุคคลทั้งหมด ซึ่งด้วยเหตุผลเดียวกันนี้ สำหรับตัวแปร PBC ที่เพิ่มขึ้นมาในทฤษฎีการกระทำตามแผน (A Theory of Planned Behavior) (Ajzen, 1988a) ที่มีได้ระดับการวัดอย่างชัดเจนก็ควรเป็นการวัดระดับบุคคลเช่นกัน (ธีระพร, 2535)

2. ระดับความจำเพาะของการวัด เป็นการคำนึงถึงการกระทำ เป้าหมาย เวลา และบริบท ดังได้กล่าวมาแล้ว ซึ่ง Ajzen and Fishbein (1980) แนะนำว่าตัวแปร 4 ตัว ได้แก่  $A_B$ , SN, I และ B ควรมีความจำเพาะระดับเดียวกัน และสำหรับ PBC ก็ควรวัดด้วยความจำเพาะระดับเดียวกัน กับตัวแปร 4 ตัวดังกล่าวด้วย (ธีระพร, 2535)

### การวิเคราะห์ข้อมูลตามแนวทฤษฎี

วิธีการวิเคราะห์ข้อมูลที่ธีระพร (2535) ได้สรุปไว้เป็นการวิเคราะห์ข้อมูลตามแนวทฤษฎีการกระทำด้วยเหตุผล แต่เนื่องจากในทฤษฎีการกระทำตามแผนที่เพิ่มตัวแปรการรับรู้การควบคุมพฤติกรรมเข้ามา และใช้วิธีการศึกษาเช่นเดียวกับตัวแปรทัศนคติต่อพฤติกรรม และการคล้อยตามกลุ่มอ้างอิง ดังนั้น การวิเคราะห์ข้อมูลของตัวแปรที่เพิ่มเข้ามานี้ก็ควรเป็นไปในทิศทางเดียวกัน และเป็นไปตามความสัมพันธ์ที่แสดงในโครงสร้างพื้นฐานของทฤษฎี ดังภาพที่ 4 โดยมีวิธีการดังนี้

1. หาความสัมพันธ์ระหว่าง  $A_B$  กับ I โดยหาค่าสัมประสิทธิ์สหสัมพันธ์ของเพียร์สัน (Pearson's Correlation Coefficient)
2. หาความสัมพันธ์ระหว่าง SN กับ I โดยหาค่าสัมประสิทธิ์สหสัมพันธ์ของเพียร์สัน (Pearson's Correlation Coefficient)
3. หาความสัมพันธ์ระหว่าง PBC กับ I โดยหาค่าสัมประสิทธิ์สหสัมพันธ์ของเพียร์สัน (Pearson's Correlation Coefficient)
4. วิเคราะห์อิทธิพลของตัวแปร  $A_B$ , SN และ PBC ที่มีต่อ I โดยใช้การวิเคราะห์ความถดถอยเชิงพหุ (Multiple Regression Analysis) แล้วนำค่า  $\beta_1$ ,  $\beta_2$  และ  $\beta_3$  ซึ่งเป็นค่านำหนักของตัวแปรทั้งสามตามลำดับ ไปสร้างสมการความถดถอยไปยัง I

5. หาความสัมพันธ์ระหว่าง I กับ B โดยในกรณีที่ว่า B ว่าทำหรือไม่ทำ จะใช้การหาสหสัมพันธ์พอนต์ไบซีเรียล (Point Biserial Correlation) แต่หากวัด B ในเชิงปริมาณ จะใช้ค่าสัมประสิทธิ์สหสัมพันธ์ของเพียร์สัน (Pearson's Correlation Coefficient)

6. หาความสัมพันธ์ระหว่าง PBC กับ B ด้วยวิธีการเช่นเดียวกับข้อ 5 ทั้งนี้มาจากสาระสำคัญของทฤษฎีที่กล่าวว่าบางกรณี PBC อาจมีความสัมพันธ์กับ B โดยไม่ผ่าน I

### แนวคิดเกี่ยวกับการอนุรักษ์นก

นกเป็นสัตว์ที่ใกล้ชิดกับมนุษย์จึงเกิดความเชื่อต่อนกหลายประการ ทั้งที่เป็นความเชื่อที่ส่งเสริมการอนุรักษ์ ได้แก่ ช่วยแพร่ขยายพันธุ์พืช ช่วยกำจัดแมลงศัตรูพืช เป็นตัวผลิตปุ๋ยธรรมชาติ สร้างความสบายใจและความสดชื่นให้แก่ผู้พบเห็น สร้างชื่อเสียงและความสำคัญของสถานที่ และช่วยรักษาสมดุลของระบบนิเวศและสิ่งแวดล้อม ขณะที่ความเชื่อที่ขัดต่อการอนุรักษ์ ได้แก่ เป็นอาหาร เป็นศัตรูพืช ระบาดและสร้างความสกปรก และเป็นพาหะนำโรค อย่างไรก็ตามการที่นกถูกคุกคามโดยมนุษย์ ผลที่เกิดขึ้นจะสะท้อนกลับมาสู่ตัวมนุษย์เอง (กัมพล, 2543; นริศ, 2543) ภัยคุกคามต่อนกสามารถจำแนกได้เป็น 2 ลักษณะ คือ ภัยคุกคามทางตรง และภัยคุกคามทางอ้อม

#### 1. ภัยคุกคามทางตรง

1.1 การล่าโดยใช้อาวุธและเครื่องมือต่างๆ การล่านี้มีจุดประสงค์เพื่อบริโภค เพื่อนำไปเลี้ยงในกรง เพื่อความสนุกสนาน ความต้องการขนนก หรือชิ้นส่วนของนกเพื่อนำไปทำเป็นของสะสมหรือของตกแต่งบ้าน (Severinghaus, 1991) โดยในช่วงฤดูการอพยพพบว่านกชายเลนนกน้ำ รวมทั้งนกล่าเหยื่อและนกจับคอนที่อพยพในเส้นทางบินอพยพเอเชียตะวันออก-ออสเตรเลีย (East Asian-Australasian Flyway) จะถูกล่าจำนวนมากเพื่อบริโภคเป็นอาหาร ตัวอย่างเช่นชาวบ้านในเมือง ManChou ของไต้หวันล่าเหยี่ยวหน้าเทา (*Butastur indicus*) ระหว่างอพยพเพื่อบริโภค โดยพวกเขาเชื่อว่านกที่สามารถบินได้เป็นระยะทางไกลเช่นนี้จะต้องมีพลังพิเศษแฝงอยู่ในตัว การบริโภคนกพวกนี้จะทำให้ร่างกายแข็งแรงเนื่องจากได้รับพลังพิเศษดังกล่าว และยังพบว่า



มีการล่าเหยี่ยวชนิดนี้เพื่อเป็นเกมกีฬาด้วย นอกจากนี้ยังมีจุดประสงค์ในการล่าที่แตกต่างออกไป ได้แก่ การรักษาผลผลิตของเกษตรกรทำให้นกกระทง 2 ชนิดในยุโรปคือ Dalmatian Pelican (*Pelecanus crispus*) และ Great White Pelican (*Pelecanus onocrotalus*) ถูกยิงเสียชีวิตเมื่อเข้าไปหากินในฟาร์มเพาะเลี้ยงสัตว์น้ำ เนื่องจากเกษตรกรเชื่อว่านกกดังกล่าวเข้ามากินปลาที่มีค่าทางเศรษฐกิจไปเป็นจำนวนมาก ทั้งที่มีการศึกษาพบว่านกกกระทงกินปลาที่มีค่าทางเศรษฐกิจน้อยหรือไม่มีเลยเป็นอาหารเสียมากกว่า (Crivelli *et al.*, 1991) ส่วนในประเทศไทยมีการล่านกเกิดขึ้นอย่างกว้างขวางเช่นกัน เฉพาะบริเวณอ่าวไทยตอนในพบการใช้ตาข่ายดักนกอยู่ทั่วไปตามบ่อเลี้ยงกุ้ง นาเกลือ และหาดเลนบางแห่ง ปริมาณของนกที่ถูกจับเฉลี่ย 50-60 ตัวต่อวัน และอาจมากถึง 400 ตัวต่อวันในบางพื้นที่ (อัฟเตอร์เมเยอร์ และ รุ่งโรจน์, 2542)

1.2 การรบกวนบริเวณแหล่งอาหารและแหล่งพักผ่อนของนก มักเกิดขึ้นในบริเวณที่มนุษย์ใช้ประโยชน์หนาแน่น ตัวอย่างเช่น นกชายเลนอพยพที่เข้ามาอาศัยอยู่บริเวณดอนหอยหลอดถูกรบกวนขณะหาอาหารบนหาดเลนยามน้ำลง เนื่องจากกิจกรรมการเก็บหาสัตว์น้ำ หรือการเล่นบนหาดเลนของมนุษย์ นอกจากนี้ยังมีการรบกวนจากยานพาหนะ และสัตว์เลี้ยง เช่น สุนัข ถ้าการรบกวนต่าง ๆ นี้อยู่ในระดับสูงมากและเกิดขณะนกกำลังหาอาหารหรือกำลังพักผ่อนก็มีโอกาสที่นกเหล่านี้จะไม่สามารถเก็บสะสมพลังงานสำรองได้เพียงพอต่อการเดินทางอพยพต่อไป (อัฟเตอร์เมเยอร์ และ รุ่งโรจน์, 2542)

## 2. ภัยคุกคามทางอ้อม

การใช้ประโยชน์ที่ดินเพื่อการพัฒนา เนื่องจากจำนวนประชากรมนุษย์ที่สูงขึ้น ความต้องการทรัพยากรจึงสูงขึ้นตามไปด้วย พื้นที่ซึ่งเคยเป็นแหล่งอาหาร แหล่งพักอาศัย และแหล่งสืบพันธุ์ของนกจึงถูกพัฒนาปรับเปลี่ยนสภาพไปเป็นโรงงานอุตสาหกรรม โรงผลิตกระแสไฟฟ้า สนามบิน ถนน ที่อยู่อาศัย ที่ทิ้งขยะ และพื้นที่เกษตรกรรม การพัฒนาดังกล่าวนอกจากคุกคามต่อนกโดยลดพื้นที่ใช้ประโยชน์แล้ว ยังส่งผลให้เกิดมลพิษเนื่องจากสารเคมี ยาฆ่าแมลง ของเสียจากโรงงานอุตสาหกรรมและบ้านเรือนปนเปื้อนในสิ่งแวดล้อม ส่งผลกระทบต่อห่วงโซ่อาหารในระบบนิเวศ ประกอบกับขาดความตระหนักถึงความสำคัญของสิ่งแวดล้อม จึงเกิดผลกระทบต่อพืชและสัตว์อย่างรุนแรง (Hayman *et al.*, 1986) ดังเช่นเหตุการณ์ที่เกิดขึ้นในประเทศตุรกี ประชากรที่มีจำนวนเพิ่มขึ้นอย่างรวดเร็ว ทำให้รัฐบาลมุ่งเน้นนโยบายการพัฒนา

ด้านเศรษฐกิจ ทำให้เกิดผลตามมาคือความเสื่อมโทรมของทรัพยากรธรรมชาติทั้งพืชและสัตว์ (Yasgan, 1991)

สำหรับความรุนแรงของภัยคุกคาม อัฟเตอร์เมเยอร์ และ รุ่งโรจน์ (2542) ได้สรุปว่า การเสื่อมโทรมและการสูญเสียแหล่งที่อยู่อาศัยจนยากที่จะกลับคืนสู่สภาพเดิมได้ ถือเป็นภัยคุกคามที่ร้ายแรงที่สุดต่อนกชายเลนที่อาศัยอยู่บริเวณอ่าวไทยตอนใน อย่างไรก็ตามการคุกคามอื่นๆ (ที่อาจทำให้กลับสู่สภาพเดิมได้) ก็มีส่วนทำให้เกิดความเสื่อมโทรมอย่างร้ายแรงต่อแหล่งอาศัยของนกได้เช่นกัน โดยเฉพาะเมื่อเกิดขึ้นพร้อมๆกันซึ่งจะก่อให้เกิดผลกระทบแบบสะสม

วิธีการสำคัญในการอนุรักษ์นกคือการรักษาแหล่งที่อยู่อาศัย แหล่งอาหาร และแหล่งสืบพันธุ์ของนกให้กว้างขวางและอุดมสมบูรณ์เพียงพอ โดยใช้มาตรการทางกฎหมาย เช่น พระราชบัญญัติสงวนและคุ้มครองสัตว์ป่า (พ.ศ. 2503 ฉบับแก้ไข พ.ศ. 2535) และ พระราชบัญญัติส่งเสริมและรักษาคุณภาพสิ่งแวดล้อมแห่งชาติ (พ.ศ. 2535) เพื่อจัดตั้งพื้นที่คุ้มครองตามกฎหมาย เช่น เขตห้ามล่าสัตว์ป่า และพื้นที่คุ้มครองสิ่งแวดล้อม สำหรับนกที่มีการอพยพต้องคำนึงถึงแหล่งอาศัยตลอดเส้นทางบิน จึงจำเป็นต้องมีการร่วมมือกันระหว่างประเทศในลักษณะกำหนดเป็นกฎหมายหรือข้อตกลงระหว่างประเทศ นอกจากนี้แต่ละประเทศควรให้ความช่วยเหลือให้เกิดการอนุรักษ์ในระดับท้องถิ่น และมีการเชื่อมโยงกับเครือข่ายด้วยความร่วมมือจากมหาวิทยาลัย และองค์กรพัฒนาเอกชน เป็นการช่วยเพิ่มอำนาจในการต่อรองของผู้สนใจการอนุรักษ์ระดับท้องถิ่น และสำหรับบุคคลทั่วไป การอนุรักษ์นกในระดับบุคคลสามารถทำได้โดยการไม่นำนกมาเลี้ยงหรือบริโภค รวมทั้งไม่ซื้อนกมาปล่อย เพราะตราบไต่ที่ยังมีการเลี้ยงหรือการซื้อนกในธรรมชาติก็จะต้องถูกจับมาขาย นอกจากนี้การเข้าร่วมกิจกรรมกับกลุ่มองค์กรเพื่อการอนุรักษ์นก ถือเป็นความร่วมมือพลังเพื่อสนับสนุนและเผยแพร่กิจกรรมการดูนก และการรักษาแหล่งอาศัยของนกให้แพร่ออกไปสู่สาธารณะ ซึ่งจะเป็นผลดีต่อการอนุรักษ์นกในระยะยาวต่อไป (สมาคมอนุรักษ์นกและธรรมชาติแห่งประเทศไทย, 2543; อัฟเตอร์เมเยอร์ และ รุ่งโรจน์, 2542; Perrin and Attenborough, 1987)

จากที่กล่าวมานี้จะเห็นได้ว่าภัยคุกคามต่อนกมีทั้งทางตรงและทางอ้อม เฉพาะในส่วนที่เกิดจากการกระทำของมนุษย์ เช่น การล่าและการดักจับ การเข้าไปรบกวนพื้นที่ทำรังวางไข่ของนกเพื่อการท่องเที่ยวหรือการประกอบอาชีพ หรือการพัฒนาพื้นที่ซึ่งเคยเป็นแหล่งอาศัยของนก

ไปเป็นพื้นที่อุตสาหกรรม ล้วนแต่เกี่ยวข้องกับการใช้ทรัพยากรธรรมชาติโดยมนุษย์ทั้งสิ้น ดังนั้น จึงกล่าวได้ว่าการอนุรักษ์นั้นเป็นพฤติกรรมที่เกี่ยวข้องกับการใช้ทรัพยากรธรรมชาติ หรือเป็น พฤติกรรมการใช้ทรัพยากรธรรมชาติรูปแบบหนึ่ง

### พื้นที่ศึกษา: อุทยานแห่งชาติเขาสามร้อยยอด

ส่วนทรัพยากรที่ดินและป่าไม้ สำนักอนุรักษ์ทรัพยากรธรรมชาติ ( 2540ก) เสนอข้อมูลไว้ใน แผนแม่บทการจัดการพื้นที่อุทยานแห่งชาติเขาสามร้อยยอด จังหวัดประจวบคีรีขันธ์ พ.ศ. 2540 - 2544 ว่า ตามมติคณะรัฐมนตรีเมื่อวันที่ 7 ตุลาคม พ.ศ. 2502 กำหนดป่าเขาสามร้อยยอด จังหวัด ประจวบคีรีขันธ์ และป่าอื่นๆ ในท้องที่จังหวัดต่างๆ รวม 14 ป่า เป็นอุทยานแห่งชาติ กระทั่งปี พ.ศ. 2507 มีการสำรวจและจัดตั้งป่าเขาสามร้อยยอดเป็นอุทยานแห่งชาติ กรมป่าไม้จึงได้เสนอ คณะกรรมการอุทยานแห่งชาติเห็นชอบให้กำหนดพื้นที่ดังกล่าวเป็นอุทยานแห่งชาติ โดยพระราช กฤษฎีกากำหนดบริเวณพื้นที่ป่าสามร้อยยอด ในท้องที่ตำบลสามร้อยยอด ตำบลศิลาลอย อำเภอ ปรานบุรี และตำบลสามกระชาย ตำบลคอนยายหนู ตำบลเขาแดง อำเภอกุยบุรี จังหวัด ประจวบคีรีขันธ์ รวมเนื้อที่ประมาณ 38,300 ไร่ ให้เป็นอุทยานแห่งชาติ พ.ศ. 2509 ประกาศใน พระราชกิจจานุเบกษา เล่มที่ 83 ตอนที่ 53 ลงวันที่ 28 มิถุนายน พ.ศ. 2509 นับเป็นอุทยานแห่งชาติที่ 4 และเป็นอุทยานแห่งชาติทางทะเล (Marine National Park) แห่งแรกของประเทศไทย ต่อมาวันที่ 10 มกราคม พ.ศ. 2522 คณะกรรมการจำแนกประเภทที่ดิน มีมติอนุมัติในหลักการให้ผนวกพื้นที่ หนึ่งแห่งของทุ่งสามร้อยยอดเข้าเป็นอุทยานแห่งชาติ (ทุ่งสามร้อยยอดมีเนื้อที่ประมาณ 43,262.50 ไร่) กรมป่าไม้จึงได้เสนอคณะกรรมการอุทยานแห่งชาติ เมื่อวันที่ 23 ธันวาคม พ.ศ. 2523 มีมติให้ ดำเนินการผนวกทุ่งสามร้อยยอดเนื้อที่ประมาณ 23,000 ไร่ ซึ่งเป็นพื้นที่น้ำท่วมขังตลอดปี น้ำทะเล เข้าถึง เป็นถิ่นอาศัยของนกนานาชนิด และมีทิวทัศน์สวยงาม เป็นอุทยานแห่งชาติ มีพระราช กฤษฎีกาย้ายเขตอุทยานแห่งชาติป่าเขาสามร้อยยอด ในท้องที่ตำบลสามร้อยยอด ตำบลศิลาลอย ตำบลไร่เก่า อำเภอบ้านนาสาร และตำบลสามกระชาย ตำบลคอนยายหนู ตำบลเขาแดง อำเภอกุยบุรี จังหวัดประจวบคีรีขันธ์ พ.ศ. 2525 ประกาศในพระราชกิจจานุเบกษา เล่มที่ 99 ตอนที่ 46 ลงวันที่ 1 เมษายน พ.ศ. 2525 รวมเนื้อที่ทั้งหมดของอุทยานแห่งชาติเขาสามร้อยยอด ประมาณ 61,300 ไร่ หรือ 98.08 ตารางกิโลเมตร

## ที่ตั้งและอาณาเขต

อุทยานแห่งชาติเขาสามร้อยยอดตั้งอยู่ด้านใต้ของอำเภอปราณบุรี และด้านเหนือของอำเภอกุยบุรี จังหวัดประจวบคีรีขันธ์ เป็นอุทยานแห่งชาติที่ตั้งอยู่ตอนล่างสุดของภาคกลาง หรือด้านเหนือสุดของภาคใต้ชายฝั่งทะเลด้านตะวันตกของอ่าวไทย ที่ทำการอุทยานแห่งชาติตั้งอยู่ระหว่างหลักกิโลเมตรที่ 286-287 ห่างจากถนนเพชรเกษม 14 กิโลเมตร อาณาเขตครอบคลุมเขตการปกครอง 6 ตำบล ใน 2 อำเภอ คือ ตำบลสามร้อยยอด ตำบลไร่เก่า ตำบลศิลาลอย อำเภอปราณบุรี และ ตำบลสามกระชาย ตำบลเขาแดง ตำบลดอนยายหนู อำเภอกุยบุรี (ส่วนทรัพยากรที่ดินและป่าไม้ สำนักอนุรักษ์ทรัพยากรธรรมชาติ, 2540ก; กรมอุทยานแห่งชาติ สัตว์ป่า และพันธุ์พืช, 2550) มีอาณาเขตดังนี้

ทิศเหนือ ๑ รดเขาล้างเลือด อำเภอปราณบุรี จังหวัดประจวบคีรีขันธ์

ทิศใต้ ๑ รดตำบลเขาขวาง อำเภอกุยบุรี จังหวัดประจวบคีรีขันธ์

ทิศตะวันออก ๑ รดอ่าวไทย

ทิศตะวันตก กึ่งกลางทุ่งสามร้อยยอด จังหวัดประจวบคีรีขันธ์

## ลักษณะภูมิประเทศ

ข้อมูลจากส่วนทรัพยากรที่ดินและป่าไม้ สำนักอนุรักษ์ทรัพยากรธรรมชาติ (2540ก) แบ่งสภาพภูมิประเทศของอุทยานแห่งชาติเขาสามร้อยยอดเป็น 2 ภาค คือ ภาคที่เป็นพื้นดิน ซึ่งเป็นที่ตั้งของเทือกเขาสามร้อยยอด ส่วนภาคที่สองเป็นพื้นทะเล มีรายละเอียดดังนี้

1. เทือกเขาหินปูน (limestone mountain range) มีเนื้อที่ประมาณ 63.5 ตารางกิโลเมตร หรือ 3/5 ของพื้นที่อุทยานแห่งชาติทั้งหมด ประกอบด้วยยอดเขาสลับซับซ้อน เรียงตัวในแนวเหนือ-ใต้ ขนานชายฝั่งทะเล ตั้งแต่บริเวณด้านเหนือลงมาถึงด้านใต้ และบริเวณด้านตะวันออกของ

อุทยานแห่งชาติ จุดสูงสุดสูงประมาณ 605 เมตรจากระดับน้ำทะเล ยอดเขาที่สำคัญ ได้แก่ ยอดเขาชโลงฟาง เขากระโจม เขาใหญ่ เขาแดง และเขาเทียน

2. พื้นที่ราบริมฝั่งทะเล อุทยานแห่งชาติเขาสามร้อยยอดมีชายฝั่งยาวประมาณ 30 กิโลเมตร ซึ่งเป็นพื้นที่ราบชายฝั่งทะเลประมาณ 11 ตารางกิโลเมตร หรือประมาณ 1/8 ของพื้นที่อุทยานแห่งชาติทั้งหมด

3. พื้นที่ราบน้ำจืดขัง (marshland) ซึ่งมีชื่อว่าทุ่งสามร้อยยอด อยู่ทางด้านทิศตะวันตกของอุทยานแห่งชาติ มีเนื้อที่ประมาณ 22 ตารางกิโลเมตร มีน้ำท่วมขังตลอดปี น้ำในทุ่งส่วนหนึ่งมีแหล่งกำเนิดมาจากเทือกเขาตะนาวศรี ซึ่งแต่เดิมในช่วงฤดูหนาว น้ำทะเลจะแพร่เข้ามาถึงทำให้ดินเค็ม แต่ปัจจุบันกรมชลประทานได้สร้างเขื่อนยางชุม และเขื่อนปรามบุรีเพื่อกักเก็บน้ำจืด ทำให้ทุ่งสามร้อยยอดมีน้ำท่วมขังตลอดปี และความเค็มของดินลดลง ในความเป็นจริงประเทศไทยมีพื้นที่ทุ่งน้ำจืดหลายแห่ง เช่น แอ่งรังสิต บางบ่อ บางพลี บึงบอระเพ็ด และทะเลน้อย เป็นต้น แต่ทุ่งสามร้อยยอดมีลักษณะโดดเด่น เนื่องจากมีบางส่วนอยู่ในเขตอุทยานแห่งชาติ ซึ่งมีมาตรการการจัดการเข้มงวด และเป็นบริเวณรอยต่อระหว่างป่าบก ทุ่งน้ำจืด ป่าชายเลน และทะเล จึงมีความสำคัญเป็นอย่างยิ่งในระบบนิเวศและความหลากหลายทางชีวภาพ (สำนักอุทยานแห่งชาติ กรมอุทยานแห่งชาติ สัตว์ป่า และพันธุ์พืช, 2546)

4. พื้นที่ห้วงน้ำทะเลตื้น (coastal sea) และหมู่เกาะในทะเลใกล้ชายฝั่ง (offshore island) มีเนื้อที่ประมาณ 1.5 ตารางกิโลเมตร หมู่เกาะที่อยู่ในเขตอุทยานแห่งชาติ ประกอบด้วยเกาะหินปูน 5 เกาะ ได้แก่ เกาะโครำ เกาะนมสาว เกาะระวีง เกาะระวาง และเกาะสัตตกูด

### ลักษณะภูมิอากาศ

บริเวณซึ่งเป็นที่ตั้งของอุทยานแห่งชาติเขาสามร้อยยอดมีอุณหภูมิสูงสุด 33.1 องศาเซลเซียสในเดือนเมษายน ต่ำสุด 19.6 องศาเซลเซียสในเดือนมกราคม มีอุณหภูมิเฉลี่ย 27 องศาเซลเซียส และอุณหภูมิเฉลี่ยไม่แตกต่างกันนักในแต่ละเดือน ความชื้นสัมพัทธ์สูงสุด 94 เปอร์เซ็นต์ในเดือนกุมภาพันธ์ และต่ำสุด 59 เปอร์เซ็นต์ในเดือนธันวาคม ช่วงฤดูร้อนมีความชื้นสัมพัทธ์สูง ขณะที่ช่วงฤดูหนาวมีความชื้นสัมพัทธ์ต่ำ ในช่วงเดือนธันวาคมถึงเดือนมกราคมจะมีลมมรสุม

ตะวันออกเฉียงเหนือพัดค่อนข้างแรง มีลมแรงถึงมีพายุในบางครั้ง ความเร็วลมระหว่าง 5-30 กิโลเมตรต่อชั่วโมง ทำให้เกิดคลื่นแรงในทะเล เดือนกุมภาพันธ์ถึงเมษายนจะเป็นช่วงเปลี่ยนจากลมมรสุมตะวันออกเฉียงเหนือเป็นลมมรสุมตะวันตกเฉียงใต้ คลื่นลมจะสงบ ลมประจำถิ่น ได้แก่ ลมบกและลมทะเลจะมีอิทธิพลชัดเจน ส่วนในช่วงเดือนพฤษภาคมถึงกันยายน จะเป็นลมมรสุมตะวันตกเฉียงใต้ในระยะเริ่มต้น มีลมพัดออกจากฝั่ง ความเร็วลมเฉลี่ย 10-35 กิโลเมตรต่อชั่วโมง สำหรับเดือนตุลาคมถึงธันวาคม เป็นช่วงเปลี่ยนจากลมมรสุมตะวันตกเฉียงใต้เป็นลมมรสุมตะวันออกเฉียงเหนือ ทิศทางลมไม่แน่นอน และคลื่นไม่รุนแรงมากนัก ปริมาณน้ำฝนในรอบปีเฉลี่ย 1,153 มิลลิเมตร มีการกระจายไม่สม่ำเสมอ โดยมีฝนตกชุกในเดือนพฤษภาคม และสิงหาคมถึงพฤศจิกายน มีฝนทิ้งช่วงระหว่างเดือนมิถุนายนถึงปลายเดือนกรกฎาคม จำนวนวันที่ฝนตกในรอบปีประมาณ 127.2 วัน (ส่วนทรัพยากรที่ดินและป่าไม้ สำนักอนุรักษ์ทรัพยากรธรรมชาติ, 2540ก)

### ทรัพยากรป่าไม้

จากสภาพพื้นที่เป็นภูเขามีสระดับความสูงต่างกันมาก รวมทั้งอิทธิพลจากลมมรสุมตะวันออกเฉียงเหนือ และลมมรสุมตะวันตกเฉียงใต้ ส่งผลให้สังคมพืชแตกต่างกัน โดยสามารถจำแนกลักษณะพืชพรรณในอุทยานแห่งชาติเขาสามร้อยยอดได้ดังนี้ (ส่วนทรัพยากรดินและป่าไม้ สำนักอนุรักษ์ทรัพยากรธรรมชาติ, 2540ก; สำนักอุทยานแห่งชาติ กรมอุทยานแห่งชาติ สัตว์ป่า และพันธุ์พืช, 2546)

1. บึงน้ำจืด พบบริเวณทุ่งสามร้อยยอด มีพืชจำนวนถึง 50 ชนิด บางชนิดไม่ใช่พันธุ์ไม้ท้องถิ่น และส่วนใหญ่เป็นพืชล้มลุก ได้แก่ กกชนิดต่างๆ (*Cyperus* sp.), แห้วทรงกระเทียม (*Eleocharis dulcis* (Burm.f.) Hensch. var. *dulcis*), กกช้าง (*Typha angustifolia* L.), อ้อ (*Arundo donax* L.), แคมหลวง (*Themeda arundinacea* (Roxb.) Ridl.), หญ้าปล้อง (*Hymenachne acutigluma* (Steud.) Gilliland), หญ้าไทร (*Leersia hexandra* Sw.), บัวสายชนิดต่างๆ (*Nymphaea* sp.), ผักตบไทย (*Monochoria hastata* (L.) Solms), บอน (*Alocasia* sp.), ตาลปัตรฤๅษี (*Opuntia cochenillifera* (L.) Mill.) และสาหร่ายข้าวเหนียว (*Utricularia aurea* Lour.) เป็นต้น

2. ป่าชายเลน พบบริเวณที่ลุ่มต่ำ น้ำทะเลท่วมถึง ดินเป็นดินเลนหรือทรายปนเลน ไม้เด่น ได้แก่ โกงกางใบเล็ก (*Rhizophora apiculata* Blume), โกงกางใบใหญ่ (*Rhizophora mucronata* Poir.), โปรงขาว (*Ceriops decandra* (Griff.) Ding Hou), ตะบูน (*Xylocarpus granatum* Koenig), ตะบัน (*Xylocarpus moluccensis* (Lam.) M.Roem.), แสมทะเล (*Avicennia marina* Forssk.), เหงือกปลาหมอ (*Acanthus ebracteatus* Vahl), รู่ย (*Bruguiera cylindrica* (L.) Blume) และถั่ว (*Bruguiera parviflora* (Roxb.) Wight & Arn. ex Griff.) ด้านหลังป่าชายเลนจะมีพันธุ์ไม้น้ำกร่อยขึ้นอยู่ เช่น จาก (*Nypa fruticans* Wurmb.), หงอนไก่ทะเล (*Heritiera littoralis* Dryand.), ลำพู (*Sonneratia caseolaris* (L.) Engl.), ปอทะเล (*Hibiscus tiliaceus* L.), โพธิ์ทะเล (*Thespesia populnea* (L.) Soland. ex Corr.), และหวายลิง (*Flagellaria indica* L.) บริเวณที่โล่งมีพืชล้มลุก เช่น ผักชะคราม (*Suaeda maritima* (L.) Dumort.) และผักเป็ด (*Sesuvium portulacastrum* (L.) L.)

3. ป่าชายหาด พบตามหาดทรายบริเวณที่น้ำท่วมไม่ถึง จนถึงเชิงเขา พื้นดินเป็นดินทรายกรวด และโชดหิน พันธุ์ไม้ที่สำคัญได้แก่ กระติง (*Calophyllum inophyllum* L.), หูกวาง (*Terminalia catappa* L.), เกด (*Manilkara hexandra* (Roxb.) Dubard), และมะนาวผี (*Atalantia monophylla* (DC.) Correa) เป็นต้น

4. ป่าเบญจพรรณ ส่วนใหญ่พบบนเขาหินปูน มีพันธุ์ไม้หลากหลายชนิด โดยมักเป็นไม้ที่ขึ้นเฉพาะแห่ง เช่น จันทน์ผา (*Dracaena loureiri* Gagnep.), จันทน์ชะมด (*Mansonia gagei* J.R.Drumm. ex Prain), โมกเขา (*Wrightia lanceolata* Kerr), และแก้วเขา (*Buxus rolfiei* Vid.) เป็นต้น ไม้ยืนต้นจะมีลำต้นแคระแกรน เนื่องจากพื้นที่ส่วนใหญ่เป็นหินปูน มีเนื้อดินน้อย ส่วนบริเวณที่มีการสะสมอินทรีย์วัตถุมาก และเนื้อดินหนา เช่น บริเวณเชิงเขาและหุบเขาบางแห่ง ไม้จะมีลำต้นสูงใหญ่ แต่พื้นที่ดังกล่าวมีกระจัดกระจายเป็นหย่อมเล็กๆเท่านั้น

#### ความหลากหลายของนก

จากการสำรวจนกในอุทยานแห่งชาติเขาสามร้อยยอด จังหวัดประจวบคีรีขันธ์ พบว่ามีนกอย่างน้อย 60 สกุล 296 ชนิด โดยเป็นนกที่พบได้ในทุ่งสามร้อยยอด 116 ชนิด ประกอบด้วยนกประจำถิ่น และนกที่ย้ายถิ่นตามฤดูกาล ทั้งยังเป็นที่ยึดอาศัยของนกน้ำขนาดใหญ่หลายชนิด

และเป็นสถานที่ทำรังวางไข่เพียงไม่กี่แห่งของนกกระสาแดง (*Ardea purpurea*) มีนกที่อาศัยอยู่ตลอดปี ได้แก่ นกเป็ดแดง (*Dendrocygna javanica*), นกอีลุ้มอกเทา (*Gallirallus straitus*), นกอีลุ้มคิ้วขาว (*Porzana cinerea*) และนกอีโก้ง (*Porphyrio porphyrio*) ส่วนนกย้ายถิ่นที่พบได้แก่ นกกระสานวล (*Ardea cinerea*), นกตะกราม (*Leptoptilos dubius*), นกช้อนหอยขาว (*Threskiornis melanocephalus*) นกชายเลนที่พบได้แก่ นกช่อมทะเลอกแดง (*Limnodromus semipalmatus*), นกนางนวลขอบปีกขาว (*Larus ridibundus*), นกชายเลนปากช้อน (*Eurynorhynchus pygmeus*), นกทะเลขาเขียวลายจุด (*Tringa guttifer*), นกอีโก้งตะโพกสีน้ำตาล (*Numenius madagascariensis*), นกนို့โตใหญ่ (*Calidris tenuirostris*), นกหัวโตเล็กขาเหลือง (*Calidris dubius*), นกหัวโตทรายเล็ก (*Calidris mongolus*), นกชายเลนบึง (*Tringa stagnatilis*), นกชายเลนน้ำจืด (*Tringa glareola*), นกสตี้นท์นิ้วยาว (*Calidris subminuta*), นกคอสั้นตีนไว (*Calidris alba*) และนกชายเลนปากแอน (*Xenus cinereus*) รวมมีรายงานนกชายเลนไม่ต่ำกว่า 45 ชนิด นอกจากนี้ยังมีรายงานนกหายากอย่างนกพงหิมาลัย (*Acrocephalus agricola*) เป็นต้น นกที่พบได้บ่อยมากในเขตอุทยานแห่งชาติ ได้แก่ นกตีนเทียน (*Himantopus himantopus*), นกจาบคาเล็ก (*Merops orientalis*), นกกระวางหัวขวาน (*Upupa epops*) และนกยางไฟธรรมดา (*Ixobrychus cinnamomeus*) (ส่วนทรัพยากรที่ดินและป่าไม้ สำนักอนุรักษ์ทรัพยากรธรรมชาติ, 2540ก; สำนักอุทยานแห่งชาติ กรมอุทยานแห่งชาติ สัตว์ป่า และพันธุ์พืช, 2546)

### ชุมชนรอบพื้นที่

รอบพื้นที่อุทยานแห่งชาติเขาสามร้อยยอดมีประชาชนอาศัยอยู่จำนวน 20 หมู่บ้าน กระจายอยู่โดยรอบ ดังภาพที่ 5 ซึ่งมีจำนวนทั้งสิ้น 3,625 หลังคาเรือน และมีจำนวนประชากร 21,636 คน มีจำนวนสมาชิกในครัวเรือนเฉลี่ย 6 คน ประชาชนส่วนใหญ่ประกอบอาชีพเกษตรกรรม มีที่ทำกินเป็นของตนเอง และมีเอกสารสิทธิถูกต้อง ที่ดินดังกล่าวจะใช้เพื่อทำนาข้าวไร่สับปะรด และนาทุ้ง คิดเป็นร้อยละ 31.1, 22.5, และ 17.1 ตามลำดับ ส่วนชาวบ้านที่อาศัยอยู่ตามชายทุ่งมีอาชีพประมง มีปลาผลิตเป็นสินค้าที่ทำรายได้หลัก (ส่วนทรัพยากรที่ดินและป่าไม้ สำนักอนุรักษ์ทรัพยากรธรรมชาติ, 2540ก; สำนักอุทยานแห่งชาติ กรมอุทยานแห่งชาติ สัตว์ป่า และพันธุ์พืช, 2546)



การพึ่งพิงทรัพยากรธรรมชาติของประชาชนที่อาศัยอยู่รอบเขตอุทยานแห่งชาติ เขาสามร้อยยอด ส่วนใหญ่ประชาชนจะมีการพึ่งพิง และได้รับประโยชน์จากทรัพยากรธรรมชาติ ในระดับต่ำ ไม่ว่าจะเป็นพืชป่าและผลผลิตจากพืช สัตว์ป่าและผลผลิตจากสัตว์ ไม่สำหรับสร้าง สิ่งก่อสร้าง ไม่พิน และไม่สำหรับทำเฟอร์นิเจอร์และสิ่งประดิษฐ์ กล่าวคือ ส่วนใหญ่ไม่เคย นำทรัพยากรดังกล่าวมาใช้เลย การนำมาใช้มักจะเป็นการใช้ภายในครัวเรือน ขณะที่มีการ นำมาขายน้อยมาก ประชาชนร้อยละ 77.9 ทราบดีว่าพื้นที่ป่าใกล้ชุมชนที่ตนตั้งถิ่นฐานอยู่ เป็นอุทยานแห่งชาติ แต่ไม่ทราบแนวเขตที่แน่นอน และทราบถึงกฎระเบียบและข้อห้ามของอุทยาน แห่งชาติ นอกจากนี้ยังพบว่า ประชาชนส่วนใหญ่มีความรู้เกี่ยวกับประโยชน์ของป่าไม้ เป็นอย่างดี ในขณะที่ความรู้เกี่ยวกับสัตว์ป่านั้น ประชาชนร้อยละ 47.5 รู้ว่าสัตว์ป่าช่วยรักษาสมดุลธรรมชาติ แต่ก็มีบางส่วนคิดเป็นร้อยละ 14.2 มองสัตว์ป่าในแง่ของการเป็นอาหาร ขณะที่ร้อยละ 39.6 มอง ว่าสัตว์ป่าไม่มีประโยชน์เลย เนื่องจากบริเวณรอบๆหมู่บ้านมีสัตว์ป่าน้อยมาก (ส่วนทรัพยากรที่ดิน และป่าไม้ สำนักอนุรักษ์ทรัพยากรธรรมชาติ, 2540ก)



## ปัญหาเกี่ยวกับการจัดการและการอนุรักษ์สัตว์ป่าในอุทยานแห่งชาติเขาสามร้อยยอด

ข้อมูลจากส่วนทรัพยากรที่ดินและป่าไม้ สำนักอนุรักษ์ทรัพยากรธรรมชาติ (2540ข) ระบุว่า อุทยานแห่งชาติเขาสามร้อยยอดประสบปัญหาการจัดการและการอนุรักษ์สัตว์ป่า ดังนี้

1. การขาดข้อมูลพื้นฐานเพื่อใช้ในการจัดการทรัพยากรสัตว์ป่า เช่น ข้อมูลจำนวนประชากร แหล่งอาหาร แหล่งน้ำ และแหล่งผสมพันธุ์ของสัตว์ป่า และนกในพื้นที่
2. แหล่งที่อยู่อาศัยและหากินของสัตว์ป่าถูกคุกคาม เนื่องจากพบว่าสภาพป่าธรรมชาติทั่วไปได้ถูกมนุษย์รบกวนด้วยกิจกรรมต่างๆ เช่น การบุกรุกพื้นที่อุทยานแห่งชาติเพื่อเปลี่ยนเป็นที่ทำกิน การลักลอบตัดไม้ การลักลอบตัดหิน
3. การล่าสัตว์ มีการสำรวจพบการล่าสัตว์ในเขตอุทยานแห่งชาติเป็นจำนวนมาก โดยพบเครื่องมือที่ใช้ในการล่า เช่น แร้ว กับดัก และห้างยิงสัตว์ปรากฏให้เห็น
4. สภาพการขาดแหล่งน้ำในช่วงฤดูแล้ง ทำให้สัตว์ต้องลงมาแหล่งน้ำในชุมชน จึงง่ายต่อการถูกล่านำไปเป็นอาหาร และสินค้า
5. สภาพนิเวศบริเวณป่าโกงกาง และที่ราบน้ำจืดซึ่งบางส่วนถูกเปลี่ยนแปลง เนื่องจากการใช้ประโยชน์ที่ดินในรูปแบบต่างๆ เป็นผลให้แหล่งอาหารและแหล่งผสมพันธุ์ของนกในบึงน้ำจืดเกือบ 300 ชนิด ถูกทำลาย
6. การขาดแนวเขตและเครื่องหมายแสดงแนวเขตที่ชัดเจน เป็นผลให้มีการบุกรุกทำลายสภาพแหล่งที่อยู่อาศัยของสัตว์ป่าโดยยากแก่การควบคุม
7. ขาดการตรวจตราควบคุมดูแลทรัพยากรในพื้นที่อย่างต่อเนื่อง

8. การขาดจิตสำนึกในการอนุรักษ์ทรัพยากรของราษฎรบริเวณใกล้เคียงพื้นที่อุทยานแห่งชาติ ดังเห็นได้จากการล้อมจับ และฆ่าสัตว์ป่าที่ลงมาหาแหล่งน้ำในพื้นที่ใกล้ชุมชน และพฤติกรรมการบริโภคคนชนิดต่างๆ รวมทั้งการค้าขายสัตว์ป่าที่พบตามตลาดในชุมชน

### ผลงานวิจัยที่เกี่ยวข้อง

งานวิจัยที่จะนำเสนอแบ่งออกเป็น 2 กลุ่ม ได้แก่ การใช้ทัศนคติในการทำนายพฤติกรรม และการศึกษาปัจจัยที่สัมพันธ์กับพฤติกรรมการใช้ทรัพยากรธรรมชาติ

#### 1. การใช้ทัศนคติในการทำนายพฤติกรรม

วรรณิ (2527) ศึกษาทัศนคติ การคล้อยตามกลุ่มอ้างอิง เจตนาเชิงพฤติกรรม และพฤติกรรมในการใช้บริการปรึกษากับอาจารย์แนะแนว ของนักเรียนชั้นมัธยมศึกษาปีที่ 3 และปีที่ 6 โดยสำรวจกลุ่มตัวอย่างจำนวน 760 คน พบว่า ทัศนคติต่อการใช้บริการปรึกษากับอาจารย์แนะแนวในโรงเรียน ร่วมกับการคล้อยตามกลุ่มอ้างอิงในการใช้บริการปรึกษากับอาจารย์แนะแนวในโรงเรียน สามารถทำนายพฤติกรรมได้อย่างมีนัยสำคัญทางสถิติ และมีอิทธิพลต่อเจตนาเชิงพฤติกรรมร้อยละ 20 โดยที่ทัศนคติต่อพฤติกรรมมีอิทธิพลต่อเจตนาเชิงพฤติกรรมมากกว่า การคล้อยตามกลุ่มอ้างอิง ขณะที่เจตนาในการใช้บริการปรึกษากับอาจารย์แนะแนวในโรงเรียน กับพฤติกรรมในการใช้บริการปรึกษากับอาจารย์แนะแนวในโรงเรียนมีความสัมพันธ์กันอย่างมีนัยสำคัญทางสถิติ ดังแสดงในภาพที่ 6

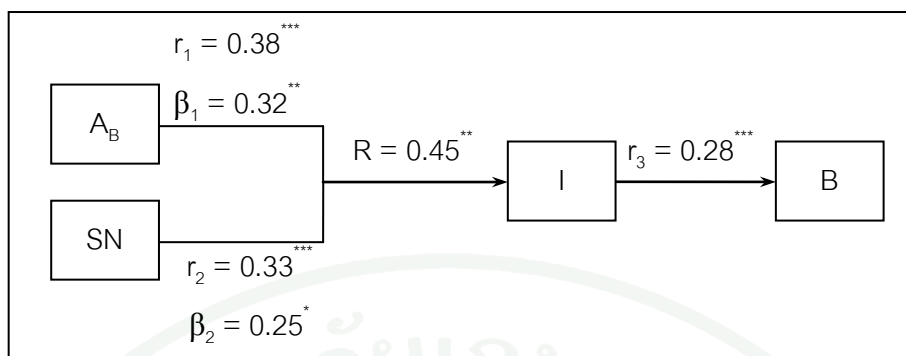

ภาพที่ 6 ปัจจัยที่มีผลต่อพฤติกรรมในการใช้บริการปรึกษากับอาจารย์แนะแนวของนักเรียนมัธยมศึกษาปีที่ 3 และ 6

หมายเหตุ \*  $p < 0.05$ , \*\*  $p < 0.01$ , \*\*\*  $p < 0.001$ ,  $R^2 = 0.20$

$A_B$  หมายถึง ทศนคติต่อพฤติกรรม

$SN$  หมายถึง การคล้อยตามกลุ่มอ้างอิง

$I$  หมายถึง เจตนาเชิงพฤติกรรม

$B$  หมายถึง พฤติกรรม

$R$  คือ ค่าสัมประสิทธิ์สหสัมพันธ์เชิงพหุระหว่าง  $A_B$  และ  $SN$  กับ  $I$

$r_1$  คือ ค่าสัมประสิทธิ์สหสัมพันธ์ระหว่าง  $A_B$  กับ  $I$

$r_2$  คือ ค่าสัมประสิทธิ์สหสัมพันธ์ระหว่าง  $SN$  กับ  $I$

$r_3$  คือ ค่าสัมประสิทธิ์สหสัมพันธ์พอยท์ไบซีเรียลระหว่าง  $I$  กับ  $B$

$\beta_1$  คือ ค่าสัมประสิทธิ์ความถดถอยของ  $A_B$

$\beta_2$  คือ ค่าสัมประสิทธิ์ความถดถอยของ  $SN$

ที่มา: วรณีย์ (2527)

ถาวร (2529) ศึกษาพฤติกรรมการเลือกสมัครสอบเข้าเรียนต่อคณะวิทยาศาสตร์ของนักเรียนชั้นมัธยมศึกษาปีที่ 6 ในกรุงเทพมหานคร โดยอาศัยทฤษฎีการกระทำด้วยเหตุผล ทำการรวบรวมข้อมูลจากกลุ่มตัวอย่างจำนวน 440 คน พบว่า เจตนาเชิงพฤติกรรมมีความสัมพันธ์กับพฤติกรรมอย่างมีนัยสำคัญทางสถิติ โดยเฉพาะเมื่อวัดเจตนาห่างจากพฤติกรรม 2-3 สัปดาห์ แต่เมื่อทิ้งช่วงมากขึ้นจะมีความสัมพันธ์กับพฤติกรรมอย่างไม่มีนัยสำคัญทางสถิติ ส่วนทัศนคติ

ต่อพฤติกรรม ร่วมกับการคล้อยตามกลุ่มอ้างอิง สามารถทำนายเจตนาของกลุ่มตัวอย่างทั้งหมดได้อย่างมีนัยสำคัญทางสถิติ ซึ่งมีอิทธิพลต่อเจตนาเชิงพฤติกรรมร้อยละ 23 ดังแสดงในภาพที่ 7

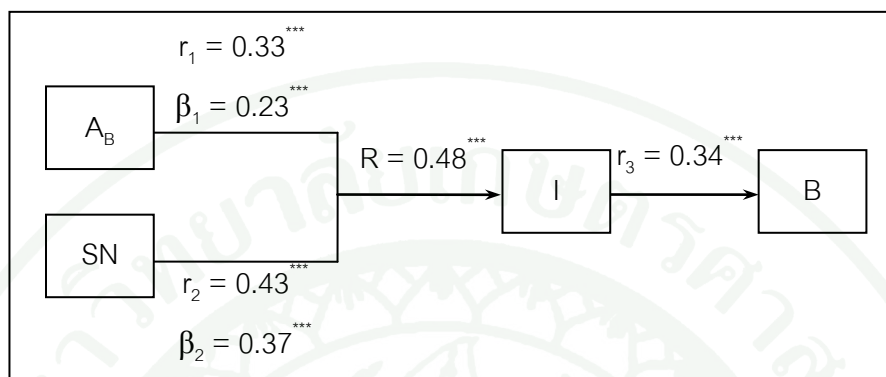

**ภาพที่ 7** ผลการวิจัยเกี่ยวกับพฤติกรรมกรรมการเลือกสมัครสอบเข้าเรียนต่อคณะวิทยาศาสตร์ของนักเรียนชั้นมัธยมศึกษาปีที่ 6 ในกรุงเทพมหานคร

**หมายเหตุ**  $*** p < 0.001, R^2 = 0.23$

$A_B$  หมายถึง ทศนคติต่อพฤติกรรม

$SN$  หมายถึง การคล้อยตามกลุ่มอ้างอิง

$I$  หมายถึง เจตนาเชิงพฤติกรรม

$B$  หมายถึง พฤติกรรม

$R$  คือ ค่าสัมประสิทธิ์สหสัมพันธ์เชิงพหุระหว่าง  $A_B$  และ  $SN$  กับ  $I$

$r_1$  คือ ค่าสัมประสิทธิ์สหสัมพันธ์ระหว่าง  $A_B$  กับ  $I$

$r_2$  คือ ค่าสัมประสิทธิ์สหสัมพันธ์ระหว่าง  $SN$  กับ  $I$

$r_3$  คือ ค่าสัมประสิทธิ์สหสัมพันธ์พอยท์ไปซีเรียลระหว่าง  $I$  กับ  $B$

$\beta_1$  คือ ค่าสัมประสิทธิ์ความถดถอยของ  $A_B$

$\beta_2$  คือ ค่าสัมประสิทธิ์ความถดถอยของ  $SN$

**ที่มา:** ถาวร (2529)

นอกจากนี้ยังมีการวิเคราะห์ความเชื่อเกี่ยวกับผลของการเลือกสมัครสอบเข้าเรียนต่อ คณะวิทยาศาสตร์ การประเมินผลของการกระทำ ความเชื่อเกี่ยวกับกลุ่มอ้างอิง และแรงจูงใจที่จะ คล้อยตามกลุ่มอ้างอิง ของกลุ่มตัวอย่างที่มีพฤติกรรมเลือกและไม่เลือกสมัครสอบเข้าเรียนต่อ คณะวิทยาศาสตร์ พบว่ามีความเชื่อเกี่ยวกับผลของการกระทำ 7 จาก 14 ข้อ การประเมินผลของ การกระทำ 3 จาก 14 ข้อ ความเชื่อเกี่ยวกับกลุ่มอ้างอิง 6 จาก 7 ข้อ และแรงจูงใจที่จะคล้อยตาม กลุ่มอ้างอิง 2 จาก 7 ข้อ มีค่าเฉลี่ยแตกต่างกันอย่างมีนัยสำคัญทางสถิติ

มัทนา (2538) ศึกษาพฤติกรรมการบริจาดโลหิตของนักเรียนชั้นมัธยมศึกษาปีที่ 6 ในโรงเรียนมัธยมศึกษา สังกัดกรมสามัญศึกษา ในกรุงเทพมหานคร โดยปรับปรุงทฤษฎีพฤติกรรม ตามแผนด้วยการเพิ่มตัวแปรความโน้มเอียงทางจริยธรรม และจำนวนครั้งที่เคยบริจาดโลหิต เพื่อ ทำนายเจตนา ขนาดกลุ่มตัวอย่าง 470 คน พบว่า ทศนคติต่อพฤติกรรม การคล้อยตามกลุ่มอ้างอิง และการรับรู้การควบคุมพฤติกรรม ร่วมกันทำนายเจตนาได้อย่างมีนัยสำคัญทางสถิติ ซึ่งมีอิทธิพล ต่อเจตนาร้อยละ 43 ขณะที่ทศนคติต่อพฤติกรรม การคล้อยตามกลุ่มอ้างอิง การรับรู้การควบคุม พฤติกรรม และความโน้มเอียงทางจริยธรรม ร่วมกันทำนายเจตนาได้อย่างมีนัยสำคัญทางสถิติ เช่นกัน และมีอิทธิพลต่อเจตนาเชิงพฤติกรรมร้อยละ 49 โดยเจตนามีความสัมพันธ์กับพฤติกรรม การบริจาดโลหิตอย่างมีนัยสำคัญทางสถิติ นอกจากนี้ยังพบว่าเจตนา และการรับรู้การควบคุม พฤติกรรม ร่วมกันทำนายพฤติกรรมการบริจาดโลหิตได้อย่างมีนัยสำคัญทางสถิติ ซึ่งมีอิทธิพล พฤติกรรมร้อยละ 22 ขณะที่เจตนา การรับรู้การควบคุมพฤติกรรม และจำนวนครั้งที่เคยบริจาด โลหิตในอดีต ร่วมกันทำนายพฤติกรรมการบริจาดโลหิตได้อย่างมีนัยสำคัญทางสถิติเช่นกัน และมี อิทธิพลต่อพฤติกรรมร้อยละ 26 ดังแสดงในภาพที่ 8, 9 และ 10

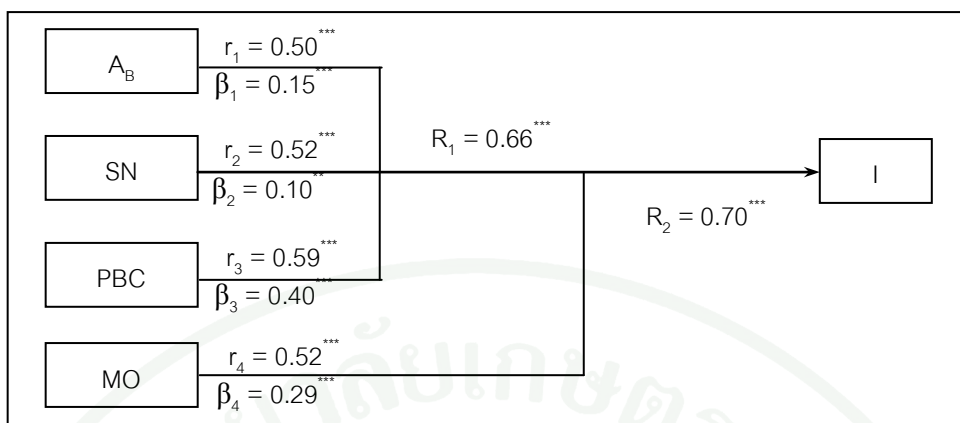

ภาพที่ 8 ความสัมพันธ์ของตัวแปรพื้นฐานตามทฤษฎีพฤติกรรมตามแผน เมื่อเพิ่มตัวแปรความโน้มเอียงทางจริยธรรมเข้ามาในการทำนายเจตนาเชิงพฤติกรรม

หมายเหตุ \*\*  $p < 0.01$ , \*\*\*  $p < 0.001$ ,  $R_1^2 = 0.43$ ,  $R_2^2 = 0.49$

AB หมายถึง ทศนคติต่อพฤติกรรม

SN หมายถึง การคล้อยตามกลุ่มอ้างอิง

PBC หมายถึง การรับรู้การควบคุมพฤติกรรม

MO หมายถึง ความโน้มเอียงทางจริยธรรม

I หมายถึง เจตนาเชิงพฤติกรรม

$R_1$  คือ ค่าสัมประสิทธิ์สหสัมพันธ์เชิงพหุระหว่าง AB, SN และ PBC กับ I

$R_2$  คือ ค่าสัมประสิทธิ์สหสัมพันธ์เชิงพหุระหว่าง AB, SN, PBC และ MO กับ I

$r_1$  คือ ค่าสัมประสิทธิ์สหสัมพันธ์ระหว่าง AB กับ I

$r_2$  คือ ค่าสัมประสิทธิ์สหสัมพันธ์ระหว่าง SN กับ I

$r_3$  คือ ค่าสัมประสิทธิ์สหสัมพันธ์ระหว่าง PBC กับ I

$r_4$  คือ ค่าสัมประสิทธิ์สหสัมพันธ์ระหว่าง MO กับ I

$\beta_1$  คือ ค่าสัมประสิทธิ์ความถดถอยของ AB

$\beta_2$  คือ ค่าสัมประสิทธิ์ความถดถอยของ SN

$\beta_3$  คือ ค่าสัมประสิทธิ์ความถดถอยของ PBC

$\beta_4$  คือ ค่าสัมประสิทธิ์ความถดถอยของ MO

ที่มา: มันทนา (2538)



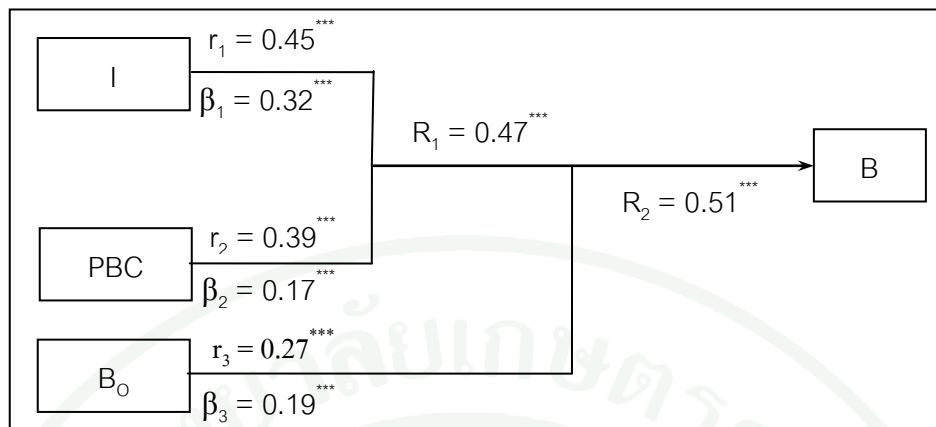

ภาพที่ 9 ความสัมพันธ์ของ I, PBC และ B<sub>0</sub> ต่อพฤติกรรมในการบริจาคโลหิต

หมายเหตุ \*\*  $p < 0.01$ , \*\*\*  $p < 0.001$ ,  $R_1^2 = 0.22$ ,  $R_2^2 = 0.26$

I หมายถึง เจตนาเชิงพฤติกรรม

PBC หมายถึง การรับรู้การควบคุมพฤติกรรม

B<sub>0</sub> หมายถึง จำนวนครั้งที่เคยบริจาคโลหิต

B หมายถึง พฤติกรรมการบริจาคโลหิต

$R_1$  คือ ค่าสัมประสิทธิ์สหสัมพันธ์เชิงพหุระหว่าง I และ PBC กับ B

$R_2$  คือ ค่าสัมประสิทธิ์สหสัมพันธ์เชิงพหุระหว่าง I, PBC และ B<sub>0</sub> กับ B

$r_1$  คือ ค่าสัมประสิทธิ์สหสัมพันธ์ระหว่าง I กับ B

$r_2$  คือ ค่าสัมประสิทธิ์สหสัมพันธ์ระหว่าง PBC กับ B

$r_3$  คือ ค่าสัมประสิทธิ์สหสัมพันธ์ระหว่าง B<sub>0</sub> กับ B

$\beta_1$  คือ ค่าสัมประสิทธิ์ความถดถอยของ I

$\beta_2$  คือ ค่าสัมประสิทธิ์ความถดถอยของ PBC

$\beta_3$  คือ ค่าสัมประสิทธิ์ความถดถอยของ B<sub>0</sub>

ที่มา: มันทนา (2538)

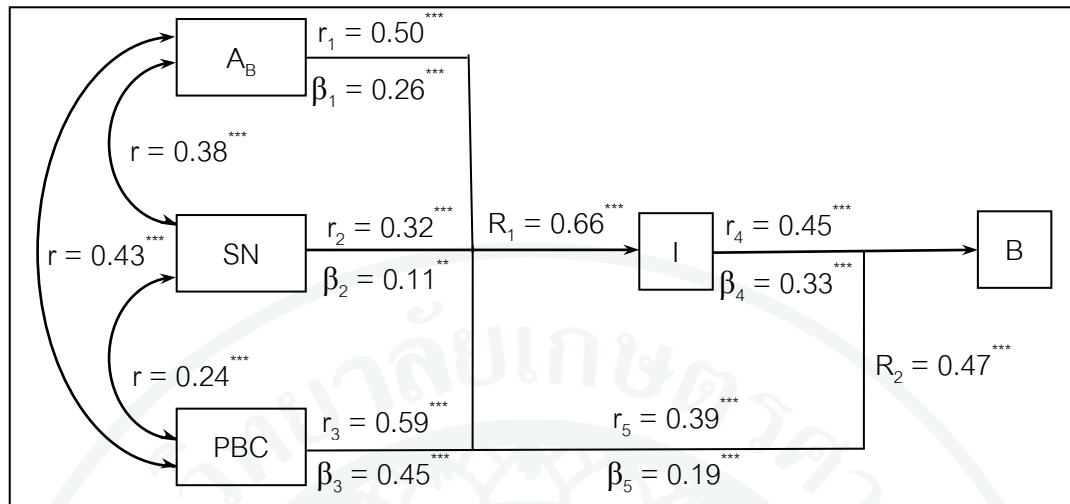

ภาพที่ 10 ความสัมพันธ์ของตัวแปรต่างๆ ตามโครงสร้างพื้นฐานของทฤษฎีพฤติกรรมตามแผน

หมายเหตุ  $A_B$  หมายถึง ทักษะคิดต่อพฤติกรรม

SN หมายถึง การคล้อยตามกลุ่มอ้างอิง

PBC หมายถึง การรับรู้การควบคุมพฤติกรรม

I หมายถึง เจตนาเชิงพฤติกรรม, B หมายถึง พฤติกรรม

$R_1$  คือ ค่าสัมประสิทธิ์สหสัมพันธ์เชิงพหุระหว่าง  $A_B$ , SN, และ PBC กับ I

$R_2$  คือ ค่าสัมประสิทธิ์สหสัมพันธ์เชิงพหุระหว่าง I และ PBC กับ B

$r_1$  คือ ค่าสัมประสิทธิ์สหสัมพันธ์ระหว่าง  $A_B$  กับ I

$r_2$  คือ ค่าสัมประสิทธิ์สหสัมพันธ์ระหว่าง SN กับ I

$r_3$  คือ ค่าสัมประสิทธิ์สหสัมพันธ์ระหว่าง PBC กับ I

$r_4$  คือ ค่าสัมประสิทธิ์สหสัมพันธ์พอยท์ไบซีเรียลระหว่าง I กับ B

$r_5$  คือ ค่าสัมประสิทธิ์สหสัมพันธ์ระหว่าง PBC กับ B

$\beta_1$  คือ ค่าสัมประสิทธิ์ความถดถอยของ  $A_B$

$\beta_2$  คือ ค่าสัมประสิทธิ์ความถดถอยของ SN

$\beta_3$  คือ ค่าสัมประสิทธิ์ความถดถอยของ PBC

$\beta_4$  คือ ค่าสัมประสิทธิ์ความถดถอยของ I

$\beta_5$  คือ ค่าสัมประสิทธิ์ความถดถอยของ PBC

ที่มา: มันทนา (2538)

Ajzen (1988b) กล่าวถึงงานวิจัยในปี 1985 เกี่ยวกับการลดน้ำหนักของนักศึกษาในมหาวิทยาลัย ซึ่งเป็นพฤติกรรมที่บุคคลควบคุมได้ยาก ได้ผลที่ยืนยันถึงความสำคัญของการรับรู้การควบคุมพฤติกรรม เนื่องจากพบว่า ในการทำนายเจตนาเชิงพฤติกรรมนั้น เมื่อใช้ทัศนคติต่อพฤติกรรม ร่วมกับการคล้อยตามกลุ่มอ้างอิง สามารถทำนายเจตนาเชิงพฤติกรรมได้อย่างมีนัยสำคัญทางสถิติ ( $R = 0.65$ ) และเมื่อเพิ่มตัวแปรการรับรู้การควบคุมพฤติกรรมเข้าไป สามารถทำนายเจตนาเชิงพฤติกรรมได้อย่างมีนัยสำคัญทางสถิติ และทำให้มีค่าสัมประสิทธิ์สหสัมพันธ์เชิงพหุสูงขึ้น ( $R = 0.72$ ) ซึ่งตัวแปรทั้งสาม ได้แก่ ทัศนคติต่อพฤติกรรม การคล้อยตามกลุ่มอ้างอิง และการรับรู้การควบคุมพฤติกรรม ต่างมีความสัมพันธ์ทางบวกอย่างมีนัยสำคัญทางสถิติกับเจตนาเชิงพฤติกรรม โดยมีค่าสัมประสิทธิ์สหสัมพันธ์เท่ากับ 0.62, 0.44 และ 0.36 ตามลำดับ ( $p < 0.05$ ) เมื่อทดสอบความสัมพันธ์ระหว่างเจตนาเชิงพฤติกรรมกับพฤติกรรม และระหว่างการรับรู้การควบคุมพฤติกรรมกับพฤติกรรม พบว่ามีความสัมพันธ์อย่างมีนัยสำคัญทั้งสองกรณี โดยมีค่าสัมประสิทธิ์สหสัมพันธ์เท่ากับ 0.25 และ 0.41 ตามลำดับ ( $p < 0.05$ ) ซึ่งชี้ให้เห็นว่า สำหรับพฤติกรรมที่บุคคลควบคุมได้ยาก นอกจากการรับรู้การควบคุมพฤติกรรมจะมีความสัมพันธ์ทางอ้อมกับพฤติกรรมโดยผ่านเจตนาแล้ว ยังมีความสัมพันธ์โดยตรงกับพฤติกรรม และช่วยทำนายพฤติกรรมได้เป็นอย่างดี

Ajzen (1988c) กล่าวถึงงานวิจัยในปี 1986 เกี่ยวกับการเข้าชั้นเรียนของนักศึกษาในมหาวิทยาลัย ซึ่งเป็นพฤติกรรมที่อยู่ในการควบคุมของบุคคลค่อนข้างสูง พบว่า ทัศนคติต่อพฤติกรรม และการคล้อยตามกลุ่มอ้างอิงร่วมกันทำนายเจตนาเชิงพฤติกรรมได้อย่างมีนัยสำคัญทางสถิติ ( $R = 0.55$ ) และเมื่อเพิ่มตัวแปรการรับรู้การควบคุมพฤติกรรมเข้าไป สามารถทำนายเจตนาเชิงพฤติกรรมได้อย่างมีนัยสำคัญทางสถิติ และทำให้มีค่าสัมประสิทธิ์สหสัมพันธ์เชิงพหุสูงขึ้น ( $R = 0.68$ ) ซึ่งตัวแปรทั้งสาม ได้แก่ ทัศนคติต่อพฤติกรรม การคล้อยตามกลุ่มอ้างอิง และการรับรู้การควบคุมพฤติกรรม ต่างมีความสัมพันธ์ทางบวกอย่างมีนัยสำคัญทางสถิติกับเจตนาเชิงพฤติกรรม โดยมีค่าสัมประสิทธิ์สหสัมพันธ์เท่ากับ 0.51, 0.35 และ 0.57 ตามลำดับ ( $p < 0.05$ ) เมื่อทำการหาความสัมพันธ์ระหว่างเจตนาเชิงพฤติกรรมกับพฤติกรรม และระหว่างการรับรู้การควบคุมพฤติกรรมกับพฤติกรรม พบว่า มีความสัมพันธ์อย่างมีนัยสำคัญทางสถิติทั้งสองกรณี โดยมีค่าสัมประสิทธิ์สหสัมพันธ์เท่ากับ 0.36 และ 0.28 ตามลำดับ ( $p < 0.05$ ) ซึ่งชี้ให้เห็นว่า สำหรับพฤติกรรมที่อยู่ในการควบคุมของบุคคล การรับรู้การควบคุมพฤติกรรมจะมีความสัมพันธ์ทางตรงกับพฤติกรรมค่อนข้างต่ำ และไม่ช่วยเพิ่มประสิทธิภาพในการทำนายพฤติกรรม

## 2. การศึกษาปัจจัยที่สัมพันธ์กับพฤติกรรมการใช้ทรัพยากรธรรมชาติ

ภานุวัฒน์ (2545) ศึกษาทัศนคติของราษฎรที่มีต่อการอนุรักษ์ป่าชุมชนป่าอาลอ-โดนแบน ตำบลนาดี อำเภอเมือง จังหวัดสุรินทร์ เพื่อหาปัจจัยที่มีความสัมพันธ์กับทัศนคติต่อการอนุรักษ์ป่าชุมชนของราษฎรในพื้นที่ดังกล่าว มีตัวแปรอิสระ 12 ตัว ได้แก่ เพศ อายุ ระดับการศึกษา อาชีพหลัก รายได้รวม การเป็นสมาชิกกลุ่มของชุมชน การได้รับข้อมูลข่าวสารด้านการอนุรักษ์ทรัพยากรป่าไม้ การมีบทบาทในการอนุรักษ์ทรัพยากรป่าไม้ การได้รับการฝึกอบรมด้านการอนุรักษ์ทรัพยากรป่าไม้ การเข้าร่วมกิจกรรมการอนุรักษ์ป่าชุมชน การมีความรู้ความเข้าใจด้านการอนุรักษ์ทรัพยากรป่าไม้ และการได้รับประโยชน์จากป่าชุมชน ใช้แบบสอบถามสัมภาษณ์ตัวแทนครัวเรือนที่เป็นกลุ่มตัวอย่างจำนวน 220 ครัวเรือน พบว่า เพศ ( $\chi^2 = 8.188, p < 0.01$ ) รายได้รวมของราษฎร ( $\chi^2 = 9.041, p < 0.01$ ) การรับรู้ข้อมูลข่าวสารด้านการอนุรักษ์ทรัพยากรป่าไม้ ( $\chi^2 = 70.748, p < 0.001$ ) การมีบทบาทในการอนุรักษ์ทรัพยากรป่าไม้ ( $\chi^2 = 14.389, p < 0.001$ ) การได้รับการฝึกอบรมด้านการอนุรักษ์ทรัพยากรป่าไม้ ( $\chi^2 = 4.783, p < 0.05$ ) การเข้าร่วมกิจกรรมการอนุรักษ์ทรัพยากรป่าไม้ ( $\chi^2 = 11.642, p < 0.01$ ) ความรู้ความเข้าใจด้านการอนุรักษ์ทรัพยากรป่าไม้ ( $\chi^2 = 10.476, p < 0.01$ ) เป็นปัจจัยที่มีความสัมพันธ์กับทัศนคติที่มีต่อการอนุรักษ์ป่าชุมชนป่าอาลอ-โดนแบนอย่างมีนัยสำคัญทางสถิติ

กรรณิกา (2547) ศึกษาพฤติกรรมการท่องเที่ยวของนักท่องเที่ยวแบบผจญภัยโดยใช้รถยนต์ขับเคลื่อนสี่ล้อ โดยนำทัศนคติต่อการใช้ทรัพยากรธรรมชาติเพื่อการท่องเที่ยว และทัศนคติต่อการท่องเที่ยวแบบผจญภัยโดยใช้รถยนต์ขับเคลื่อนสี่ล้อมารวมไว้ในกลุ่มตัวแปรอิสระเพื่อทดสอบอิทธิพลที่มีต่อตัวแปรตาม คือ พฤติกรรมการท่องเที่ยวแบบผจญภัยโดยใช้รถยนต์ขับเคลื่อนสี่ล้อ ซึ่งพบว่า ทัศนคติต่อการใช้ทรัพยากรธรรมชาติเพื่อการท่องเที่ยว ( $\text{Beta} = 0.36, p < 0.001$ ) ร่วมกับตัวแปรอื่นๆอีก 10 ตัวมีอิทธิพลต่อพฤติกรรมการท่องเที่ยวแบบผจญภัยโดยใช้รถยนต์ขับเคลื่อนสี่ล้ออย่างมีนัยสำคัญทางสถิติ โดยมีอิทธิพลต่อพฤติกรรมดังกล่าวร้อยละ 60 ( $F = 150.32, p < 0.001$ ) ขณะที่ทัศนคติต่อการท่องเที่ยวแบบผจญภัยโดยใช้รถยนต์ขับเคลื่อนสี่ล้อ ไม่มีอิทธิพลต่อพฤติกรรมการท่องเที่ยวในรูปแบบดังกล่าว

อนันตศักดิ์ (2547) ศึกษาทัศนคติต่อการอนุรักษ์ทรัพยากรป่าไม้ของราษฎรที่อยู่อาศัยในเขตพื้นที่อุทยานแห่งชาติแม่ยม ตำบลสะอึยบ อำเภอสอง จังหวัดแพร่ เพื่อหาปัจจัยด้านสังคม เศรษฐกิจ และความรู้ความเข้าใจด้านการอนุรักษ์ทรัพยากรป่าไม้ของราษฎรในพื้นที่ดังกล่าว ที่มีผลต่อทัศนคติของพวกเขาต่อการอนุรักษ์ทรัพยากรป่าไม้ กำหนดตัวแปรอิสระ 12 ตัว ได้แก่ จำนวนสมาชิกในครัวเรือน อายุ ระดับการศึกษา ระยะเวลาในการตั้งถิ่นฐาน อาชีพหลัก การมีอาชีพรอง รายได้รวมของครัวเรือนต่อปี รายจ่ายรวมของครัวเรือนต่อปี การติดต่อประสานงานกับเจ้าหน้าที่ป่าไม้ ความรู้ความเข้าใจด้านการอนุรักษ์ทรัพยากรป่าไม้ การเคยเข้าร่วมกิจกรรมด้านการอนุรักษ์ทรัพยากรป่าไม้ และการได้รับข่าวสารด้านการอนุรักษ์ทรัพยากรป่าไม้ โดยใช้แบบสอบถามสัมภาษณ์หัวหน้าครัวเรือนหรือตัวแทน จำนวน 275 คน พบว่า กลุ่มตัวอย่างส่วนใหญ่มีทัศนคติในเชิงบวกต่อการอนุรักษ์ทรัพยากรป่าไม้ โดยปัจจัยที่มีผลกับทัศนคติต่อการอนุรักษ์ทรัพยากรป่าไม้ ได้แก่ ระดับการศึกษา ( $\chi^2 = 5.430, p < 0.05$ ) การมีอาชีพรอง ( $\chi^2 = 6.445, p < 0.05$ ) รายจ่ายรวมต่อปี ( $\chi^2 = 4.746, p < 0.05$ ) การติดต่อประสานงานกับเจ้าหน้าที่ป่าไม้ ( $\chi^2 = 24.375, p < 0.001$ ) ความรู้ความเข้าใจในด้านการอนุรักษ์ทรัพยากรป่าไม้ ( $\chi^2 = 15.732, p < 0.001$ ) การเคยเข้าร่วมกิจกรรมด้านการอนุรักษ์ทรัพยากรป่าไม้ ( $\chi^2 = 20.412, p < 0.001$ ) และการได้รับข่าวสารด้านการอนุรักษ์ทรัพยากรป่าไม้ ( $\chi^2 = 22.153, p < 0.001$ )

สมพล (2548) ศึกษาการพึงพิงทรัพยากรป่าไม้ของราษฎรท้องถิ่นในพื้นที่เขตห้ามล่าสัตว์ป่าอุทยานสมเด็จพระศรีนครินทร์ จังหวัดกาญจนบุรี เพื่อหาปัจจัยที่มีความสัมพันธ์กับการพึงพิงทรัพยากรป่าไม้ของราษฎรกลุ่มดังกล่าว กำหนดตัวแปรอิสระ 10 ตัว ได้แก่ เพศ อายุ อาชีพหลัก ระดับการศึกษา รายได้ของครัวเรือน จำนวนสมาชิกในครัวเรือน ภูมิลำเนาเดิม ขนาดพื้นที่ถือครอง การรับรู้ข่าวสาร และความรู้เกี่ยวกับกฎหมายว่าด้วยป่าไม้ โดยใช้แบบสอบถามเก็บข้อมูลจากหัวหน้าครัวเรือนจำนวน 363 ครัวเรือน พบว่า กลุ่มตัวอย่างมีการพึงพิงทรัพยากรป่าไม้คิดเป็น ร้อยละ 82.00 มีการพึงพิงของป่ามากที่สุด โดยเฉพาะผลผลิตจากป่าที่ไม่ใช่ไม้พ่อน และพบว่าปัจจัยที่มีความสัมพันธ์กับการพึงพิงทรัพยากรป่าไม้ของราษฎรท้องถิ่นในพื้นที่ป่าแห่งนี้ ได้แก่ เพศ ( $\chi^2 = 22.457, p < 0.01$ ) อายุ ( $\chi^2 = 22.840, p < 0.01$ ) อาชีพหลัก ( $\chi^2 = 8.092, p < 0.05$ ) จำนวนสมาชิกในครัวเรือน ( $\chi^2 = 12.012, p < 0.05$ ) ขนาดพื้นที่ถือครอง ( $\chi^2 = 16.251, p < 0.01$ ) และความรู้เกี่ยวกับกฎหมายว่าด้วยการป่าไม้ ( $\chi^2 = 8.172, p < 0.05$ ) ส่วนตัวแปรอิสระอื่นๆ มีความสัมพันธ์กับการพึงพิงทรัพยากรป่าไม้อย่างไม่มีนัยสำคัญทางสถิติ

สิริมาศ (2549) ศึกษาการพึงพิงพิงทรัพยากรป่าไม้ของราษฎรที่อาศัยอยู่ในและรายรอบพื้นที่อุทยานแห่งชาติแก่งกระจาน จังหวัดเพชรบุรี และประจวบคีรีขันธ์ เพื่อหาปัจจัยที่มีความสัมพันธ์กับการพึ่งพิงพิงทรัพยากรป่าไม้ของราษฎรกลุ่มดังกล่าว 9 ประเภท ได้แก่ พืชสมุนไพร ผลไม้ ไม้ไผ่ เห็ด หน่อไม้ พืชผัก แมลงกินได้ สัตว์ป่า และไม้พิน โดยมีตัวแปรอิสระ 9 ตัว ได้แก่ ระดับการศึกษา อาชีพหลัก รายได้รวม การได้รับข่าวสาร ขนาดพื้นที่ถือครอง การเคยได้รับการฝึกอบรม จำนวนสมาชิกในครัวเรือน จำนวนแรงงานในครัวเรือน และความรู้ด้านการอนุรักษ์ทรัพยากรป่าไม้ ใช้แบบสอบถามสัมภาษณ์กลุ่มตัวอย่างจำนวน 323 ตัวอย่าง พบว่า อาชีพหลักของราษฎรมีความสัมพันธ์กับการพึ่งพิงพิงทรัพยากรป่าไม้ทุกประเภทที่ระดับนัยสำคัญ 0.05 ยกเว้นไม้พิน รายได้รวมของครัวเรือนมีความสัมพันธ์ทางลบกับการพึ่งพิงพิงทรัพยากรป่าไม้ทุกประเภทที่ระดับนัยสำคัญ 0.05 ยกเว้นไม้พิน ระดับการศึกษามีความสัมพันธ์ทางลบกับการพึ่งพิงพิงทรัพยากรป่าไม้ประเภทผลไม้ ไม้ไผ่ เห็ด และหน่อไม้ที่ระดับนัยสำคัญ 0.05 การได้รับข้อมูลข่าวสารด้านการอนุรักษ์มีความสัมพันธ์กับการพึ่งพิงพิงทรัพยากรป่าไม้ประเภทผลไม้ที่ระดับนัยสำคัญ 0.05 ส่วนจำนวนสมาชิกในครัวเรือน และความรู้ความเข้าใจด้านการอนุรักษ์มีความสัมพันธ์ทางลบกับการพึ่งพิงพิงทรัพยากรป่าไม้ประเภทไม้พินที่ระดับนัยสำคัญ 0.05

จากงานวิจัยที่ยกมาเป็นตัวอย่างข้างต้นจะเห็นได้ว่า มีผลการวิจัยที่สนับสนุนแนวความคิดการใช้ทัศนคติในการทำนายพฤติกรรม และตัวแปรต่างๆที่ได้นามากล่าวไว้ในทฤษฎีการกระทำด้วยเหตุผลซึ่งพัฒนาต่อมาเป็นทฤษฎีพฤติกรรมตามแผน ก็สามารถนำไปใช้ทำนายพฤติกรรมของบุคคลได้จริง ในส่วนของการศึกษาปัจจัยที่มีความสัมพันธ์กับการใช้ทรัพยากรธรรมชาติ จะเห็นว่ามีการศึกษาถึงปัจจัยที่มีความสัมพันธ์กับพฤติกรรมการใช้ทรัพยากรธรรมชาติ ซึ่งพบว่าปัจจัยหนึ่งที่มีมักจะมีความสัมพันธ์กับการใช้ทรัพยากรธรรมชาตินั้นคือความรู้ความเข้าใจ เช่น ความรู้เกี่ยวกับกฎหมายป่าไม้ ความรู้เกี่ยวกับการอนุรักษ์ทรัพยากรป่าไม้ และการรับรู้ข้อมูลข่าวสารด้านการอนุรักษ์ เช่น การได้รับข่าวสารข้อมูลด้านการอนุรักษ์ทรัพยากรป่าไม้ ข้อค้นพบนี้บ่งชี้ว่ามีความเป็นไปได้ที่จะนำทฤษฎีพฤติกรรมตามแผนมาใช้ทำนายพฤติกรรมเกี่ยวกับการใช้ทรัพยากรธรรมชาติ เนื่องจากว่าความรู้ความเข้าใจและข้อมูลข่าวสารสามารถทำให้บุคคลเกิดความเชื่ออย่างใดอย่างหนึ่งได้ ความเชื่อที่เกิดขึ้นนี้เป็นพื้นฐานของทัศนคติ จึงเป็นไปได้ที่จะใช้ทัศนคติทำนายพฤติกรรมในด้านดังกล่าวนี้ ส่วนตัวแปรอิสระอื่นๆ ที่มีการศึกษาความสัมพันธ์ทั้งกับพฤติกรรมการใช้ทรัพยากรธรรมชาติ และกับทัศนคติต่อการอนุรักษ์ทรัพยากรธรรมชาติ เช่น

เพศ อายุ และรายได้ เป็นต้น ถึงแม้ในงานบางชิ้นจะพบความสัมพันธ์ แต่หากมองในแง่การปรับทัศนคติ หรือปรับพฤติกรรม จะเห็นว่าตัวแปรเหล่านี้เป็นสิ่งที่ยากต่อการปรับเปลี่ยน การมองทัศนคติเป็นตัวแปรทำนายพฤติกรรม และปรับทัศนคติโดยปรับเปลี่ยนความเชื่ออันเป็นพื้นฐานของทัศนคตินั้นน่าจะเป็นประโยชน์มากกว่า

งานวิจัยในหัวข้อการศึกษาปัจจัยที่สัมพันธ์กับพฤติกรรมการใช้ทรัพยากรธรรมชาติ มีชิ้นหนึ่งที่พบว่าทัศนคติต่อพฤติกรรมไม่มีอิทธิพลต่อพฤติกรรม นั่นคือการศึกษาพฤติกรรมการท่องเที่ยวของนักท่องเที่ยวแบบผจญภัยโดยใช้รถยนต์ขับเคลื่อนสี่ล้อของกรรณิกา (2547) ผู้ศึกษาเห็นว่าหากเพิ่มตัวแปรเจตนาเข้าไปในการศึกษาพฤติกรรมการท่องเที่ยวของนักท่องเที่ยวแบบผจญภัยโดยใช้รถยนต์ขับเคลื่อนสี่ล้อ ทัศนคติต่อการท่องเที่ยวแบบผจญภัยโดยใช้รถยนต์ขับเคลื่อนสี่ล้อจะมีอิทธิพลต่อเจตนาพร้อมกับตัวแปรอื่นๆ จากนั้นจึงหาความสัมพันธ์ระหว่างเจตนา กับพฤติกรรมอีกทอดหนึ่ง ซึ่งอาจทำให้ทัศนคติต่อการท่องเที่ยวแบบผจญภัยโดยใช้รถยนต์ขับเคลื่อนสี่ล้อมีผลกับพฤติกรรมในฐานะเป็นตัวทำนายเจตนาของพฤติกรรมได้ ส่วนทัศนคติอีกด้านหนึ่งที่ปรากฏในงานชิ้นนี้ได้แก่ ทัศนคติต่อการใช้ทรัพยากรธรรมชาติเพื่อการท่องเที่ยว ซึ่งจะสังเกตได้ว่ามีความไม่สอดคล้องระหว่างที่หมายของทัศนคติกับพฤติกรรม นั่นคือมีการวัดในระดับความจำเพาะที่แตกต่างกัน ดังนั้นถ้ามองตามแนวทฤษฎีพฤติกรรมตามแผนความสัมพันธ์ที่พบระหว่างทัศนคติต่อการใช้ทรัพยากรธรรมชาติเพื่อการท่องเที่ยว กับพฤติกรรม การท่องเที่ยวแบบผจญภัยโดยใช้รถยนต์ขับเคลื่อนสี่ล้ออาจเป็นความบังเอิญ

จากเหตุผลที่กล่าวมาทั้งหมดนี้ ผู้ศึกษาจึงเห็นว่าการศึกษาพฤติกรรมกรรณิกษณักของประชาชนในชุมชนท้องถิ่น โดยนำทฤษฎีเกี่ยวกับทัศนคติซึ่งได้แก่ ทฤษฎีพฤติกรรมตามแผน (A Theory of Planned Behavior) (Ajzen, 1988a) มาช่วยวิเคราะห์ปัจจัยที่มีผลต่อพฤติกรรมดังกล่าว จึงมีความเป็นไปได้มากที่จะได้รับข้อมูล และเทคนิควิธีการอันเป็นประโยชน์ที่จะสามารถนำไปใช้ในการจัดการพื้นที่อนุรักษ์ต่อไป

## สมมติฐานการวิจัย

จากสาระสำคัญของทฤษฎีพฤติกรรมตามแผน (A Theory of Planned Behavior) (Ajzen, 1988a) แนวคิดเกี่ยวกับทัศนคติ และแนวคิดเกี่ยวกับการอนุรักษ์นก รวมทั้งข้อสรุปที่ได้จากผลงานวิจัยที่เกี่ยวข้อง สามารถนำมาสรุปเป็นกรอบแนวคิดในการวิจัยได้ดังแสดงในภาพที่ 11 และสามารถกำหนดเป็นสมมติฐานการวิจัยได้ดังนี้

1. ทัศนคติต่อการอนุรักษ์นก ( $A_B$ ) การคล้อยตามกลุ่มอ้างอิงในการอนุรักษ์นก (SN) การรับรู้การควบคุมพฤติกรรมการอนุรักษ์นก (PBC) ความรู้เกี่ยวกับการอนุรักษ์นก ระดับการศึกษาสูงสุด ขนาดของชุมชนที่เป็นภูมิลำเนา ความเข้มงวดในการปฏิบัติงานของเจ้าหน้าที่ และความถี่ในการเผยแพร่ความรู้ ของเจ้าหน้าที่ มีความสัมพันธ์กับเจตนาเชิงพฤติกรรมในการอนุรักษ์นก (I)
2. ทัศนคติต่อการอนุรักษ์นก ( $A_B$ ) การคล้อยตามกลุ่มอ้างอิงในการอนุรักษ์นก (SN) การรับรู้การควบคุมพฤติกรรมการอนุรักษ์นก (PBC) ความรู้เกี่ยวกับการอนุรักษ์นก ระดับการศึกษาสูงสุด ขนาดของชุมชนที่เป็นภูมิลำเนา ความเข้มงวดในการปฏิบัติงานของเจ้าหน้าที่ และความถี่ในการออกเผยแพร่ความรู้ ของเจ้าหน้าที่ มีอิทธิพลร่วมกันต่อเจตนาเชิงพฤติกรรมในการอนุรักษ์นก (I)
3. เจตนาเชิงพฤติกรรมในการอนุรักษ์นก (I) การรับรู้การควบคุมพฤติกรรมการอนุรักษ์นก (PBC) ความรู้เกี่ยวกับการอนุรักษ์นก ระดับการศึกษาสูงสุด ขนาดของชุมชนที่เป็นภูมิลำเนา ความเข้มงวดในการปฏิบัติงานของเจ้าหน้าที่ และความถี่ในการเผยแพร่ความรู้ของเจ้าหน้าที่ มีอิทธิพลร่วมกันต่อพฤติกรรมการอนุรักษ์นก (B)



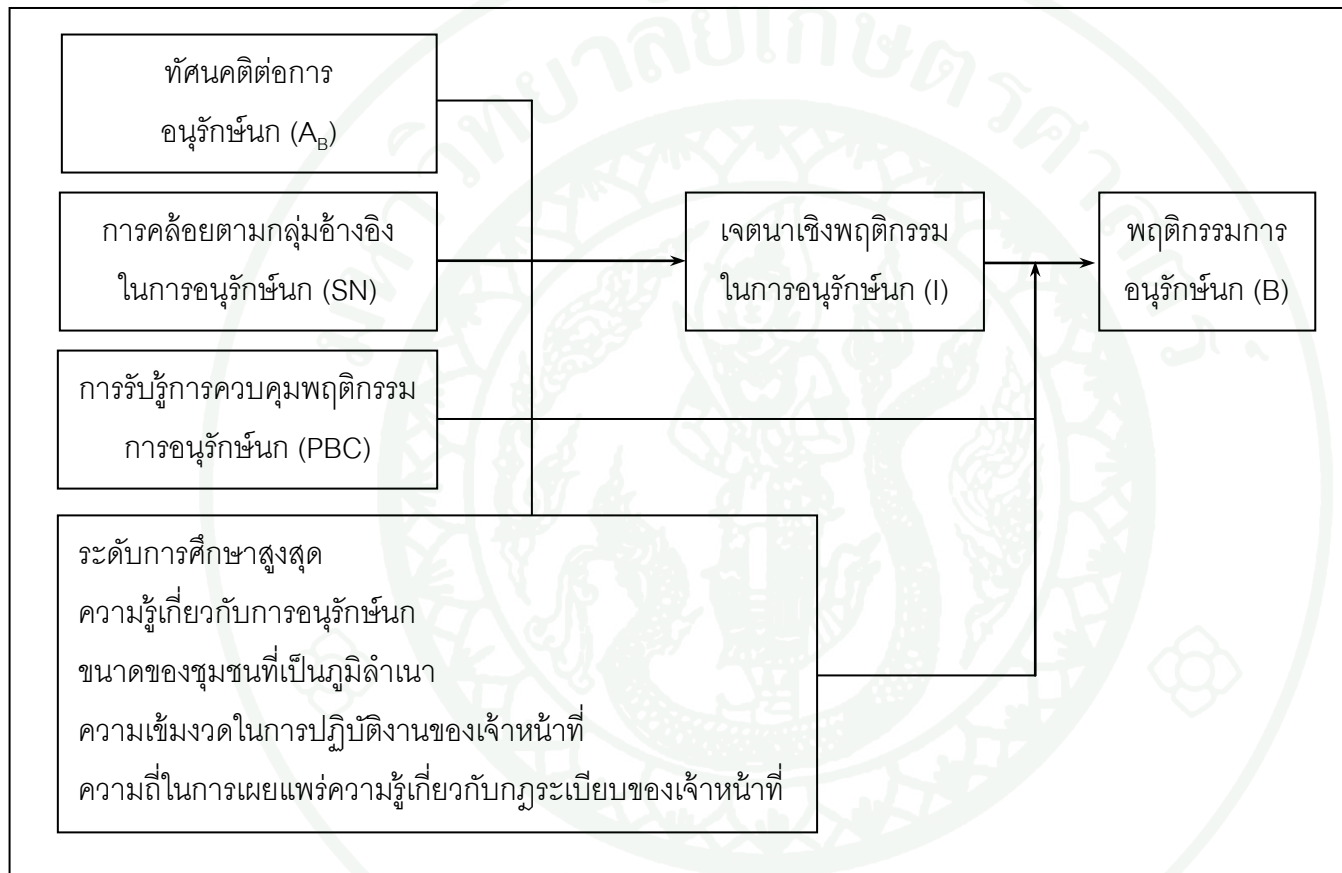

ภาพที่ 11 กรอบแนวคิดในการวิจัย

## อุปกรณ์และวิธีการ

### อุปกรณ์

#### 1. อุปกรณ์เครื่องเขียน

2. แบบสอบถามประชาชนในชุมชนท้องถิ่นรอบอุทยานแห่งชาติเขาสามร้อยยอดที่สร้างจากแนวคิด ทฤษฎี และวัตถุประสงค์ในการศึกษา ซึ่งแบ่งออกได้เป็น 7 ตอน ดังนี้

ตอนที่ 1 ทศนคติต่อการอนุรักษ์นกของประชาชนในชุมชนท้องถิ่นรอบอุทยานแห่งชาติเขาสามร้อยยอด

ตอนที่ 2 การคล้อยตามกลุ่มอ้างอิงในการอนุรักษ์นกของประชาชนในชุมชนท้องถิ่นรอบอุทยานแห่งชาติเขาสามร้อยยอด

ตอนที่ 3 การรับรู้การควบคุมพฤติกรรมการอนุรักษ์นกของประชาชนในชุมชนท้องถิ่นรอบอุทยานแห่งชาติเขาสามร้อยยอด

ตอนที่ 4 เจตนาในการอนุรักษ์นกของประชาชนในชุมชนท้องถิ่นรอบอุทยานแห่งชาติเขาสามร้อยยอด

ตอนที่ 5 พฤติกรรมการอนุรักษ์นกของประชาชนในชุมชนท้องถิ่นรอบอุทยานแห่งชาติเขาสามร้อยยอด

ตอนที่ 6 ความรู้เกี่ยวกับการอนุรักษ์นกของประชาชนในชุมชนท้องถิ่นรอบอุทยานแห่งชาติเขาสามร้อยยอด

ตอนที่ 7 ลักษณะพื้นฐานทางสังคมประชากรของประชาชนในชุมชนท้องถิ่นรอบอุทยานแห่งชาติเขาสามร้อยยอด

## วิธีการ

### การเก็บรวบรวมข้อมูลทฤษฎี

การศึกษาข้อมูลทฤษฎี ทำการตรวจสอบเอกสารและผลงานวิจัยที่เกี่ยวข้องกับทฤษฎีพฤติกรรมตามแผน (A Theory of Planned Behavior) (Ajzen, 1988a) แนวคิดเกี่ยวกับทัศนคติ การวิเคราะห์พฤติกรรม และแนวคิดเกี่ยวกับการอนุรักษ์นก เพื่อกำหนดกรอบแนวคิดและสร้างเครื่องมือในการศึกษาวิจัย

### การเก็บรวบรวมข้อมูลปฐมภูมิ

#### 1. การคัดเลือกพื้นที่ศึกษา

ทำการคัดเลือกพื้นที่ศึกษาโดยการเลือกพื้นที่แบบเจาะจง (purposive sampling) โดยพิจารณาจากพื้นที่อุทยานแห่งชาติซึ่งเป็นถิ่นอาศัยของนกชนิดพันธุ์ที่สำคัญต่อการอนุรักษ์ มีนกอาศัยอยู่หลากหลาย เป็นพื้นที่หากินและทำรังวางไข่ของนกประจำถิ่น รวมทั้งเป็นพื้นที่แหวะพักที่สำคัญของนกอพยพ มีสภาพแวดล้อมที่หลากหลาย มีประชาชนตั้งถิ่นที่อยู่รอบพื้นที่เป็นจำนวนมาก และประชาชนในชุมชนท้องถิ่นเข้ามาใช้ประโยชน์ในพื้นที่ซึ่งนกใช้ประโยชน์

#### 2. การกำหนดประชากรเป้าหมาย

ประชากรเป้าหมายในการวิจัยครั้งนี้คือ ประชาชนในชุมชนท้องถิ่นรอบอุทยานแห่งชาติเขาสามร้อยยอด ทั้งหญิงและชาย มีอายุตั้งแต่ 18 – 65 ปี เป็นประชากรเป้าหมายโดยหน่วยในการวิเคราะห์สำหรับงานวิจัยครั้งนี้คือปัจเจกบุคคล (individual)

#### 3. การกำหนดขนาดตัวอย่าง

ทำการกำหนดขนาดตัวอย่าง ชุมชนที่ตั้งอยู่ติดกับอุทยานแห่งชาติเขาสามร้อยยอดในเขตอำเภอปราณบุรีประกอบด้วยหมู่ที่ 7 บ้านหุบตาโคตร ตำบลสามร้อยยอด, หมู่ที่ 5 บ้านเกาะไผ่ ตำบลไร่ใหม่, และหมู่ที่ 2 บ้านเกาะมอญ ตำบลไร่เก่า มีจำนวนประชากรรวมกันทั้งสิ้น 963 คน

(ส่วนทรัพยากรที่ดินและป่าไม้ สำนักอนุรักษ์ทรัพยากรธรรมชาติ, 2540ก) ใช้สูตรของ Yamane (1973) ในการคำนวณขนาดของกลุ่มตัวอย่าง กำหนดให้ค่าระดับความเชื่อมั่นอยู่ที่ 95% ดังนี้

$$n = \frac{N}{[1 + N(e)^2]} \quad (1)$$

โดย  $n$  หมายถึง ขนาดตัวอย่าง

$N$  หมายถึง จำนวนประชากรทั้งหมด

$e$  หมายถึง ค่าความคลาดเคลื่อนเนื่องจากการสุ่มตัวอย่าง

ซึ่งกำหนดไว้ที่ 0.05

$$\begin{aligned} \text{ขนาดตัวอย่าง (n)} &= \frac{963}{[1 + 963(0.05)^2]} \\ &= 282.61 \approx 283 \end{aligned}$$

เมื่อแทนค่าลงในสูตรที่ 1 จะได้ขนาดตัวอย่างเท่ากับ 283 ตัวอย่าง กำหนดขนาดตัวอย่างในการวิจัยครั้งนี้เท่ากับ 290 ตัวอย่าง ซึ่งเก็บข้อมูลจริงได้ 300 ตัวอย่าง และใช้ข้อมูลในการวิเคราะห์จริง 297 ตัวอย่าง ทำการสุ่มตัวอย่างด้วยการสุ่มแบบหลายขั้นตอน (multistage random sampling) เริ่มจากการสุ่มตำบลด้วยการสุ่มแบบแบ่งชั้นภูมิ (stratified random sampling) โดยแบ่งเป็นตำบลที่ตั้งอยู่ริมทะเลทางด้านตะวันออก และตำบลที่ตั้งอยู่บริเวณทุ่งสามร้อยยอดด้านตะวันตกของพื้นที่อุทยานแห่งชาติเขาสามร้อยยอด เลือกตำบลในแต่ละชั้นภูมิแบบเจาะจง โดยเลือกตำบลที่มีนกเข้ามาใช้ประโยชน์ในพื้นที่ ซึ่งด้านตะวันออกได้แก่ ตำบลที่เป็นที่ตั้งของบึงบัวในทุ่งสามร้อยยอด และด้านตะวันตก ได้แก่ ตำบลที่ติดชายฝั่งทะเล มีพื้นที่เกษตรกรรมเพาะเลี้ยงสัตว์น้ำ หรือมีหาดโคลนที่นกเข้ามาใช้ประโยชน์ ซึ่งได้ตำบลที่เป็นตัวอย่างทางฝั่งตะวันออก ได้แก่ ตำบลสามร้อยยอด ส่วนตำบลที่เป็นตัวอย่างทางฝั่งตะวันตกได้แก่ ตำบลไร่เก่า และตำบลไร่ใหม่ จากนั้นเลือกหมู่บ้านที่จะทำการเก็บข้อมูลแบบเจาะจง โดยเลือกหมู่บ้านที่มีนกเข้ามาใช้ประโยชน์ในพื้นที่ กำหนดขนาดตัวอย่างในแต่ละหมู่บ้านโดยคำนวณจากสัดส่วนจำนวนประชากรในแต่ละหมู่บ้าน แล้วจึงสุ่มครัวเรือนด้วยการสุ่มอย่างง่าย (simple random sampling) จากบ้านเลขที่ของประชาชนในหมู่บ้านนั้นๆ แล้วสุ่มตัวแทนครัวเรือนที่จะทำการเก็บข้อมูล

ด้วยการสุ่มโดยบังเอิญ เพื่อเก็บข้อมูลจากตัวแทนของครัวเรือนจำนวน 1 คน ซึ่งมีอายุระหว่าง 18 – 65 ปี ผลการสุ่มตัวอย่าง และขนาดตัวอย่างแสดงดังตารางที่ 1

**ตารางที่ 1** ผลการสุ่มตัวอย่างและขนาดตัวอย่างในแต่ละหมู่บ้าน

เขตปกครองท้องถิ่น	หมู่บ้าน	ขนาดตัวอย่าง (คน)
ตำบลสามร้อยยอด	หมู่ที่ 7 บ้านหุบตาโคตร	120
ตำบลไร่เก่า	หมู่ที่ 2 บ้านเกาะมอญ	80
ตำบลไร่ใหม่	หมู่ที่ 5 บ้านเกาะไผ่	90
<b>รวม</b>		<b>290</b>

#### 4. การสร้างเครื่องมือในการเก็บรวบรวมข้อมูล

การสร้างแบบสอบถามเพื่อวิเคราะห์พฤติกรรมการอนุรักษ์น้ของประชาชนในชุมชนท้องถิ่นรอบอุทยานแห่งชาติเขาสามร้อยยอด ใช้ทั้งคำถามปลายปิดและปลายเปิด โดยแบ่งเป็น 2 ส่วนดังนี้

ส่วนที่ 1 ประกอบด้วยแบบวัดพฤติกรรมการอนุรักษ์น้ แบบวัดทัศนคติต่อการอนุรักษ์น้ แบบวัดการคล้อยตามกลุ่มอ้างอิง แบบวัดการรับรู้การควบคุมพฤติกรรม และข้อความที่ใช้วัดเจตนาในการอนุรักษ์น้ เครื่องมือในส่วนนี้สร้างขึ้นตามวิธีการที่ระบุในทฤษฎีพฤติกรรมตามแผน (A Theory of Planned Behavior) (Ajzen, 1988a)

ส่วนที่ 2 ข้อมูลของผู้ตอบแบบสอบถาม ประกอบด้วยข้อคำถามเกี่ยวกับลักษณะทางสังคมประชากรของกลุ่มตัวอย่าง ได้แก่ เพศ อายุ ระดับการศึกษาสูงสุด อาชีพ ความเข้มงวดในการปฏิบัติงานของเจ้าหน้าที่อุทยานแห่งชาติ ความถี่ในการเผยแพร่ความรู้เกี่ยวกับกฎระเบียบของอุทยานแห่งชาติ และขนาดของชุมชนที่เป็นภูมิลำเนา

## 5. การตรวจสอบคุณภาพเครื่องมือ

ผู้วิจัยตรวจสอบความเที่ยงตรงเชิงเนื้อหา (content validity) และทดสอบความน่าเชื่อถือ (reliability) ของแบบสอบถาม ดังนี้

5.1 การตรวจสอบความเที่ยงตรงเชิงเนื้อหา (content validity) โดยนำแบบสอบถามที่สร้างขึ้นให้คณะกรรมการที่ปรึกษาวิทยานิพนธ์ตรวจสอบความเที่ยงตรงเชิงเนื้อหา และความเหมาะสมของภาษาที่ใช้ เพื่อนำแบบสอบถามที่ผ่านการตรวจสอบแล้วไปปรับปรุงแก้ไขต่อไป

5.2 การทดสอบความยาก (difficulty) ของแบบสอบถามในส่วนชุดคำถามวัดความรู้เกี่ยวกับการอนุรักษ์นกของประชาชนในชุมชนท้องถิ่นรอบอุทยานแห่งชาติเขาสามร้อยยอด ซึ่งทำการทดสอบความยากของชุดคำถามในส่วนนี้ โดยแจกแบบสอบถามแก่ประชาชนในชุมชนท้องถิ่นรอบอุทยานแห่งชาติเขาสามร้อยยอดที่ไม่ใช่กลุ่มตัวอย่างจำนวน 30 ชุด และคำนวณตามสูตรดังนี้ (พวงรัตน์, 2540)

$$P = \frac{R}{N} \quad (2)$$

โดย P หมายถึง ค่าความยากของคำถามแต่ละข้อ

R หมายถึง จำนวนผู้ตอบคำถามถูกในแต่ละข้อ

N หมายถึง จำนวนผู้ตอบคำถามทั้งหมด

ซึ่งกำหนดค่าความยาก ดังนี้

คำถามที่มีค่า P เท่ากับ 0.50 แสดงว่า คำถามข้อนั้นมีความยากปานกลาง

คำถามที่มีค่า P ต่ำกว่า 0.50 แสดงว่า คำถามข้อนั้นค่อนข้างยาก

คำถามที่มีค่า P สูงกว่า 0.50 แสดงว่า คำถามข้อนั้นค่อนข้างง่าย

คำถามที่มีค่า P ต่ำกว่า 0.20 แสดงว่า คำถามข้อนั้นยากเกินไป

คำถามที่มีค่า P สูงกว่า 0.80 แสดงว่า คำถามข้อนั้นง่ายเกินไป

จากการคำนวณดังสูตรที่ 2 ได้ค่าความยากรายข้อดังแสดงในตารางภาคผนวก ข1 และได้ค่าเฉลี่ยความยากของชุดคำถามวัดความรู้เกี่ยวกับการอนุรักษ์นกเท่ากับ 0.79 ซึ่งเห็นว่าคำถามวัดความรู้ชุดดังกล่าวนี้ค่อนข้างไปทางง่าย

5.3 การทดสอบความน่าเชื่อถือ (reliability) ของแบบสอบถาม ทำการทดสอบความน่าเชื่อถือของแบบสอบถามในส่วนของชุดคำถามวัดทัศนคติต่อการอนุรักษ์นก ชุดคำถามวัดการรับรู้การควบคุมพฤติกรรมการอนุรักษ์นก ชุดคำถามวัดเจตนาเชิงพฤติกรรมในการอนุรักษ์นก และชุดคำถามวัดพฤติกรรมการอนุรักษ์นกของประชาชนในชุมชนท้องถิ่นรอบอุทยานแห่งชาติ เขาสามร้อยยอด โดยแจกแบบสอบถามแก่ประชาชนในชุมชนท้องถิ่นรอบอุทยานแห่งชาติ เขาสามร้อยยอดที่ไม่ใช่กลุ่มตัวอย่างจำนวน 40 ชุด แล้วนำข้อมูลที่ได้มาทำการวิเคราะห์หาความน่าเชื่อถือ (reliability) โดยวิธีของ Cronbach ซึ่งคำนวณตามสูตรดังนี้ (พวงรัตน์, 2540)

$$\alpha = \left( \frac{k}{k-1} \right) \left( 1 - \frac{\sum_{i=1}^k S_i^2}{S_p^2} \right) \quad (3)$$

โดย  $\alpha$  หมายถึง สัมประสิทธิ์ความเชื่อมั่น

$k$  หมายถึง จำนวนข้อ

$S_i^2$  หมายถึง คะแนนแปรปรวนแต่ละข้อ

$S_p^2$  หมายถึง คะแนนแปรปรวนทั้งฉบับ

จากการคำนวณตามสูตรที่ 3 ได้ค่าสัมประสิทธิ์อัลฟาของชุดคำถามวัดทัศนคติต่อการอนุรักษ์นกเท่ากับ 0.75 ค่าสัมประสิทธิ์อัลฟาของชุดคำถามวัดการรับรู้การควบคุมพฤติกรรมการอนุรักษ์นกเท่ากับ 0.80 ค่าสัมประสิทธิ์อัลฟาของชุดคำถามวัดเจตนาเชิงพฤติกรรมในการอนุรักษ์นกเท่ากับ 0.91 ค่าสัมประสิทธิ์อัลฟาของชุดคำถามวัดพฤติกรรมการอนุรักษ์นกเท่ากับ 0.72 รายละเอียดแสดงในตารางภาคผนวกที่ ข2 ข3 ข4 และ ข5 ตามลำดับ

สำหรับการทดสอบความน่าเชื่อถือของแบบสอบถามในส่วนของชุดคำถามวัดความรู้เกี่ยวกับการอนุรักษ์นกของประชาชนในชุมชนท้องถิ่นรอบอุทยานแห่งชาติเขาสามร้อยยอด ใช้วิธีการของ Kuder Richardson (K.R.21) ซึ่งคำนวณได้ตามสูตรดังนี้ (พวงรัตน์, 2540)

$$r_{tt} = \left[ \frac{k}{k-1} \right] \left[ 1 - \frac{\bar{X}(k-\bar{X})}{kS^2} \right] \quad (4)$$

โดย  $r_{tt}$  หมายถึง ความเที่ยงของแบบทดสอบ

$k$  หมายถึง จำนวนข้อของแบบทดสอบ

$\bar{X}$  หมายถึง ค่าเฉลี่ยของคะแนนทั้งฉบับ

$S^2$  หมายถึง ความแปรปรวนของคะแนนรวมทั้งฉบับ

จากการคำนวณตามสูตรที่ 4 ได้ค่าความน่าเชื่อถือของชุดคำถามวัดความรู้เกี่ยวกับการอนุรักษ์นกเท่ากับ 0.80 และทำการปรับแก้แบบสอบถามตามผลการวิเคราะห์ความน่าเชื่อถือก่อนการนำไปใช้ในการเก็บข้อมูลจริง

## 6. การเก็บข้อมูลภาคสนาม

นำแบบสอบถามที่ผ่านการตรวจสอบคุณภาพเรียบร้อยแล้วไปเก็บข้อมูลจากกลุ่มตัวอย่างจริงจำนวน 290 คน ณ ชุมชนท้องถิ่นรอบอุทยานแห่งชาติเขาสามร้อยยอด หมู่ที่ 7 บ้านหุบตาโคตร ตำบลสามร้อยยอด หมู่ที่ 2 บ้านเกาะมอญ ตำบลไร่เก่า และหมู่ที่ 5 บ้านเกาะไผ่ ตำบลไร่ใหม่ อำเภอสามร้อยยอด จังหวัดประจวบคีรีขันธ์



## การวิเคราะห์ข้อมูล

### 1. การให้คะแนนตัวแปร

1.1 ทักษะคติต่อการอนุรักษ์นกของประชาชนในชุมชนท้องถิ่นรอบอุทยานแห่งชาติ เขาสามร้อยยอด จำนวน 22 ช้อ ใช้การให้คะแนนแบบ Likert's Scale โดยแบ่งระดับการตอบสนองออกเป็น 5 ระดับ ได้แก่

เห็นด้วยอย่างยิ่ง ให้ค่าคะแนนเท่ากับ	5
เห็นด้วย ให้ค่าคะแนนเท่ากับ	4
ไม่แน่ใจ ให้ค่าคะแนนเท่ากับ	3
ไม่เห็นด้วย ให้ค่าคะแนนเท่ากับ	2
ไม่เห็นด้วยอย่างยิ่ง ให้ค่าคะแนนเท่ากับ	1

สำหรับข้อความเชิงบวก และค่าคะแนนในทางกลับกันสำหรับข้อความเชิงลบ และกำหนดเกณฑ์การแปลผลคะแนนทัศนคติต่อการอนุรักษ์นก เป็น 5 ระดับ โดยหาความกว้างอันตรภาคชั้นจากค่าคะแนนสูงสุดที่เป็นไปได้ ลบด้วยค่าคะแนนต่ำสุดที่เป็นไปได้หารด้วยจำนวนระดับของทัศนคติ ตามสูตรดังนี้

$$\text{ความกว้างอันตรภาคชั้น} = \frac{\text{คะแนนสูงสุด} - \text{คะแนนต่ำสุด}}{\text{จำนวนระดับของทัศนคติ}} \quad (5)$$

เมื่อแทนค่าลงในสูตรที่ 5 จะได้ผลลัพธ์ดังนี้

$$\text{ความกว้างอันตรภาคชั้น} = \frac{5 - 1}{5}$$

$$= 0.8$$

ดังนั้นจึงสามารถกำหนดระดับของทัศนคติต่อการอนุรักษ์นกได้ดังนี้

คะแนน 4.20 – 5.00 หมายถึง มีทัศนคติต่อการอนุรักษ์นกดีมาก

คะแนน 3.40 – 4.19 หมายถึง มีทัศนคติต่อการอนุรักษ์นกดี

คะแนน 2.60 – 3.39 หมายถึง มีทัศนคติต่อการอนุรักษ์นกดีปานกลาง

คะแนน 1.80 – 2.59 หมายถึง มีทัศนคติต่อการอนุรักษ์นกไม่ดี

คะแนน 1.00 – 1.79 หมายถึง มีทัศนคติต่อการอนุรักษ์นกไม่ดีอย่างมาก

1.2 การคล้อยตามกลุ่มอ้างอิงในการอนุรักษ์นกของประชาชนในชุมชนท้องถิ่นรอบอุทยานแห่งชาติเขาสามร้อยยอด ให้ผู้ตอบแบบสอบถามระบุกลุ่มอ้างอิงตามลำดับความสำคัญ 5 ลำดับ โดยกำหนดค่าคะแนนดังนี้

ลำดับที่ 1	ให้ค่าคะแนนเท่ากับ	5
ลำดับที่ 2	ให้ค่าคะแนนเท่ากับ	4
ลำดับที่ 3	ให้ค่าคะแนนเท่ากับ	3
ลำดับที่ 4	ให้ค่าคะแนนเท่ากับ	2
ลำดับที่ 5	ให้ค่าคะแนนเท่ากับ	1

ส่วนความต้องการที่จะปฏิบัติตามกลุ่มอ้างอิงแต่ละกลุ่มนั้น แบ่งระดับความต้องการออกเป็น 5 ระดับ ได้แก่

ต้องการจะปฏิบัติตามมากที่สุด	ให้ค่าคะแนนเท่ากับ	5
ต้องการจะปฏิบัติตามมาก	ให้ค่าคะแนนเท่ากับ	4
ต้องการจะปฏิบัติตามปานกลาง	ให้ค่าคะแนนเท่ากับ	3
ต้องการจะปฏิบัติตามน้อย	ให้ค่าคะแนนเท่ากับ	2
ต้องการจะปฏิบัติตามน้อยที่สุด	ให้ค่าคะแนนเท่ากับ	1

จากนั้นนำคะแนนการลำดับความสำคัญของกลุ่มอ้างอิงคูณด้วยคะแนนความต้องการที่จะปฏิบัติตามกลุ่มอ้างอิงนั้นๆ จะได้คะแนนการคล้อยตามกลุ่มอ้างอิงรายกลุ่ม ซึ่งคะแนนสูงสุดที่เป็นไปได้คือ 25 คะแนนต่ำสุดที่เป็นไปได้คือ 1 และเมื่อแบ่งระดับการคล้อยตาม

กลุ่มอ้างอิงรายกลุ่มเป็น 5 ระดับ หากความกว้างอันตรภาคชั้นตามสูตรที่ 5 จะได้ความกว้างอันตรภาคชั้นเท่ากับ 4.8 โดยมีค่าคะแนนการคล้อยตามกลุ่มอ้างอิงรายกลุ่มแต่ละระดับดังนี้

คะแนน 20.20 – 25.00 หมายถึง คล้อยตามกลุ่มอ้างอิงมากที่สุด  
 คะแนน 15.40 – 20.19 หมายถึง คล้อยตามกลุ่มอ้างอิงมาก  
 คะแนน 10.60 – 15.39 หมายถึง คล้อยตามกลุ่มอ้างอิงปานกลาง  
 คะแนน 5.80 – 10.59 หมายถึง คล้อยตามกลุ่มอ้างอิงน้อย  
 คะแนน 1.00 – 5.79 หมายถึง คล้อยตามกลุ่มอ้างอิงที่น้อยที่สุด

คะแนนการคล้อยตามกลุ่มอ้างอิงโดยรวมคำนวณได้จากการหาผลรวมของคะแนนการคล้อยตามกลุ่มอ้างอิงทุกกลุ่ม ซึ่งจะได้ค่าคะแนนสูงสุดที่เป็นไปได้เท่ากับ 75 ค่าคะแนนต่ำสุดที่เป็นไปได้เท่ากับ 15 จากนั้นหารค่าคะแนนที่ได้ด้วย 15 เพื่อให้คะแนนอยู่ระหว่าง 1 – 5 ซึ่งจะสอดคล้องกับแบบสอบถาม และเมื่อแบ่งระดับการคล้อยตามกลุ่มอ้างอิงโดยรวมเป็น 5 ระดับ หากความกว้างอันตรภาคชั้นตามสูตรที่ 5 จะได้ความกว้างอันตรภาคชั้นเท่ากับ 0.8 โดยมีค่าคะแนนดังนี้

คะแนน 4.20 – 5.00 หมายถึง คล้อยตามกลุ่มอ้างอิงมากที่สุด  
 คะแนน 3.40 – 4.19 หมายถึง คล้อยตามกลุ่มอ้างอิงมาก  
 คะแนน 2.60 – 3.39 หมายถึง คล้อยตามกลุ่มอ้างอิงปานกลาง  
 คะแนน 1.80 – 2.59 หมายถึง คล้อยตามกลุ่มอ้างอิงน้อย  
 คะแนน 1.00 – 1.79 หมายถึง คล้อยตามกลุ่มอ้างอิงน้อยที่สุด

1.3 การรับรู้การควบคุมพฤติกรรมการอนุรักษ์นกของประชาชนในชุมชนท้องถิ่นรอบอุทยานแห่งชาติเขาสามร้อยยอด จำนวน 5 ข้อ แบ่งระดับการรับรู้พฤติกรรมการอนุรักษ์นกเป็นพฤติกรรมที่กระทำได้ง่ายหรือง่าย 5 ระดับดังนี้

รับรู้ว่าเป็นพฤติกรรมที่กระทำได้ง่ายมาก ให้ค่าคะแนนเท่ากับ 5  
 รับรู้ว่าเป็นพฤติกรรมที่กระทำได้ง่าย ให้ค่าคะแนนเท่ากับ 4  
 รับรู้ว่าเป็นพฤติกรรมที่กระทำได้ง่ายปานกลาง ให้ค่าคะแนนเท่ากับ 3

รับรู้ว่าเป็นพฤติกรรมที่กระทำได้อาก ให้ค่าคะแนนเท่ากับ 2  
 รับรู้ว่าเป็นพฤติกรรมที่กระทำได้อากมาก ให้ค่าคะแนนเท่ากับ 1

กำหนดเกณฑ์แปลผลคะแนนการรับรู้การควบคุมพฤติกรรมการอนุรักษ์น้เป็น 5 ระดับ โดยหาความกว้างอันตรภาคตามสูตรที่ 5 ได้ความกว้างอันตรภาคชั้นเท่ากับ 0.8 สามารถกำหนดระดับการรับรู้การควบคุมพฤติกรรมได้ดังนี้

คะแนน 4.20 – 5.00 หมายถึง รับรู้ว่าเป็นพฤติกรรมที่กระทำได้ง่ายมาก  
 คะแนน 3.40 – 4.19 หมายถึง รับรู้ว่าเป็นพฤติกรรมที่กระทำได้ง่าย  
 คะแนน 2.60 – 3.39 หมายถึง รับรู้ว่าเป็นพฤติกรรมที่กระทำได้ง่ายปานกลาง  
 คะแนน 1.80 – 2.59 หมายถึง รับรู้ว่าเป็นพฤติกรรมที่กระทำได้อาก  
 คะแนน 1.00 – 1.79 หมายถึง รับรู้ว่าเป็นพฤติกรรมที่กระทำได้อากมาก

1.4 เจตนาในการอนุรักษ์น้ของประชาชนในชุมชนท้องถิ่นรอบอุทยานแห่งชาติเขาสามร้อยยอด จำนวน 5 ข้อ แบ่งระดับเจตนาในการอนุรักษ์น้ 5 ระดับดังนี้

ตั้งใจจะกระทำมากที่สุด	ให้ค่าคะแนนเท่ากับ 5
ตั้งใจจะกระทำมาก	ให้ค่าคะแนนเท่ากับ 4
ตั้งใจจะกระทำปานกลางปานกลาง	ให้ค่าคะแนนเท่ากับ 3
ตั้งใจจะกระทำน้อย	ให้ค่าคะแนนเท่ากับ 2
ตั้งใจจะกระทำน้อยที่สุด	ให้ค่าคะแนนเท่ากับ 1

กำหนดเกณฑ์แปลผลคะแนนเจตนาในการอนุรักษ์น้เป็น 5 ระดับ หาความกว้างอันตรภาคชั้นตามสูตรที่ 5 ได้ความกว้างอันตรภาคชั้นเท่ากับ 0.8 สามารถกำหนดระดับเจตนา เชิงพฤติกรรมในการอนุรักษ์น้ได้ดังนี้

คะแนน 4.20 – 5.00 หมายถึง ตั้งใจจะกระทำมากที่สุด  
 คะแนน 3.40 – 4.19 หมายถึง ตั้งใจจะกระทำมาก

คะแนน 2.60 – 3.39 หมายถึง ตั้งใจจะกระทำปานกลาง

คะแนน 1.80 – 2.59 หมายถึง ตั้งใจจะกระทำน้อย

คะแนน 1.00 – 1.79 หมายถึง ตั้งใจจะกระทำน้อยที่สุด

1.5 พฤติกรรมการอนุรักษ์น้ของประชาชนในชุมชนท้องถิ่นรอบอุทยานแห่งชาติ  
เขาสามร้อยยอด จำนวน 21 ข้อ แบ่งระดับความถี่ในการกระทำเป็น 5 ระดับดังนี้

กระทำเป็นประจำ ให้ค่าคะแนนเท่ากับ	4
กระทำบ่อยครั้ง ให้ค่าคะแนนเท่ากับ	3
กระทำบางครั้ง ให้ค่าคะแนนเท่ากับ	2
กระทำนานๆครั้ง ให้ค่าคะแนนเท่ากับ	1
ไม่เคยกระทำเลย ให้ค่าคะแนนเท่ากับ	0

สำหรับพฤติกรรมเชิงบวก และค่าคะแนนกลับกันสำหรับพฤติกรรมเชิงลบ  
กำหนดเกณฑ์แปลผลคะแนนพฤติกรรมการอนุรักษ์น้เป็น 5 ระดับ หาความกว้างอันตรภาคชั้น  
ตาม สูตรที่ 5 ได้ความกว้างอันตรภาคชั้นเท่ากับ 0.8 สามารถกำหนดระดับพฤติกรรมการ  
อนุรักษ์น้ได้ดังนี้

คะแนน 3.20 – 4.00 หมายถึง กระทำเป็นประจำ

คะแนน 2.40 – 3.19 หมายถึง กระทำบ่อยครั้ง

คะแนน 1.60 – 2.39 หมายถึง กระทำบางครั้ง

คะแนน 0.80 – 1.59 หมายถึง กระทำนานๆครั้ง

คะแนน 0.00 – 0.79 หมายถึง ไม่เคยกระทำเลย

1.6 ความรู้เกี่ยวกับการอนุรักษ์น้ของประชาชนในชุมชนท้องถิ่นรอบอุทยานแห่งชาติ  
เขาสามร้อยยอด จำนวน 12 ข้อ ตอบถูกได้ 1 คะแนน ตอบผิดได้ 0 คะแนน คะแนนรวมสูงสุด  
ที่เป็นไปได้เท่ากับ 12 คะแนน กำหนดเกณฑ์แปลผลคะแนนความรู้เกี่ยวกับการอนุรักษ์น้โดย  
แบ่งเป็น 3 ระดับ หาความกว้างอันตรภาคชั้นตามสูตรที่ 5 ได้ความกว้างอันตรภาคชั้นเท่ากับ 4  
สามารถกำหนดระดับความรู้เกี่ยวกับการอนุรักษ์น้ได้ดังนี้

คะแนน 8.00 – 12.00 หมายถึง มีความรู้เกี่ยวกับการอนุรักษ์นกกมาก

คะแนน 4.00 – 7.99 หมายถึง มีความรู้เกี่ยวกับการอนุรักษ์นกก

ปานกลาง

คะแนน 0.00 – 3.99 หมายถึง มีความรู้ในการอนุรักษ์นกน้อย

## 2. การใช้สถิติในการวิเคราะห์ข้อมูล แบ่งออกเป็น 2 ส่วน ดังนี้

2.1 การวิเคราะห์เชิงพรรณนา (descriptive statistic) ใช้ค่าสถิติพื้นฐานในการ แจกแจงความถี่ ร้อยละ ค่าเฉลี่ย และส่วนเบี่ยงเบนมาตรฐาน ในการอธิบายข้อมูลทุกส่วนของ กลุ่มตัวอย่างตามตัวแปรที่กำหนดในกรอบแนวคิดการวิจัย จากนั้นนำเสนอข้อมูลในรูปของตาราง ประกอบการอธิบายข้อมูลเกี่ยวกับทัศนคติในการอนุรักษ์นกก การคล้อยตามกลุ่มอ้างอิงในการ อนุรักษ์นกก การรับรู้การควบคุมพฤติกรรมการอนุรักษ์นกก เจตนาในการอนุรักษ์นกก พฤติกรรมการ อนุรักษ์นกก ความรู้เกี่ยวกับการอนุรักษ์นกก และลักษณะพื้นฐานทางสังคมประชากรของประชาชน ในชุมชนท้องถิ่นรอบอุทยานแห่งชาติเขาสามร้อยยอด

2.2 การทดสอบสมมติฐาน (hypothesis testing) ใช้สถิติวิเคราะห์สหสัมพันธ์ (correlation analysis) ประกอบการวิเคราะห์ถดถอยพหุ (multiple regression analysis) ในการ ทดสอบสมมติฐานการวิจัย โดยกำหนดระดับนัยสำคัญทางสถิติที่ 0.05

2.2.1 การวิเคราะห์สหสัมพันธ์ (correlation analysis) เป็นการวิเคราะห์ค่า สัมประสิทธิ์สหสัมพันธ์ เพื่อมุ่งตรวจสอบความมากน้อยของความสัมพันธ์ระหว่างตัวแปรต่างๆ โดยไม่ต้องทราบว่าเป็นเหตุเป็นผล ใช้สัญลักษณ์  $r$  แทนค่าสัมประสิทธิ์สหสัมพันธ์ ซึ่ง  $r$  มีค่าตั้งแต่ 1 ถึง -1 เครื่องหมายหน้าค่าสัมประสิทธิ์สหสัมพันธ์จะบ่งบอกทิศทางของ ความสัมพันธ์ และยิ่งค่า  $r$  เข้าใกล้ 1 หมายถึงความสัมพันธ์ระหว่างตัวแปรยิ่งสูงขึ้น

2.2.2 การวิเคราะห์ถดถอยพหุ (multiple regression analysis) เป็นวิธีทางสถิติ ที่ใช้อธิบายอิทธิพลของตัวแปรอิสระหลายตัวแปรกับตัวแปรตาม 1 ตัว กล่าวคือ ทัศนคติต่อการ อนุรักษ์นกก การคล้อยตามกลุ่มอ้างอิงในการอนุรักษ์นกก การรับรู้การควบคุมพฤติกรรมการ

อนุรักษณ์ก ความรู้เกี่ยวกับการอนุรักษณ์ก ระดับการศึกษาสูงสุด ความเข้มงวดในการปฏิบัติงานของเจ้าหน้าที่อุทยานแห่งชาติ ความถี่ในการเผยแพร่ความรู้เกี่ยวกับกฎระเบียบของเจ้าหน้าที่ และขนาดของชุมชนที่เป็นภูมิลำเนาเป็นตัวแปรอิสระ โดยมีเจตนาในการอนุรักษณ์กเป็นตัวแปรตาม และเจตนาในการอนุรักษณ์ก การรับรู้การควบคุมพฤติกรรมอนุรักษณ์ก ความรู้เกี่ยวกับการอนุรักษณ์ก ระดับการศึกษาสูงสุด ความเข้มงวดในการปฏิบัติงานของเจ้าหน้าที่อุทยานแห่งชาติ ความถี่ในการเผยแพร่ความรู้เกี่ยวกับกฎระเบียบของเจ้าหน้าที่ และขนาดของชุมชนที่เป็นภูมิลำเนาเป็นตัวแปรอิสระ โดยมีพฤติกรรมอนุรักษณ์กเป็นตัวแปรตาม ซึ่งผลการทดสอบสมมติฐานโดยใช้โปรแกรมสำเร็จรูปจะได้ค่าสถิติ สามารถอธิบายได้ดังนี้

ก) significant คือ ระดับนัยสำคัญทางสถิติ ซึ่งกำหนดไว้ที่ 0.05 หากค่า Significant ที่ได้จากสมการน้อยกว่า 0.05 แสดงว่าเป็นไปตามสมมติฐานที่ตั้งไว้

ข) ค่าสัมประสิทธิ์ความถดถอยที่ปรับเป็นค่ามาตรฐาน (beta) โดยมีค่าเฉลี่ยเป็น 0 และส่วนเบี่ยงเบนมาตรฐานเป็น 1 เท่ากันทุกข้อมูล แทนค่าด้วย beta ของแต่ละปัจจัย ซึ่งบ่งชี้ว่าปัจจัยหรือตัวแปรอิสระนั้นๆ (X) มีอิทธิพลต่อตัวแปรตาม (Y) มากน้อยเพียงใด

ค) ค่าสัมประสิทธิ์ของตัวกำหนด หรือค่าสัมประสิทธิ์ในการพยากรณ์ (coefficient of determination) แทนค่าด้วย  $R^2$  หาได้จากสูตรต่อไปนี้

$$R^2 = \frac{SSR}{SST} \quad (6)$$

โดย SSR คือ ผลรวมกำลังสองของการกระจายที่อธิบายได้  
 SST คือ ผลรวมกำลังสองของการกระจายที่อธิบายทั้งหมด  
 SSE คือ ผลรวมกำลังสองของการกระจายที่อธิบายไม่ได้  
 SSR คือ SST – SSE

ในทางปฏิบัติใช้  $R^2$  แสดงอิทธิพลของตัวแปรอิสระ (X) ทุกตัวรวมกัน ที่มีต่อตัวแปรตาม (Y) โดยคูณด้วย 100 เพื่อคำนวณออกมาในรูปแบบร้อยละและไม่มีหน่วย

เพราะเป็นอัตราส่วนระหว่างค่าการกระจาย 2 ค่า คือ  $R^2$  บอกให้ทราบว่า การกระจายของข้อมูลทั้งหมดนั้นสามารถอธิบายจากค่า  $X$  ได้ร้อยละเท่าใด หรือ  $X$  มีอิทธิพลต่อ  $Y$  ร้อยละเท่าใด

ง) การทดสอบความมีนัยสำคัญของสมการถดถอย โดยใช้ค่าสถิติ  $F$  ซึ่งคำนวณได้จากสูตร ดังนี้

$$F = \frac{\text{MS.Regression}}{\text{MS.Residual}} \quad (7)$$

โดยที่ MS.Regression หมายถึง ความแปรปรวนที่เป็นผลมาจากตัวแปรอิสระ  
 MS.Residual หมายถึง ความแปรปรวนที่เป็นผลมาจากตัวแปรอื่นๆ  
 ที่นอกเหนือจากตัวแปรอิสระ



## ผลและวิจารณ์

การศึกษาพฤติกรรมการอนุรักษ์นกของประชาชนในชุมชนท้องถิ่นรอบอุทยานแห่งชาติเขาสามร้อยยอด ซึ่งผู้วิจัยได้วิเคราะห์ข้อมูลตามวัตถุประสงค์ของการวิจัย โดยจำแนกเป็น 8 ตอน ดังนี้

ตอนที่ 1 ลักษณะพื้นฐานทางสังคมประชากรของประชาชนในชุมชนท้องถิ่นรอบอุทยานแห่งชาติเขาสามร้อยยอด

ตอนที่ 2 พฤติกรรมการอนุรักษ์นกของประชาชนในชุมชนท้องถิ่นรอบอุทยานแห่งชาติเขาสามร้อยยอด

ตอนที่ 3 ปัจจัยที่เกี่ยวข้องกับพฤติกรรมการอนุรักษ์นกและเจตนาเชิงพฤติกรรมในการอนุรักษ์นกของประชาชนในชุมชนท้องถิ่นรอบอุทยานแห่งชาติเขาสามร้อยยอด

ตอนที่ 4 ผลการทดสอบสมมติฐาน

**ตอนที่ 1 ลักษณะพื้นฐานทางสังคมประชากรของประชาชนในชุมชนท้องถิ่นรอบอุทยานแห่งชาติเขาสามร้อยยอด**

ผลการศึกษาลักษณะพื้นฐานทางสังคม ประชากรของประชาชนในชุมชนท้องถิ่นรอบอุทยานแห่งชาติเขาสามร้อยยอด จำนวน 290 คน พบว่า ประชาชนในชุมชนท้องถิ่นเป็นเพศหญิงมากกว่าเพศชาย คิดเป็นร้อยละ 59.60 และ 40.40 ตามลำดับ มีอายุเฉลี่ย 36.31 ปี (SD = 12.23) โดยร้อยละ 77.20 มีอายุระหว่าง 21 – 50 ปี ส่วนใหญ่มีอายุ 21 – 30 ปี และ 41 – 50 ปี คิดเป็นร้อยละ 26.30 รองลงมาคือ 31 – 40 ปี คิดเป็นร้อยละ 24.60 ประชาชนในชุมชนท้องถิ่นประกอบอาชีพเกษตรกรรม คิดเป็นร้อยละ 53.30 ซึ่งในจำนวนนี้เป็นเกษตรกรเพาะเลี้ยงสัตว์น้ำถึงร้อยละ 82.28 และรองลงมาคือเป็นนักเรียน นิสิต นักศึกษา คิดเป็นร้อยละ 14.10 ประชาชนในชุมชนท้องถิ่นร้อยละ 70.80 มีวุฒิการศึกษาเทียบเท่าหรือต่ำกว่าระดับมัธยมศึกษาปีที่ 3 และพบว่าประชาชนในชุมชนท้องถิ่นส่วนใหญ่อาศัยอยู่ในชุมชนที่มีประชากร 1,000 – 9,999 คน คิดเป็นร้อยละ 44.80 นอกจากนี้ในรอบ 1 ปีที่ผ่านมาประชาชนในชุมชนท้องถิ่นพบเห็น

เจ้าหน้าที่อุทยานแห่งชาติออกตรวจตราพื้นที่บริเวณชุมชนของตนเฉลี่ย 2.01 ครั้ง (SD = 3.40) โดยมีผู้พบเห็นเจ้าหน้าที่อุทยานแห่งชาติบ่อยครั้งร้อยละ 0.70 ขณะที่ผู้พบเห็นเจ้าหน้าที่อุทยานแห่งชาติไม่บ่อยครั้งร้อยละ 99.30 ตามลำดับ ส่วนการได้รับความรู้เกี่ยวกับกฎระเบียบของอุทยานแห่งชาติในรอบ 1 ปีที่ผ่านมา พบว่า ประชาชนในชุมชนท้องถิ่นได้รับการเผยแพร่ความรู้เกี่ยวกับกฎระเบียบของอุทยานแห่งชาติเฉลี่ย 1.20 ครั้ง (SD = 1.51) โดยผู้ที่ได้รับความรู้เกี่ยวกับกฎระเบียบของอุทยานแห่งชาติมากคิดเป็นร้อยละ 0.70 ผู้ที่ได้รับความรู้เกี่ยวกับกฎระเบียบของอุทยานแห่งชาติปานกลางคิดเป็นร้อยละ 2.40 และผู้ที่ได้รับความรู้เกี่ยวกับกฎระเบียบของอุทยานแห่งชาติน้อยคิดเป็นร้อยละ 97.00 ตามลำดับ รายละเอียดแสดงในตารางที่ 2

**ตารางที่ 2** ลักษณะทางสังคมประชากรของประชาชนในชุมชนท้องถิ่นรอบอุทยานแห่งชาติ  
เขาสามร้อยยอด

n = 297

ลักษณะพื้นฐานทางสังคมประชากร	จำนวน (คน)	ร้อยละ
<b>เพศ</b>		
หญิง	177	59.60
ชาย	120	40.40
<b>อายุ</b>		
ต่ำกว่า 21 ปี	33	11.10
21 – 30 ปี	78	26.30
31 – 40 ปี	73	24.60
41 – 50 ปี	78	26.30
มากกว่า 50 ปี	35	11.80
$\bar{X} = 36.31$ SD = 12.23		
<b>อาชีพ</b>		
รับราชการ	14	4.70
รับจ้างทั่วไป	30	10.10
ค้าขาย หรือธุรกิจส่วนตัว	31	10.40

## ตารางที่ 2 (ต่อ)

ลักษณะพื้นฐานทางสังคมประชากร	จำนวน (คน)	ร้อยละ
กสิกรรมเพาะปลูกพืช	13	4.40
ประมงชายฝั่ง	15	5.10
เกษตรกรรมเพาะเลี้ยงสัตว์น้ำ	130	43.80
นักเรียน นิสิต นักศึกษา	42	14.10
พนักงานบริษัทเอกชน/โรงงานอุตสาหกรรม	3	1.00
แม่บ้าน	19	6.40
<b>ระดับการศึกษาสูงสุด</b>		
ประถมศึกษาปีที่ 4	37	12.50
ประถมศึกษาปีที่ 6	57	19.20
มัธยมศึกษาปีที่ 3	116	39.10
มัธยมศึกษาปีที่ 6	36	12.10
ปวช.	8	2.70
ปวส.	10	3.40
ปริญญาตรี	27	9.10
สูงกว่าปริญญาตรี	6	2.00
<b>ขนาดของภูมิลำเนา</b>		
หมู่บ้านที่มีประชากรต่ำกว่า 1,000 คน	113	38.00
ชุมชนที่มีประชากร 1,000 - 9,999 คน	133	48.80
เมืองเล็กๆที่มีจำนวนประชากร 10,000 - 24,999 คน	20	6.70
เมืองเล็กๆที่มีจำนวนประชากร 25,000 - 49,999 คน	8	2.70
เมืองที่มีประชากร 50,000 - 99,999 คน	15	5.10
เมืองที่มีประชากร 100,000 - 249,999 คน	6	2.00
เมืองใหญ่มีประชากร 250,000 คนขึ้นไป	2	0.70

ตารางที่ 2 (ต่อ)

ลักษณะพื้นฐานทางสังคมประชากร	จำนวน (คน)	ร้อยละ
<u>การพบเห็นเจ้าหน้าที่อุทยานแห่งชาติในรอบ 1 ปีที่ผ่านมา</u>		
พบเห็นบ่อยครั้ง (มากกว่า 24 ครั้ง)	2	0.70
พบเห็นปานกลาง (13 – 24 ครั้ง)	-	-
พบเห็นน้อยครั้ง (0 -12 ครั้ง)	295	99.30
$\bar{X} = 2.01$ $SD = 3.40$		
<u>การได้รับความรู้เกี่ยวกับกฎระเบียบของอุทยานแห่งชาติในรอบ 1 ปีที่ผ่านมา</u>		
มาก (มากกว่า 8 ครั้ง)	2	0.70
ปานกลาง (5 – 8 ครั้ง)	7	2.40
น้อย (0 -4 ครั้ง)	288	97.00
$\bar{X} = 1.20$ $SD = 1.51$		

**ตอนที่ 2 พฤติกรรมการอนุรักษ์นกของประชาชนในชุมชนท้องถิ่นรอบอุทยานแห่งชาติเขาสามร้อยยอด**

ผลการศึกษาพฤติกรรมการอนุรักษ์นกจากข้อความ 21 ข้อ พบว่า สำหรับพฤติกรรมทางบวก พฤติกรรมที่มีค่าเฉลี่ยสูงสุด ได้แก่ การปลูกไม้ยืนต้น หรือไม้ที่เป็นอาหารของนก (ค่าเฉลี่ย = 1.62,  $SD = 1.17$ ) หรือเป็นพฤติกรรมที่ประชาชนในชุมชนท้องถิ่นกระทำเป็นบางครั้ง รองลงมาได้แก่ การนำผลไม้หรือพืชที่นกกินเป็นอาหารวางทิ้งไว้ในที่ปลอดภัยเพื่อให้นกเข้ามากินอย่างอิสระ (ค่าเฉลี่ย = 1.51,  $SD = 1.21$ ) การร่วมอบรมหรือการบรรยายเผยแพร่ความรู้เกี่ยวกับการอนุรักษ์นก (ค่าเฉลี่ย = 0.84,  $SD = 0.92$ ) และการร่วมรณรงค์ให้เกิดการอนุรักษ์นกขึ้นในชุมชน (ค่าเฉลี่ย = 1.28,  $SD = 1.21$ ) ซึ่งข้อความทางบวกที่กล่าวมาทั้งสามข้อเป็นพฤติกรรมที่ประชาชนในชุมชนท้องถิ่นกระทำนานๆ ครั้ง สำหรับพฤติกรรมทางลบ พฤติกรรมที่มีค่าเฉลี่ยสูงสุด ได้แก่ การแสวงหาซากนกเช่น จะงอยปาก เล็บ หรือกะโหลกมาไว้ในครอบครอง (ค่าเฉลี่ย = 0.05,  $SD = 0.22$ ) รองลงมาได้แก่ การวางยาเบื่อคนที่เข้ามาทำลายผลผลิตจากการเพาะเลี้ยงสัตว์น้ำ

หรือพืชผลทางการเกษตร (ค่าเฉลี่ย = 0.07, SD = 0.31) การเก็บรังนกที่มีรูปร่างสวยงามมาขาย และขุดรอกเพื่อนำพืชน้ำออกจากบึงสามร้อยยอด (ค่าเฉลี่ย = 0.12, SD = 0.37) และการซื้อหา รังนกมาเพื่อตกแต่งบ้านเรือน (ค่าเฉลี่ย = 0.12, SD = 0.41) ซึ่งข้อความทางลบที่กล่าวมาทั้งหมด เป็นพฤติกรรมที่ประชาชนในชุมชนท้องถิ่นไม่เคยกระทำเลย รายละเอียดแสดงในตารางที่ 3

**ตารางที่ 3** พฤติกรรมการอนุรักษ์นกของประชาชนในชุมชนท้องถิ่นรอบอุทยานแห่งชาติ เขาสามร้อยยอด จำแนกตามลักษณะของพฤติกรรม

n = 297

พฤติกรรม	ร้อยละ (จำนวน)					$\bar{X}$	SD
	กระทำ เป็นประจำ	กระทำ บ่อย ครั้ง	กระทำ บาง ครั้ง	กระทำ นานๆ ครั้ง	ไม่เคยกระทำเลย		
<b>พฤติกรรมด้านบวก</b>							
1. ปลูกไม้ยืนต้น หรือไม้ที่เป็นอาหารของนก	5.40 (16)	17.80 (53)	32.70 (97)	21.50 (64)	22.60 (67)	1.62	1.17
2. นำผลไม้หรือพืชที่นกกินเป็นอาหารวางทิ้งไว้ในที่ปลอดภัย เพื่อให้นกเข้ามากินอย่างอิสระ	8.80 (26)	7.70 (23)	35.40 (105)	21.50 (64)	26.60 (79)	1.51	1.21
3. ร่วมรณรงค์ให้เกิดการอนุรักษ์นกขึ้นในชุมชน	7.70 (23)	4.70 (14)	29.60 (88)	23.60 (70)	34.30 (102)	1.28	1.21
4. ร่วมการอบรมหรือการบรรยายเผยแพร่ความรู้เกี่ยวกับการอนุรักษ์นก	1.30 (4)	1.70 (5)	21.90 (65)	29.60 (88)	45.50 (135)	0.84	0.92
5. แจ้งเจ้าหน้าที่เมื่อพบเห็นการลักลอบซื้อขายนก	-	2.70 (8)	10.10 (30)	15.80 (47)	71.40 (212)	0.44	0.78
6. แจ้งเจ้าหน้าที่เมื่อพบการลักลอบบุกรุกพื้นที่ทุ่งสามร้อยยอดและชายฝั่งทะเลสามร้อยยอด	0.70 (2)	-	14.80 (44)	11.10 (33)	73.40 (218)	0.43	0.79

## ตารางที่ 3 (ต่อ)

พฤติกรรม	ร้อยละ (จำนวน)					$\bar{X}$	SD
	กระทำ เป็นประจำ	กระทำ บ่อย ครั้ง	กระทำ บ้าง ครั้ง	กระทำ นานๆ ครั้ง	ไม่เคย กระทำ		
7. แจ้งเจ้าหน้าที่เมื่อพบเห็นการ ลักลอบเลี้ยงและครอบครองนก โดยผิดกฎหมาย	0.70 (2)	1.00 (3)	4.70 (14)	18.20 (54)	75.40 (224)	0.33	0.68
<b>พฤติกรรมด้านลบ</b>							
8. แสวงหาซากนก เช่น จะงอย ปาก เล็บ หรือกะโหลกมาไว้ใน ครอบครอง	-	-	-	5.10 (15)	94.90 (282)	0.05	0.22
9. วางยาเบื่อคนที่เข้ามาทำลาย ผลผลิตจากการเพาะเลี้ยงสัตว์น้ำ หรือพืชผลทางการเกษตร	-	-	1.30 (4)	4.70 (14)	93.90 (279)	0.07	0.31
10. เก็บรังนกที่มีรูปร่างสวยงาม มาขาย	-	-	1.70 (5)	8.40 (25)	89.90 (267)	0.12	0.37
11. ขูดรอกเพื่อนำพืชน้ำออกจาก บึงสามร้อยยอด	-	-	1.70 (5)	8.40 (25)	89.90 (267)	0.12	0.37
12. ซื้อมารังนกมาเพื่อตกแต่ง บ้านเรือน	-	0.30 (1)	2.00 (6)	7.10 (21)	90.60 (269)	0.12	0.41
13. จับสัตว์น้ำหรือเก็บหา ทรัพยากรธรรมชาติต่างๆใน บริเวณที่นกกำลังทำรังวางไข่	-	-	3.00 (9)	7.70 (23)	89.20 (265)	0.14	0.43

## ตารางที่ 3 (ต่อ)

พฤติกรรม	ร้อยละ (จำนวน)					$\bar{X}$	SD
	กระทำ	กระทำ	กระทำ	กระทำ	ไม่เคย		
	เป็นประจำ	บ่อยครั้ง	บางครั้ง	นานๆ ครั้ง	กระทำเลย		
14. เก็บไข่นกมาประกอบอาหาร	-	-	0.70 (2)	15.20 (45)	84.20 (250)	0.16	0.39
15. วางตาข่ายดักนกที่เข้ามาทำลายผลผลิตจากการเพาะเลี้ยงสัตว์น้ำ หรือพืชผลทางการเกษตร	-	-	5.40 (16)	13.10 (39)	81.50 (242)	0.24	0.54
16. ถม ถาง หรือเผาป่าอ้อ ป่ากก หรือป่าละเมาะในพื้นที่กว้างเพื่อนำมาใช้เป็นพื้นที่ทำกิน	-	-	7.10 (21)	15.80 (47)	77.10 (229)	0.30	0.59
17. ดักจับนกด้วยเครื่องมือต่างเพื่อนำมาขาย	0.70 (2)	0.30 (1)	10.40 (31)	9.80 (29)	78.80 (234)	0.34	0.73
18. ยิงนก	-	0.70 (2)	13.50 (40)	10.10 (30)	75.80 (225)	0.39	0.74
19. นำนกมารับประทานเป็นอาหาร	-	1.00 (3)	18.50 (55)	21.50 (64)	58.90 (175)	0.62	0.82
20. ปล่อยนกเพื่อเป็นการทำบุญ	-	-	4.00 (12)	55.20 (164)	40.70 (121)	0.63	0.56
21. นำนกมาเลี้ยงเป็นสัตว์เลี้ยงไว้ดูเล่นในบ้านเรือน	1.00 (3)	2.70 (8)	22.60 (67)	20.50 (61)	53.20 (158)	0.78	0.95

**หมายเหตุ** คะแนน 3.20 – 4.00 หมายถึง กระทำเป็นประจำ

คะแนน 2.40 – 3.19 หมายถึง กระทำบ่อยครั้ง

คะแนน 1.60 – 2.39 หมายถึง กระทำบางครั้ง

คะแนน 0.80 – 1.59 หมายถึง กระทำนานๆ ครั้ง

คะแนน 0.00 – 0.79 หมายถึง ไม่เคยกระทำเลย

เมื่อพิจารณาโดยรวม พบว่า ประชาชนในชุมชนท้องถิ่นมีพฤติกรรมการอนุรักษ์นกในระดับดี (ค่าเฉลี่ย = 2.78, SD = 0.22) จากคะแนนเต็ม 4 หรือประชาชนในชุมชนท้องถิ่นกระทำพฤติกรรมการอนุรักษ์นกบ่อยครั้ง โดยผู้ที่มีพฤติกรรมการอนุรักษ์นกในระดับดีมากหรือกระทำเป็นประจำ คิดเป็นร้อยละ 4.70 รองลงมาได้แก่ ผู้ที่มีพฤติกรรมการอนุรักษ์นกในระดับดีหรือกระทำบ่อยครั้ง คิดเป็นร้อยละ 91.60 และผู้ที่มีพฤติกรรมการอนุรักษ์นกในระดับปานกลางหรือกระทำเป็นบางครั้ง คิดเป็นร้อยละ 3.70 ตามลำดับ รายละเอียดแสดงในตารางที่ 4

**ตารางที่ 4** พฤติกรรมการอนุรักษ์นกของประชาชนในชุมชนท้องถิ่นรอบอุทยานแห่งชาติเขาสามร้อยละ

พฤติกรรม	ร้อยละ (จำนวน)	$\bar{X}$	SD
กระทำเป็นประจำ (3.20 – 4.00 คะแนน)	4.70 (14)	2.78	0.22
กระทำบ่อยครั้ง (2.40 – 3.19 คะแนน)	91.60 (272)		
กระทำบางครั้ง (1.60 – 2.39 คะแนน)	3.70 (11)		
กระทำนานๆครั้ง (0.80 – 1.59 คะแนน)	-		
ไม่เคยกระทำเลย (0.00 – 0.79 คะแนน)	-		

### ตอนที่ 3 ปัจจัยที่เกี่ยวข้องกับพฤติกรรมการอนุรักษ์นกและเจตนาเชิงพฤติกรรมในการอนุรักษ์นกของประชาชนในชุมชนท้องถิ่นรอบอุทยานแห่งชาติเขาสามร้อยละ

ผลการศึกษาปัจจัยที่เกี่ยวข้องกับการอนุรักษ์นกของประชาชนในชุมชนท้องถิ่นรอบอุทยานแห่งชาติเขาสามร้อยละ ซึ่งประกอบด้วยทัศนคติต่อการอนุรักษ์นก การคล้อยตามกลุ่มอ้างอิงในการอนุรักษ์นก การรับรู้การควบคุมพฤติกรรมการอนุรักษ์นก เจตนาในการอนุรักษ์นก และความรู้เกี่ยวกับการอนุรักษ์นก พบว่า สำหรับทัศนคติต่อการอนุรักษ์นกของประชาชนในชุมชนท้องถิ่นรอบอุทยานแห่งชาติเขาสามร้อยละ ข้อความที่ประชาชนในชุมชนท้องถิ่นเห็นด้วย



โดยมีค่าเฉลี่ยสูงสุด ได้แก่ การค้ำนงเป็นขบวนการที่สามารถทำให้นักสูญพันธุ์ไปจากห้องทุ่งและชายฝั่งทะเลสามร้อยยอดได้ (ค่าเฉลี่ย = 4.35, SD = 0.93) รองลงมาได้แก่ ข้าพเจ้าสนับสนุนให้มีการคุ้มครองพื้นที่ถิ่นอาศัยของนกในทุ่งสามร้อยยอด และชายฝั่งทะเลสามร้อยยอด (ค่าเฉลี่ย = 4.21, SD = 0.72) การอนุรักษ์นกที่อาศัยอยู่บริเวณทุ่งสามร้อยยอดและชายฝั่งทะเลสามร้อยยอด เป็นหน้าที่ซึ่งพลเมืองดีพึงกระทำ (ค่าเฉลี่ย = 4.17, SD = 0.78) ข้าพเจ้ายินดีปฏิบัติตามกฎระเบียบหรือข้อตกลงในชุมชนเรื่องการอนุรักษ์นกในพื้นที่ทุ่งสามร้อยยอดและชายฝั่งทะเลสามร้อยยอดด้วยความเต็มใจ (ค่าเฉลี่ย = 4.15, SD = 0.95) และข้าพเจ้ายินดีเข้าร่วมกิจกรรมหรือโครงการที่เกี่ยวข้องกับการอนุรักษ์นกในพื้นที่ทุ่งสามร้อยยอดและชายฝั่งทะเลสามร้อยยอด (ค่าเฉลี่ย = 4.12, SD = 0.74) รายละเอียดแสดงในตารางที่ 5

**ตารางที่ 5** ทิศนคติต่อการอนุรักษ์นกของประชาชนในชุมชนท้องถิ่นรอบอุทยานแห่งชาติเขาสามร้อยยอด จำแนกตามประเด็นคำถาม

n = 297

ข้อความ	ร้อยละ (จำนวน)					$\bar{X}$	SD
	เห็นด้วยอย่างยิ่ง	เห็นด้วย	ไม่แน่ใจ	ไม่เห็นด้วย	ไม่เห็นด้วยอย่างยิ่ง		
	1. การค้ำนงเป็นขบวนการที่สามารถทำให้นักสูญพันธุ์ไปจากห้องทุ่งและชายฝั่งทะเลสามร้อยยอดได้	54.90 (163)	33.70 (100)	6.40 (19)	1.70 (5)		
2. ข้าพเจ้ายินดีเข้าร่วมกิจกรรมหรือโครงการที่เกี่ยวข้องกับการอนุรักษ์นกในพื้นที่ทุ่งสามร้อยยอดและชายฝั่งทะเลสามร้อยยอด	34.00 (101)	44.40 (132)	21.50 (64)	-	-	4.12	0.74
3. ข้าพเจ้ารู้สึกไม่สบายใจเมื่อทราบว่าภายในชุมชนของข้าพเจ้ามีการลักลอบล่าหรือดักจับนก	24.90 (74)	52.50 (156)	16.80 (50)	3.70 (11)	2.00 (6)	3.95	0.86

ตารางที่ 5 (ต่อ)

ข้อความ	ร้อยละ (จำนวน)					$\bar{X}$	SD
	เห็น	เห็น	ไม่	ไม่เห็น	ไม่เห็น		
	ด้วย	ด้วย	แน่ใจ	ด้วย	ด้วย		
ตัวอย่าง				ตัวอย่าง			
	ยิ่ง				ยิ่ง		
4. การเก็บรังนกที่มีรูปร่าง สวยงามมาประดับตกแต่งบ้าน จะไม่ทำให้จำนวนประชากร ของนกในธรรมชาติลดลง	11.10 (33)	26.60 (79)	26.60 (79)	27.60 (82)	8.10 (24)	2.95	1.15
5. การนำไขนกกมาบริโภคจะ ไม่ทำให้จำนวนประชากรของนก ในธรรมชาติลดลง	20.20 (60)	16.50 (49)	22.90 (68)	30.30 (90)	10.10 (30)	2.94	1.30
6. ควรแจ้งเจ้าหน้าที่ให้ ดำเนินการจับกุมผู้ลักลอบเลี้ยง หรือมีนกรวมทั้งซากนกไว้ใน ครอบครองโดยผิดกฎหมาย	27.60 (82)	40.70 (121)	19.90 (59)	8.10 (24)	3.70 (11)	3.80	1.05
7. การอนุรักษ์นกเป็นการ บ่มเพาะพาหะนำเชื้อโรคอันตราย	6.10 (18)	15.80 (47)	46.10 (137)	22.20 (66)	9.80 (29)	3.14	1.00
8. นกในทุ่งสามร้อยยอดมี จำนวนมหาศาล การล่าและ ดักจับนกเหล่านั้นไปขายจะ ไม่ทำให้นกหมดไปจากพื้นที่	14.10 (42)	27.90 (83)	10.40 (31)	31.00 (92)	16.50 (49)	3.08	1.35
9. ชาวเจ้ารู้สึกเสียใจเมื่อ ทราบว่าถิ่นอาศัยของนกในทุ่ง สามร้อยยอดและชายฝั่งทะเล สามร้อยยอดถูกบุกรุกทำลาย	30.30 (90)	47.50 (141)	13.50 (40)	3.40 (10)	5.40 (16)	3.94	1.03

ตารางที่ 5 (ต่อ)

ข้อความ	ร้อยละ (จำนวน)					$\bar{X}$	SD
	เห็น	เห็น	ไม่	ไม่เห็น	ไม่เห็น		
	ด้วย	ด้วย	แน่ใจ	ด้วย	ด้วย		
	อย่าง			อย่าง			
	ยิ่ง			ยิ่ง			
10. ข้าพเจ้ารู้สึกว่าการซื้อขาย นกเป็นเรื่องธรรมดา	9.80 (29)	21.20 (63)	25.60 (76)	26.60 (79)	16.20 (48)	3.18	1.22
11. ข้าพเจ้ายินดีปฏิบัติตาม กฎระเบียบหรือข้อตกลงในชุมชน เรื่องการอนุรักษ์นกในพื้นที่ทุ่ง สามร้อยยอดและชายฝั่งทะเล สามร้อยยอดด้วยความเต็มใจ	43.80 (130)	36.70 (109)	12.50 (37)	5.40 (16)	1.70 (5)	4.15	0.95
12. นกเป็นแหล่งโปรตีนราคาถูก ถ้าหากมีการอนุรักษ์นกแล้ว ชาวบ้านก็จะต้องขาดอาหาร	10.40 (31)	15.50 (46)	28.60 (85)	26.90 (80)	18.50 (55)	3.28	1.23
13. การเลี้ยงนกในกรงเป็น วิธีการเหมาะสมที่สุดที่จะช่วย อนุรักษ์สายพันธุ์นก	15.50 (46)	20.50 (61)	31.60 (94)	24.20 (72)	8.10 (24)	2.89	1.18
14. การอนุรักษ์นกเป็นสาเหตุ สำคัญที่ทำให้ผลผลิตการ เพาะเลี้ยงกิ้งในพื้นที่ทุ่ง สามร้อยยอดเสียหาย	9.10 (27)	19.90 (59)	42.4 (126)	19.50 (58)	9.10 (27)	3.00	1.06
15. ข้าพเจ้าสนับสนุนให้มีการ คุ้มครองพื้นที่ถิ่นอาศัยของนก ในทุ่งสามร้อยยอด และชายฝั่ง ทะเลสามร้อยยอด	37.00 (110)	48.50 (144)	13.10 (39)	1.30 (4)	- -	4.21	0.72

ตารางที่ 5 (ต่อ)

ข้อความ	ร้อยละ (จำนวน)					$\bar{X}$	SD
	เห็นด้วยอย่างยิ่ง	เห็นด้วย	ไม่เห็นด้วย	ไม่เห็นด้วยเลย	ไม่เห็นด้วยเลย		
			ไม่แน่ใจ				
16. การอนุรักษ์นกจะช่วยให้คนในชุมชนมีชีวิตความเป็นอยู่ที่ดีขึ้น	17.20 (51)	43.10 (128)	32.30 (96)	6.10 (18)	1.30 (4)	3.69	0.87
17. ข้าพเจ้ารู้สึกสงสารนกที่อยู่ไนกรงเลี้ยงตามบ้านเรือน	21.50 (64)	46.10 (137)	22.20 (66)	9.10 (27)	1.00 (3)	3.78	0.92
18. ข้าพเจ้ารู้สึกดีใจ ถ้ามีกิจกรรมหรือโครงการที่เกี่ยวข้องกับการอนุรักษ์นกเกิดขึ้นในชุมชนของข้าพเจ้า	29.30 (87)	51.20 (152)	15.80 (47)	0.70 (2)	3.00 (9)	4.03	0.87
19. ข้าพเจ้ารู้สึกเสียใจถ้าบังเอิญทำให้รังนกหรือไข่นกที่อยู่ในรังได้รับความเสียหาย แม้ว่าจะไม่ได้ตั้งใจก็ตาม	27.60 (82)	52.90 (157)	13.10 (39)	4.40 (13)	2.00 (6)	4.00	0.88
20. การอนุรักษ์นกจะทำให้วิถีชีวิตอันสงบสุขของคนในชุมชนถูกรบกวน	7.40 (22)	18.20 (54)	35.00 (104)	22.90 (68)	16.50 (49)	3.23	1.15
21. ควรแจ้งเจ้าหน้าที่ให้เข้าดำเนินการปราบปรามผู้ลักลอบล่าหรือดักจับนกบริเวณทุ่งสามร้อยยอดและชายฝั่งทะเลสามร้อยยอด	31.00 (92)	44.40 (132)	19.50 (58)	2.40 (7)	2.70 (8)	3.99	0.92

## ตารางที่ 5 (ต่อ)

ข้อความ	ร้อยละ (จำนวน)					$\bar{X}$	SD
	เห็นด้วยอย่าง ยิ่ง	เห็นด้วย	ไม่เห็น ใจ	ไม่เห็นด้วย	ไม่เห็นด้วย อย่าง ยิ่ง		
	22. การอนุรักษ์นกที่อาศัยอยู่ บริเวณทุ่งสามร้อยยอดและ ชายฝั่งทะเลสามร้อยยอด เป็นหน้าที่ซึ่งพลเมืองดีพึงกระทำ	34.70 (103)	51.90 (154)	10.40 (31)	1.70 (5)		

**หมายเหตุ** คะแนน 4.20 – 5.00 หมายถึง มีทัศนคติต่อการอนุรักษ์นกดีมาก  
 คะแนน 3.40 – 4.19 หมายถึง มีทัศนคติต่อการอนุรักษ์นกดี  
 คะแนน 2.60 – 3.39 หมายถึง มีทัศนคติต่อการอนุรักษ์นกดีปานกลาง  
 คะแนน 1.80 – 2.59 หมายถึง มีทัศนคติต่อการอนุรักษ์นกไม่ดี  
 คะแนน 1.00 – 1.79 หมายถึง มีทัศนคติต่อการอนุรักษ์นกไม่ดีอย่างมาก

เมื่อพิจารณาทัศนคติต่อการอนุรักษ์นกโดยรวม พบว่า ประชาชนในชุมชนท้องถิ่นมี  
 ทัศนคติที่ดีต่อการอนุรักษ์นก (ค่าเฉลี่ย = 3.63, SD = 0.37) โดยผู้ที่มีทัศนคติต่อการอนุรักษ์นกใน  
 ระดับดีมากคิดเป็นร้อยละ 4.40 รองลงมาได้แก่ ผู้ที่มีทัศนคติต่อการอนุรักษ์นกดี คิดเป็นร้อยละ  
 67.70 และผู้ที่มีทัศนคติต่อการอนุรักษ์นกดีปานกลาง คิดเป็นร้อยละ 27.90 ตามลำดับ  
 รายละเอียดแสดงในตารางที่ 6

**ตารางที่ 6** ทศนคติต่อการอนุรักษ์นกของประชาชนในชุมชนท้องถิ่นรอบอุทยานแห่งชาติ  
เขาสามร้อยยอด

n = 297			
ทศนคติต่อการอนุรักษ์นก	ร้อยละ (จำนวน)	$\bar{X}$	SD
ดีมาก (4.20 – 5.00 คะแนน)	4.40 (13)	3.63	0.37
ดี (3.40 – 4.19 คะแนน)	67.70 (201)		
ปานกลาง (2.60 – 3.39 คะแนน)	27.90 (83)		
ไม่ดี (1.80 – 2.59 คะแนน)	-		
ไม่ดีอย่างมาก (1.00 – 1.79 คะแนน)	-		

ผลการศึกษาการคัดลอกตามกลุ่มอ้างอิงในการอนุรักษ์นกของประชาชนในชุมชนท้องถิ่นรอบอุทยานแห่งชาติเขาสามร้อยยอด กลุ่มอ้างอิงที่ประชาชนในชุมชนท้องถิ่นเลือกตอบมีทั้งสิ้น 10 กลุ่ม โดยกลุ่มอ้างอิงในการอนุรักษ์นกที่มีผู้เลือกตอบมากที่สุด ได้แก่ พ่อ มีผู้เลือกตอบคิดเป็นร้อยละ 77.80 รองลงมาได้แก่ เพื่อนบ้านและประชาชนในชุมชน มีผู้เลือกตอบคิดเป็นร้อยละ 74.40 และครู มีผู้เลือกตอบคิดเป็นร้อยละ 72.70 ตามลำดับ เมื่อพิจารณาระดับความต้องการที่จะปฏิบัติตามความคาดหวังของกลุ่มอ้างอิงในการอนุรักษ์นกแต่ละกลุ่ม พบว่า กลุ่มอ้างอิงที่ประชาชนในชุมชนท้องถิ่นมีความต้องการจะปฏิบัติตามมาก โดยมีค่าเฉลี่ยสูงสุด ได้แก่ พ่อ (ค่าเฉลี่ย = 3.91, SD = 0.91) รองลงมาได้แก่ หน่วยงานของรัฐ (ค่าเฉลี่ย = 3.89, SD = 0.96) ครู (ค่าเฉลี่ย = 3.83, SD = 0.96) และเจ้าหน้าที่ของอุทยานแห่งชาติ (ค่าเฉลี่ย = 3.60, SD = 1.02) ตามลำดับ รายละเอียดแสดงในตารางที่ 7

ตารางที่ 7 กลุ่มอ้างอิงในการอนุรักษ์นก และความต้องการที่จะปฏิบัติตามกลุ่มอ้างอิงในการอนุรักษ์นกของประชาชนในชุมชนท้องถิ่นรอบอุทยานแห่งชาติ เขาสามร้อยยอด

n = 297

กลุ่มอ้างอิงในการอนุรักษ์นก	ร้อยละ (จำนวน)	ความต้องการที่จะปฏิบัติตาม					$\bar{X}$	SD
		ร้อยละ (จำนวน)						
		ต้องการ ปฏิบัติตาม มากที่สุด	ต้องการ ปฏิบัติตาม มาก	ต้องการ ปฏิบัติตาม ปานกลาง	ต้องการ ปฏิบัติตาม น้อย	ต้องการ ปฏิบัติตาม น้อยที่สุด		
พ่อ	77.80 (234)	23.60 (70)	29.00 (86)	22.90 (68)	2.40 (7)	1.00 (3)	3.91	0.91
เพื่อนบ้านและประชาชนในชุมชน	74.40 (221)	14.10 (42)	25.60 (76)	21.90 (65)	8.80 (26)	4.00 (12)	3.50	1.09
ครู	72.70 (216)	19.20 (57)	29.30 (87)	19.20 (57)	3.00 (9)	2.00 (6)	3.83	0.96
ญาติพี่น้อง	58.20 (173)	9.80 (29)	17.20 (51)	24.60 (73)	5.40 (16)	1.30 (4)	3.49	0.96
แม่	49.80 (148)	8.10 (24)	19.20 (57)	13.50 (40)	6.40 (19)	2.70 (8)	3.47	1.08
ผู้ใหญ่บ้าน	46.50 (138)	11.10 (33)	12.50 (37)	15.50 (46)	7.40 (22)	-	3.59	1.02
เจ้าหน้าที่ของอุทยานแห่งชาติ	26.94 (80)	6.70 (20)	4.70 (14)	12.50 (37)	1.30 (4)	0.70 (2)	3.60	1.02
กำนัน	24.20 (72)	2.40 (7)	8.80 (26)	7.10 (21)	1.00 (3)	5.10 (15)	3.10	1.28
กลุ่มเยาวชน	23.57 (70)	4.70 (14)	7.40 (22)	7.10 (21)	4.40 (13)	-	3.34	1.33
หน่วยงานของรัฐ	20.90 (62)	7.70 (23)	3.70 (11)	8.80 (26)	0.70 (2)	-	3.89	0.96

ตารางที่ 7 (ต่อ)

กลุ่มอ้างอิงในการอนุรักษ์นก	ร้อยละ (จำนวน)	ความต้องการที่จะปฏิบัติตาม					$\bar{X}$	SD
		ร้อยละ (จำนวน)						
		ต้องการ ปฏิบัติตาม มากที่สุด	ต้องการ ปฏิบัติตาม มาก	ต้องการ ปฏิบัติตาม ปานกลาง	ต้องการ ปฏิบัติตาม น้อย	ต้องการ ปฏิบัติตาม น้อยที่สุด		
กลุ่มเยาวชน	23.57 (70)	4.70 (14)	7.40 (22)	7.10 (21)	4.40 (13)	-	3.34	1.33
หน่วยงานของรัฐ	20.90 (62)	7.70 (23)	3.70 (11)	8.80 (26)	0.70 (2)	-	3.89	0.96

**หมายเหตุ** คะแนน 4.20 – 5.00 หมายถึง ต้องการจะปฏิบัติตามกลุ่มอ้างอิงในการอนุรักษ์นกมากที่สุด  
 คะแนน 3.40 – 4.19 หมายถึง ต้องการจะปฏิบัติตามกลุ่มอ้างอิงในการอนุรักษ์นกมาก  
 คะแนน 2.60 – 3.39 หมายถึง ต้องการจะปฏิบัติตามกลุ่มอ้างอิงในการอนุรักษ์นกปานกลาง  
 คะแนน 1.80 – 2.59 หมายถึง ต้องการจะปฏิบัติตามกลุ่มอ้างอิงในการอนุรักษ์นกลittle  
 คะแนน 1.00 – 1.79 หมายถึง ต้องการจะปฏิบัติตามกลุ่มอ้างอิงในการอนุรักษ์นกลittleที่สุด



เมื่อพิจารณาการคล้ายตามกลุ่มอ้างอิงในการอนุรักษ์นกของประชาชนในชุมชนท้องถิ่น เป็นรายข้อ พบว่า กลุ่มอ้างอิงในการอนุรักษ์นกที่ประชาชนในชุมชนท้องถิ่นคล้ายตามโดยมี ค่าเฉลี่ยสูงสุด ได้แก่ พ่อ (ค่าเฉลี่ย = 15.27, SD = 6.80) รองลงมาได้แก่ ครู (ค่าเฉลี่ย = 13.13, SD = 6.38) เจ้าหน้าที่ของอุทยานแห่งชาติ (ค่าเฉลี่ย = 12.78, SD = 6.60) และหน่วยงานของรัฐ (ค่าเฉลี่ย = 11.90, SD = 8.49) ตามลำดับ รายละเอียดแสดงในตารางที่ 8

**ตารางที่ 8** การคล้ายตามกลุ่มอ้างอิงในการอนุรักษ์นกของประชาชนในชุมชนท้องถิ่น รอบอุทยานแห่งชาติเขาสามร้อยยอด จำแนกตามกลุ่มอ้างอิงแต่ละกลุ่ม

n = 297

กลุ่มอ้างอิงในการอนุรักษ์นก	$\bar{X}$	SD
1. กำนัน	7.08	4.99
2. ผู้ใหญ่บ้าน	9.63	5.38
3. ครู	13.13	6.38
4. พ่อ	15.27	6.80
5. แม่	10.86	5.01
6. ญาติพี่น้อง	9.80	4.72
7. เพื่อนบ้านและประชาชนในชุมชน	7.89	5.57
8. หน่วยงานของรัฐ	11.90	8.49
9. เจ้าหน้าที่ของอุทยานแห่งชาติ	12.78	6.60
10. กลุ่มเยาวชน	6.06	4.61

**หมายเหตุ** คะแนน 20.20 – 25.00 หมายถึง คล้ายตามกลุ่มอ้างอิงในการอนุรักษ์นกมากที่สุด  
 คะแนน 15.40 – 20.19 หมายถึง คล้ายตามกลุ่มอ้างอิงในการอนุรักษ์นกมาก  
 คะแนน 10.60 – 15.39 หมายถึง คล้ายตามกลุ่มอ้างอิงในการอนุรักษ์นกปานกลาง  
 คะแนน 5.80 – 10.59 หมายถึง คล้ายตามกลุ่มอ้างอิงในการอนุรักษ์นกลittle  
 คะแนน 1.00 – 5.79 หมายถึง คล้ายตามกลุ่มอ้างอิงในการอนุรักษ์นกลittleที่สุด

เมื่อพิจารณาการคล้ายตามกลุ่มอ้างอิงในการอนุรักษ์นกโดยรวม พบว่า ประชาชนในชุมชนท้องถิ่นมีการคล้ายตามกลุ่มอ้างอิงในการอนุรักษ์นกมาก (ค่าเฉลี่ย = 3.43, SD = 0.82)

โดยผู้ที่มีการคล้ายตามกลุ่มอ้างอิงในการอนุรักษ์นกมากที่สุดคิดเป็นร้อยละ 18.50 รองลงมาได้แก่ ผู้ที่มีการคล้ายตามกลุ่มอ้างอิงในการอนุรักษ์นกมากที่สุดคิดเป็นร้อยละ 28.60 และผู้ที่มีการคล้ายตามกลุ่มอ้างอิงในการอนุรักษ์นกปานกลาง คิดเป็นร้อยละ 40.40 ตามลำดับ รายละเอียดแสดงในตารางที่ 9

**ตารางที่ 9** การคล้ายตามกลุ่มอ้างอิงในการอนุรักษ์นกของประชาชนในชุมชนท้องถิ่น  
รอบอุทยานแห่งชาติเขาสามร้อยยอด

n = 297			
การคล้ายตามกลุ่มอ้างอิงในการอนุรักษ์นก	ร้อยละ (จำนวน)	$\bar{X}$	SD
มากที่สุด (4.20 – 5.00 คะแนน)	18.50 (55)	3.43	0.82
มาก (3.40 – 4.19 คะแนน)	28.60 (85)		
ปานกลาง (2.60 – 3.39 คะแนน)	40.40 (120)		
น้อย (1.80 – 2.59 คะแนน)	11.40 (34)		
น้อยที่สุด (1.00 – 1.79 คะแนน)	1.00 (3)		

ผลการศึกษาการรับรู้การควบคุมพฤติกรรมการอนุรักษ์นกของประชาชนในชุมชนท้องถิ่นรอบอุทยานแห่งชาติเขาสามร้อยยอด พบว่า พฤติกรรมที่ประชาชนในชุมชนท้องถิ่นเห็นว่าสามารถกระทำได้ง่ายโดยมีค่าเฉลี่ยสูงสุด ได้แก่ การไม่รบกวนพื้นที่หากิน พื้นที่พักผ่อน พื้นที่ผสมพันธุ์ พื้นที่ทำรังวางไข่ของนก ช่วยรักษาพื้นที่ดังกล่าวให้คงความอุดมสมบูรณ์ เหมาะสมต่อการใช้ประโยชน์ของนก และการเข้าร่วมกิจกรรมการอนุรักษ์นกกับองค์กร หรือหน่วยงานต่างๆ (ค่าเฉลี่ย = 3.61, SD = 1.00 และ 1.04 ตามลำดับ) รองลงมาได้แก่ การไม่ล่า ไม่ดักจับ หรือไม่ทำอันตรายใดๆต่อนก (ค่าเฉลี่ย = 3.58, SD = 1.07) การไม่บริโภคนก ไม่นำนกมาเลี้ยง ไม่นำนกมาปล่อยเพื่อเป็นการทำบุญ และการไม่ซื้อขายนก ผลิตภัณฑ์จากนก เช่น ขนนก หรือรังนก (ค่าเฉลี่ย = 3.56, SD = 1.05 และ 1.07 ตามลำดับ) รายละเอียดแสดงในตารางที่ 10

**ตารางที่ 10** การรับรู้การควบคุมพฤติกรรมการอนุรักษ์นกของประชาชนในชุมชนท้องถิ่น  
รอบอุทยานแห่งชาติเขาสามร้อยยอด จำแนกตามพฤติกรรม

n = 297

ข้อความ	ร้อยละ (จำนวน)					$\bar{X}$	SD
	กระทำ	กระทำ	ปาน	กระทำ	กระทำ		
	ได้ง่าย	ได้ง่าย	กลาง	ได้ยาก	ได้ยาก		
1. การไม่ล่า ไม่ดักจับ หรือ ไม่ทำอันตรายใดๆต่อนก	21.20 (63)	35.00 (104)	29.30 (87)	9.80 (29)	4.70 (14)	3.58	1.07
2. การไม่รบกวนพื้นที่หากิน พื้นที่พักผ่อน พื้นที่ผสมพันธุ์ พื้นที่ ทำรังวางไข่ของนก และช่วยรักษา พื้นที่ดังกล่าวให้คงความ อุดมสมบูรณ์ เหมาะสมต่อการ ใช้ประโยชน์ของนก	19.90 (59)	37.40 (111)	28.60 (85)	12.10 (36)	2.00 (6)	3.61	1.00
3. การไม่ซื้อขายนก และ ผลิตภัณฑ์จากนก เช่น ขนนก และรังนก	21.20 (63)	33.00 (98)	30.00 (89)	11.80 (35)	4.00 (12)	3.56	1.07
4. การไม่บริโภคนก ไม่นำนก มาเลี้ยง และไม่นำนกมาปล่อย เพื่อเป็นการทำบุญ	21.50 (64)	28.60 (85)	38.70 (115)	6.10 (18)	5.10 (15)	3.56	1.05
5. การเข้าร่วมกิจกรรมการ อนุรักษ์นกกับองค์กร หรือ หน่วยงานต่างๆ	20.20 (60)	36.40 (108)	34.30 (102)	2.70 (8)	6.40 (19)	3.61	1.04

**หมายเหตุ** คะแนน 4.20 – 5.00 หมายถึง รับรู้ว่าการกระทำได้ง่ายมาก

คะแนน 3.40 – 4.19 หมายถึง รับรู้ว่าการกระทำได้ง่าย

คะแนน 2.60 – 3.39 หมายถึง รับรู้ว่าการกระทำได้ง่ายปานกลาง

คะแนน 1.80 – 2.59 หมายถึง รับรู้ว่าการกระทำได้ยาก

คะแนน 1.00 – 1.79 หมายถึง รับรู้ว่าการกระทำได้ยากมาก

เมื่อพิจารณาการรับรู้การควบคุมพฤติกรรมกรรมการอนุรักษ์นกโดยรวม พบว่า ประชาชนในชุมชนท้องถิ่นรับรู้ว่าการอนุรักษ์นกเป็นพฤติกรรมที่สามารถกระทำได้ง่าย (ค่าเฉลี่ย = 3.58, SD = 0.78) โดยผู้ที่รับรู้ว่าการอนุรักษ์นกสามารถกระทำได้ง่ายมากคิดเป็นร้อยละ 27.60 รองลงมาได้แก่ ผู้ที่รับรู้ว่าการอนุรักษ์นกสามารถกระทำได้ง่าย คิดเป็นร้อยละ 37.40 ผู้ที่รับรู้ว่าการอนุรักษ์นกมีความยากง่ายที่จะสามารถกระทำได้ปานกลาง คิดเป็นร้อยละ 26.90 ผู้ที่รับรู้ว่าการอนุรักษ์นกสามารถกระทำได้ยาก คิดเป็นร้อยละ 7.40 และผู้ที่รับรู้ว่าการอนุรักษ์นกสามารถกระทำได้ยากมาก คิดเป็นร้อยละ 0.70 ตามลำดับ รายละเอียดแสดงในตารางที่ 11

**ตารางที่ 11** การรับรู้การควบคุมพฤติกรรมกรรมการอนุรักษ์นกของประชาชนในชุมชนท้องถิ่น  
รอบอุทยานแห่งชาติเขาสามร้อยยอด

n = 297			
การรับรู้การควบคุม พฤติกรรมกรรมการอนุรักษ์นก	ร้อยละ (จำนวน)	$\bar{X}$	SD
ง่ายมาก (4.20 – 5.00 คะแนน)	27.60 (82)	3.58	0.78
ง่าย (3.40 – 4.19 คะแนน)	37.40 (111)		
ปานกลาง (2.60 – 3.39 คะแนน)	26.90 (80)		
ยาก (1.80 – 2.59 คะแนน)	7.40 (22)		
ยากมาก (1.00 – 1.79 คะแนน)	0.70 (2)		

ผลการศึกษาเจตนาในการอนุรักษ์นกของประชาชนในชุมชนท้องถิ่นรอบอุทยานแห่งชาติเขาสามร้อยยอด พบว่า พฤติกรรมที่ประชาชนในชุมชนท้องถิ่นตั้งใจจะกระทำโดยมีค่าเฉลี่ยสูงสุดได้แก่ การเข้าร่วมกิจกรรมการอนุรักษ์นกกับองค์กร หรือหน่วยงานต่างๆ (ค่าเฉลี่ย = 3.14, SD = 1.13) รองลงมาได้แก่ การไม่รบกวนพื้นที่หากิน พื้นที่พักผ่อน พื้นที่ผสมพันธุ์ พื้นที่ทำรังวางไข่ของนก และช่วยรักษาพื้นที่ดังกล่าวให้คงความอุดมสมบูรณ์เหมาะสมต่อการใช้ประโยชน์ของนก (ค่าเฉลี่ย = 3.03, SD = 1.27) การไม่ซื้อขายนก และผลิตภัณฑ์จากนก เช่น ขนนก หรือ

รังนก (ค่าเฉลี่ย = 3.01, SD = 1.14) การไม่ล่า ไม่ดักจับ หรือไม่ทำอันตรายใดๆต่อนก (ค่าเฉลี่ย = 3.00, SD = 1.31) และการไม่บริโภคนก ไม่นำนกมาเลี้ยง และไม่นำนกมาปล่อยเพื่อเป็นการทำบุญ (ค่าเฉลี่ย = 2.90, SD = 1.17) รายละเอียดแสดงในตารางที่ 12

**ตารางที่ 12** เจตนาในการอนุรักษ์นกของประชาชนในชุมชนท้องถิ่นรอบอุทยานแห่งชาติ  
เขาสามร้อยยอด จำแนกตามพฤติกรรม

n = 297

ข้อความ	ร้อยละ (จำนวน)					$\bar{X}$	SD
	ตั้งใจ	ตั้งใจ	ตั้งใจ	ตั้งใจ	ตั้งใจ		
	จะ กระทำ มากที่สุด	จะ กระทำ มาก	จะ กระทำ ปาน กลาง	จะ กระทำ น้อย	จะ กระทำ น้อย ที่สุด		
1. การไม่ล่า ไม่ดักจับ หรือ ไม่ทำอันตรายใดๆต่อนก	14.50 (43)	22.90 (69)	27.90 (84)	15.80 (47)	18.20 (54)	3.00	1.31
2. การไม่รบกวนพื้นที่หากิน พื้นที่พักผ่อน พื้นที่ผสมพันธุ์ พื้นที่ ทำรังวางไข่ของนก และช่วยรักษา พื้นที่ดังกล่าวให้คงความ อุดมสมบูรณ์ เหมาะสมต่อการ ใช้ประโยชน์ของนก	13.10 (39)	24.60 (73)	30.60 (91)	14.10 (42)	16.80 (50)	3.03	1.27
3. การไม่ซื้อขายนก และ ผลิตภัณฑ์จากนก เช่น ขนนก และรังนก	12.80 (38)	14.50 (43)	45.10 (134)	15.80 (47)	11.80 (35)	3.01	1.14
4. การไม่บริโภคนก ไม่นำนก มาเลี้ยง และไม่นำนกมาปล่อย เพื่อเป็นการทำบุญ	11.40 (34)	14.50 (43)	41.80 (124)	17.50 (52)	14.80 (44)	2.90	1.17
5. การเข้าร่วมกิจกรรมการ อนุรักษ์นกกับองค์กร หรือ หน่วยงานต่างๆ	13.10 (39)	21.50 (64)	42.10 (125)	12.10 (36)	10.80 (32)	3.14	1.13

## ตารางที่ 12 (ต่อ)

**หมายเหตุ** คะแนน 4.20 – 5.00 หมายถึง ตั้งใจจะกระทำมากที่สุด  
 คะแนน 3.40 – 4.19 หมายถึง ตั้งใจจะกระทำมาก  
 คะแนน 2.60 – 3.39 หมายถึง ตั้งใจจะกระทำปานกลาง  
 คะแนน 1.80 – 2.59 หมายถึง ตั้งใจจะกระทำน้อย  
 คะแนน 1.00 – 1.79 หมายถึง ตั้งใจจะกระทำน้อยที่สุด

เมื่อพิจารณาเจตนาในการอนุรักษ์นกโดยรวม พบว่า ประชาชนในชุมชนท้องถิ่นมีความตั้งใจที่จะอนุรักษ์นกปานกลาง (ค่าเฉลี่ย = 3.01, SD = 1.03) โดยผู้ที่มีความตั้งใจจะอนุรักษ์นกลมากที่สุด คิดเป็นร้อยละ 13.80 รองลงมาได้แก่ ผู้ที่ตั้งใจจะอนุรักษ์นกลมากที่สุด คิดเป็นร้อยละ 30.00 ผู้ที่ตั้งใจจะอนุรักษ์นกลปานกลาง คิดเป็นร้อยละ 27.90 ผู้ที่ตั้งใจจะอนุรักษ์นกลน้อย คิดเป็นร้อยละ 14.80 และผู้ที่ตั้งใจจะอนุรักษ์นกลน้อยที่สุด คิดเป็นร้อยละ 13.50 ตามลำดับ รายละเอียดแสดงในตารางที่ 13

## ตารางที่ 13 เจตนาในการอนุรักษ์นกของประชาชนในชุมชนท้องถิ่นรอบอุทยานแห่งชาติเขาสามร้อยละ

		n = 297	
เจตนาในการอนุรักษ์นก	ร้อยละ (จำนวน)	$\bar{X}$	SD
ตั้งใจจะกระทำมากที่สุด (4.20 – 5.00 คะแนน)	13.80 (41)	3.01	1.03
ตั้งใจจะกระทำมาก (3.40 – 4.19 คะแนน)	30.00 (89)		
ตั้งใจจะกระทำปานกลาง (2.60 – 3.39 คะแนน)	27.90 (83)		
ตั้งใจจะกระทำน้อย (1.80 – 2.59 คะแนน)	14.80 (44)		
ตั้งใจจะกระทำน้อยที่สุด (1.00 – 1.79 คะแนน)	13.50 (40)		

ผลการศึกษาความรู้เกี่ยวกับการอนุรักษ์นกของประชาชนในชุมชนท้องถิ่นรอบอุทยานแห่งชาติเขาสามร้อยละ พบว่า ประเด็นคำถามที่ประชาชนในชุมชนท้องถิ่นตอบถูกมากที่สุด ได้แก่ ข้อ 1 นกในธรรมชาติส่วนใหญ่เป็นสัตว์ป่าคุ้มครอง ห้ามผู้ใดล่าหรือมีไว้ในครอบครอง โดยเด็ดขาด ซึ่งประชาชนในชุมชนท้องถิ่นส่วนใหญ่ควรตอบว่าถูก คิดเป็นร้อยละ 98.70

(ค่าเฉลี่ย = 0.99, SD = 0.12) รองลงมาได้แก่ ข้อ 3 การรักษาสภาพถิ่นอาศัยของนกถือเป็นการอนุรักษ์นก ซึ่งประชาชนในชุมชนท้องถิ่นส่วนใหญ่ควรตอบว่าถูก คิดเป็นร้อยละ 98.30 (ค่าเฉลี่ย = 0.98, SD = 0.13) และข้อ 2 การบุกรุกพื้นที่ชายฝั่งทะเลเป็นภัยคุกคามที่ทำให้ประชากรนกในธรรมชาติลดลง ซึ่งประชาชนในชุมชนท้องถิ่นส่วนใหญ่ควรตอบว่าถูก คิดเป็นร้อยละ 98.00 (ค่าเฉลี่ย = 0.98, SD = 0.14) ขณะที่ประเด็นคำถามที่ประชาชนในชุมชนท้องถิ่นตอบผิดมากที่สุดได้แก่ ข้อ 11 การเพาะปลูกที่เน้นปลูกพืชเศรษฐกิจเพียง 1-2 ชนิด ส่งผลให้ประชากรนกในธรรมชาติลดลง ซึ่งประชาชนในชุมชนท้องถิ่นส่วนใหญ่ควรตอบว่าถูก คิดเป็นร้อยละ 87.50 (ค่าเฉลี่ย = 0.88, SD = 0.33) รองลงมาได้แก่ ข้อ 8 พืชน้ำที่ขึ้นหนาแน่นในบึงสามร้อยยอดเป็นแหล่งหากินและที่ทำรังวางไข่ของนกนานาชนิด ซึ่งประชาชนในชุมชนท้องถิ่นส่วนใหญ่ควรตอบว่าถูก คิดเป็นร้อยละ 88.60 (ค่าเฉลี่ย = 0.89, SD = 0.32) และ ข้อ 4 การรบกวนใกล้รังนกในช่วงที่ลูกนกเพิ่งออกจากไข่อาจทำให้พ่อแม่รังและลูกนกในรัง ซึ่งประชาชนในชุมชนท้องถิ่นส่วนใหญ่ควรตอบว่าถูก คิดเป็นร้อยละ 92.60 (ค่าเฉลี่ย = 0.30, SD = 0.26) รายละเอียดแสดงในตารางที่ 14

**ตารางที่ 14** ความรู้เกี่ยวกับการอนุรักษ์นกของประชาชนในชุมชนท้องถิ่นรอบอุทยานแห่งชาติเขาสามร้อยยอด จำแนกตามประเด็นคำถาม

n = 297

ประเด็นความรู้เกี่ยวกับการอนุรักษ์นก	ร้อยละ (จำนวน)	
	ตอบถูก	ตอบผิด
1. นกในธรรมชาติส่วนใหญ่เป็นสัตว์ป่าคุ้มครอง ห้ามผู้ใดล่าหรือมีไว้ในครอบครองโดยเด็ดขาด	98.70 (293)	1.30 (4)
2. การบุกรุกพื้นที่ชายฝั่งทะเลเป็น ภัยคุกคามที่ทำให้ประชากรนกในธรรมชาติลดลง	98.00 (291)	2.00 (6)
3. การรักษาสภาพถิ่นอาศัยของนก ถือเป็น การอนุรักษ์นก	98.30 (292)	1.70 (5)
4. การรบกวนใกล้รังนกในช่วงที่ลูกนกเพิ่งออกจากไข่ อาจทำให้พ่อแม่รังและลูกนกในรัง	92.60 (275)	7.40 (22)
5. การอนุรักษ์นกทำให้มีสัตว์ผู้ล่าที่จะช่วยควบคุมประชากรแมลงศัตรูพืช	94.60 (281)	5.40 (16)

## ตารางที่ 14 (ต่อ)

ประเด็นความรู้เกี่ยวกับการอนุรักษ์นก	ร้อยละ (จำนวน)	
	ตอบถูก	ตอบผิด
6. หาดทรายชายฝั่งทะเลสามร้อยยอดเป็นที่ทำรังวางไข่ที่สำคัญของนกประจำถิ่นบางชนิด	93.30 (277)	6.70 (20)
7. หาดเลนชายฝั่งทะเลสามร้อยยอดเป็นที่แหวะพักที่สำคัญของนกชายเลนอพยพ	96.60 (287)	3.40 (10)
8. พืชน้ำที่ขึ้นหนาแน่นในบึงสามร้อยยอดเป็นแหล่งหากินและที่ทำรังวางไข่ของนกน้ำนานาชนิด	88.60 (263)	11.40 (34)
9. การอนุรักษ์นกเป็นการช่วยรักษาสภาพแวดล้อมและระบบนิเวศของพื้นที่ทุ่งสามร้อยยอดและชายฝั่งทะเลสามร้อยยอด	97.00 (288)	3.00 (9)
10. การขยายตัวของพื้นที่อุตสาหกรรมและชุมชนเป็นสาเหตุหนึ่งที่ทำให้ประชากรนกในธรรมชาติลดลง	92.90 (276)	7.10 (21)
11. การเพาะปลูกที่เน้นปลูกพืชเศรษฐกิจเพียง 1-2 ชนิดส่งผลให้ประชากรนกในธรรมชาติลดลง	87.50 (260)	12.50 (37)
12. นกขนาดใหญ่ในบ้านเราหลายชนิดสูญพันธุ์ไปเพราะการล่าโดยมนุษย์	95.60 (284)	4.40 (13)

**หมายเหตุ** คะแนน 8.00 – 12.00 หมายถึง มีความรู้เกี่ยวกับการอนุรักษ์นกมาก

คะแนน 4.00 – 7.99 หมายถึง มีความรู้เกี่ยวกับการอนุรักษ์นกปานกลาง

คะแนน 0 – 3.99 หมายถึง มีความรู้เกี่ยวกับการอนุรักษ์นกล้น

เมื่อพิจารณาความรู้เกี่ยวกับการอนุรักษ์นกโดยรวม พบว่า ประชาชนในชุมชนท้องถิ่นมีความรู้เกี่ยวกับการอนุรักษ์นกมาก (ค่าเฉลี่ย = 11.34, SD = 1.52) จากคะแนนเต็ม 12 โดยผู้ที่มีความรู้เกี่ยวกับการอนุรักษ์นกมาก คิดเป็นร้อยละ 92.60 และรองลงมาได้แก่ ผู้ที่มีความรู้เกี่ยวกับการอนุรักษ์นกปานกลาง คิดเป็นร้อยละ 7.40 ตามลำดับ รายละเอียดแสดงในตารางที่ 15



**ตารางที่ 15** ความรู้เกี่ยวกับการอนุรักษ์นกของประชาชนในชุมชนท้องถิ่นรอบอุทยานแห่งชาติ  
เขาสามร้อยยอด

n = 297

ความรู้เกี่ยวกับการอนุรักษ์นก	ร้อยละ (จำนวน)	$\bar{X}$	SD
มาก (8.00 – 12.00 คะแนน)	92.60 (275)	11.34	1.52
ปานกลาง (4.00 – 7.99 คะแนน)	7.40 (22)		
น้อย (0.00– 3.99 คะแนน)	-		

**ตอนที่ 4 ผลการทดสอบสมมติฐาน**

จากการตรวจสอบทฤษฎีและผลงานวิจัยที่เกี่ยวข้องสามารถกำหนดสมมติฐานการวิจัยในครั้งนี้ได้เป็น 3 ข้อ คือ ข้อ 1 ทักษะคติต่อการอนุรักษ์นก การคล้อยตามกลุ่มอ้างอิงในการอนุรักษ์นก การรับรู้การควบคุมพฤติกรรมการอนุรักษ์นก ความรู้เกี่ยวกับการอนุรักษ์นก ระดับการศึกษาสูงสุด ขนาดของชุมชนที่เป็นภูมิลำเนา ความเข้มงวดในการปฏิบัติงานของเจ้าหน้าที่ และความถี่ในการเผยแพร่ความรู้ ของเจ้าหน้าที่ มีความสัมพันธ์กับเจตนาเชิงพฤติกรรมในการอนุรักษ์นก ข้อ 2 ทักษะคติต่อการอนุรักษ์นก การคล้อยตามกลุ่มอ้างอิงในการอนุรักษ์นก การรับรู้การควบคุมพฤติกรรมการอนุรักษ์นก ความรู้เกี่ยวกับการอนุรักษ์นก ระดับการศึกษาสูงสุด ขนาดของชุมชนที่เป็นภูมิลำเนา ความเข้มงวดในการปฏิบัติงานของเจ้าหน้าที่ และความถี่ในการเผยแพร่ความรู้ของเจ้าหน้าที่ มีอิทธิพลร่วมกันต่อเจตนาเชิงพฤติกรรมในการอนุรักษ์นก และข้อ 3 เจตนาเชิงพฤติกรรมในการอนุรักษ์นก การรับรู้การควบคุมพฤติกรรมการอนุรักษ์นก ความรู้เกี่ยวกับการอนุรักษ์นก ระดับการศึกษาสูงสุด ขนาดของชุมชนที่เป็นภูมิลำเนา ความเข้มงวดในการปฏิบัติงานของเจ้าหน้าที่ และความถี่ในการเผยแพร่ความรู้ของเจ้าหน้าที่ มีอิทธิพลร่วมกันต่อพฤติกรรมในการอนุรักษ์นก ซึ่งผลการทดสอบสมมติฐานประกอบด้วยรายละเอียดดังนี้

สมมติฐานที่ 1 ทักษะคติต่อการอนุรักษ์นก การคล้อยตามกลุ่มอ้างอิงในการอนุรักษ์นก การรับรู้การควบคุมพฤติกรรมการอนุรักษ์นก ความรู้เกี่ยวกับการอนุรักษ์นก ระดับการศึกษาสูงสุด ขนาดของชุมชนที่เป็นภูมิลำเนา ความเข้มงวดในการปฏิบัติงานของเจ้าหน้าที่ และความถี่ในการเผยแพร่ความรู้ของเจ้าหน้าที่ มีความสัมพันธ์กับเจตนาเชิงพฤติกรรมในการอนุรักษ์นก

ผลการวิเคราะห์สหสัมพันธ์ระหว่างตัวแปร ต่างๆ 8 ตัว กับเจตนาเชิงพฤติกรรมในการอนุรักษ์นก พบว่า ทักษะคิดต่อการอนุรักษ์นก การคล้อยตามกลุ่มอ้างอิงในการอนุรักษ์นก และความรู้เกี่ยวกับการอนุรักษ์นก มีความสัมพันธ์ทางบวกอย่างมีนัยสำคัญทางสถิติกับเจตนาเชิงพฤติกรรมในการอนุรักษ์นก ด้วยค่าสัมประสิทธิ์สหสัมพันธ์ (r) เท่ากับ 0.48, 0.24 และ 0.30 ตามลำดับ (P-value = 0.00) ขณะที่การรับรู้การควบคุมพฤติกรรมอนุรักษ์นก และระดับการศึกษาขั้นสูงสุดมีความสัมพันธ์ทางลบอย่างมีนัยสำคัญทางสถิติกับเจตนาเชิงพฤติกรรมในการอนุรักษ์นก ด้วยค่าสัมประสิทธิ์สหสัมพันธ์ -0.24 (P-value = 0.00) และ -0.19 (P-value = 0.00) ตามลำดับ ส่วนขนาดของชุมชนที่เป็นภูมิลำเนา ความเข้มงวดในการปฏิบัติงานของเจ้าหน้าที่ และความถี่ในการเผยแพร่ความรู้ของเจ้าหน้าที่มีความสัมพันธ์กับเจตนาเชิงพฤติกรรมในการอนุรักษ์นกอย่างไม่มีนัยสำคัญทางสถิติ รายละเอียดแสดงในตารางที่ 16

**ตารางที่ 16** ผลการวิเคราะห์สหสัมพันธ์ของตัวแปรต่างๆ 8 ตัว กับเจตนาเชิงพฤติกรรมในการอนุรักษ์นกของประชาชนในชุมชนท้องถิ่นรอบอุทยานแห่งชาติเขาสามร้อยยอด

n = 297

ตัวแปรที่ศึกษา	ค่าสัมประสิทธิ์สหสัมพันธ์ (r) กับเจตนาเชิงพฤติกรรมในการ อนุรักษ์นก	P-value
ทักษะคิดต่อการอนุรักษ์นก	0.48	0.00
การคล้อยตามกลุ่มอ้างอิงในการอนุรักษ์นก	0.24	0.00
การรับรู้การควบคุมพฤติกรรมอนุรักษ์นก	-0.24	0.00
ความรู้ในการอนุรักษ์นก	0.30	0.00
ระดับการศึกษาสูงสุด	-0.19	0.00
ขนาดชุมชนที่เป็นภูมิลำเนา	0.05	0.20
ความเข้มงวดในการปฏิบัติงานของเจ้าหน้าที่	-0.02	0.39
ความถี่ในการเผยแพร่ความรู้ของเจ้าหน้าที่	-0.06	0.16

จากผลการวิเคราะห์สหสัมพันธ์ที่พบว่าทัศนคติต่อการอนุรักษ์นก การคล้อยตามกลุ่มอ้างอิงในการอนุรักษ์นก และการรับรู้การควบคุมพฤติกรรมการอนุรักษ์นก มีความสัมพันธ์อย่างมีนัยสำคัญทางสถิติกับเจตนาเชิงพฤติกรรมในการอนุรักษ์นกเนื่องจากปัจจัยทั้ง 3 ประการเป็นปัจจัยพื้นฐานที่ทำหน้าที่กำหนดเจตนาเชิงพฤติกรรมตามทฤษฎีพฤติกรรมตามแผน (A Theory of Planned Behavior) (Ajzen, 1988a) ดังได้แสดงโครงสร้างพื้นฐานในภาพที่ 4 สำหรับความสัมพันธ์ระหว่างการรับรู้การควบคุมพฤติกรรมการอนุรักษ์นกกับเจตนาเชิงพฤติกรรมในการอนุรักษ์นก ซึ่งมีความสัมพันธ์ทางลบอย่างมีนัยสำคัญทางสถิติ อาจเนื่องมาจากเมื่อบุคคลรับรู้ว่าคุณควบคุมอย่างมาก หรือตกอยู่ภายใต้แรงกดดันจากกฎ ระเบียบ ข้อบังคับที่เข้มงวดมากๆ อาจจะมีความต้องการที่จะแสดงพฤติกรรมในทิศทางตรงข้าม หรือฝ่าฝืนการควบคุมนั้นๆ เสียความสัมพันธ์ที่ปรากฏจึงมีทิศทางลบ และสำหรับความสัมพันธ์ระหว่างระดับการศึกษาสูงสุดกับเจตนาเชิงพฤติกรรมในการอนุรักษ์นก ซึ่งมีความสัมพันธ์ทางลบอย่างมีนัยสำคัญทางสถิติ เนื่องจากในการศึกษาคั้งนี้พบว่าประชาชนในชุมชนท้องถิ่นมีระดับการศึกษาต่ำ และประกอบอาชีพเกษตรกรรมซึ่งต้องพึ่งพิงเกี่ยวข้องกับทรัพยากรธรรมชาติในพื้นที่มาก จึงอาจทำให้มีความรู้สึกหวงแหนและต้องการที่จะรักษาทรัพยากรธรรมชาติต่างๆ ในชุมชนของตนเองไว้เพื่อประโยชน์ในการประกอบอาชีพและวิถีความเป็นอยู่ของตนเอง จึงส่งผลให้ความสัมพันธ์ที่ปรากฏมีทิศทางลบ

สมมติฐานที่ 2 ทัศนคติต่อการอนุรักษ์นก การคล้อยตามกลุ่มอ้างอิงในการอนุรักษ์นก การรับรู้การควบคุมพฤติกรรมการอนุรักษ์นก ความรู้เกี่ยวกับการอนุรักษ์นก ระดับการศึกษาสูงสุด ขนาดของชุมชนที่เป็นภูมิลำเนา ความเข้มงวดในการปฏิบัติงานของเจ้าหน้าที่ และความถี่ในการเผยแพร่ความรู้ของเจ้าหน้าที่ มีอิทธิพลร่วมกันต่อเจตนาเชิงพฤติกรรมในการอนุรักษ์นก

เมื่อทำการทดสอบความมีอิทธิพลของตัวแปรอิสระทั้ง 8 ตัว กับตัวแปรตามคือเจตนาเชิงพฤติกรรมในการอนุรักษ์นกด้วยวิธีวิเคราะห์ถดถอยพหุแบบ Enter พบว่า มีตัวแปรอิสระ 4 ตัวร่วมกันมีอิทธิพลต่อตัวแปรตามอย่างมีนัยสำคัญทางสถิติ ได้แก่ ทัศนคติต่อการอนุรักษ์นก (beta = 0.41, P-value = 0.00) การรับรู้การควบคุมพฤติกรรม (beta = -0.32, P-value = 0.00) การคล้อยตามกลุ่มอ้างอิง (beta = 0.17, P-value = 0.00) และระดับการศึกษาสูงสุด (beta = -0.13, P-value = 0.01) โดยตัวแปรอิสระทั้ง 4 ตัวดังกล่าวส่งผลให้เกิดความแปรผัน

ในตัวแปรตามคือเจตนาเชิงพฤติกรรมในการอนุรักษ์นกร้อยละ 37.00 ( $F = 21.02$ ,  $P\text{-value} = 0.00$ ) รายละเอียดแสดงในตารางที่ 17

**ตารางที่ 17** ผลการวิเคราะห์ถดถอยพหุระหว่างตัวแปรอิสระ 8 ตัว กับเจตนาเชิงพฤติกรรมในการอนุรักษ์นกของประชาชนในชุมชนท้องถิ่นรอบอุทยานแห่งชาติเขาสามร้อยยอด

n = 297

ตัวแปรอิสระ	เจตนาเชิงพฤติกรรมในการอนุรักษ์นก				
	n	$\bar{x}$	SD	beta	P-value
ทัศนคติต่อการอนุรักษ์นก	297	79.84	8.20	0.41	0.00
การรับรู้การควบคุมพฤติกรรม การอนุรักษ์นก	297	17.92	3.91	-0.32	0.00
การคล้อยตามกลุ่มอ้างอิงในการ อนุรักษ์นก	297	52.84	11.91	0.17	0.00
ระดับการศึกษาสูงสุด	297	-	-	-0.13	0.01

**หมายเหตุ**  $F = 21.02$ ;  $P\text{-value} = 0.00$ ;  $R^2 = 0.37$

เมื่อพิจารณาอิทธิพลของตัวแปรอิสระแต่ละตัวกับเจตนาเชิงพฤติกรรมในการอนุรักษ์นกของประชาชนในชุมชนท้องถิ่นรอบอุทยานแห่งชาติเขาสามร้อยยอดสามารถอธิบายได้ดังนี้

1. ทัศนคติต่อการอนุรักษ์นกมีอิทธิพลต่อเจตนาเชิงพฤติกรรมในการอนุรักษ์นกของประชาชนในชุมชนท้องถิ่นอย่างมีนัยสำคัญทางสถิติด้วยค่าสัมประสิทธิ์ความถดถอย (beta) เท่ากับ 0.41 และมีอิทธิพลในเชิงบวก กล่าวคือ ถ้าประชาชนในชุมชนท้องถิ่นมีทัศนคติที่ดีต่อการอนุรักษ์นกจะทำให้มีเจตนาเชิงพฤติกรรมในการอนุรักษ์นกมาก เนื่องจากทัศนคติเป็นระดับความมากน้อยของความรู้สึกทั้งด้านบวกและลบที่มีต่อสิ่งใดสิ่งหนึ่ง (พัชนี, 2522; ศักดิ์ไทย, 2545) และทัศนคติต่อพฤติกรรม (attitude toward behavior) เป็นปัจจัยหนึ่งที่กำหนดเจตนาเชิงพฤติกรรมของบุคคล (Ajzen, 1988a) ดังนั้นการที่ประชาชนในชุมชนท้องถิ่นมีความรู้สึกในด้านบวกต่อพฤติกรรมอนุรักษ์นก หรือกล่าวได้ว่ามีทัศนคติที่ดีต่อการอนุรักษ์นกจึงส่งผลให้มีความตั้งใจที่จะกระทำพฤติกรรมดังกล่าวมาก หรือมีเจตนาเชิงพฤติกรรมในการอนุรักษ์นกมาก

2. การรับรู้การควบคุมพฤติกรรมมีอิทธิพลต่อเจตนาเชิงพฤติกรรมในการอนุรักษ์นกของประชาชนในชุมชนท้องถิ่นอย่างมีนัยสำคัญทางสถิติด้วยค่าสัมประสิทธิ์ความถดถอย (beta) เท่ากับ  $-0.32$  และมีอิทธิพลในเชิงลบ กล่าวคือ ถ้าประชาชนในชุมชนท้องถิ่นมีการรับรู้การควบคุมพฤติกรรมมาก หรือรับรู้ว่าเป็นพฤติกรรมที่สามารถกระทำได้ง่าย เขาจะมีเจตนาเชิงพฤติกรรมในการอนุรักษ์นกล้นน้อย ทั้งนี้อาจเนื่องจากเมื่อบุคคลรับรู้ว่าคุณควบคุมอย่างมาก หรือตกอยู่ภายใต้แรงกดดันจากกฎ ระเบียบ ข้อบังคับที่เข้มงวดมากๆ อาจจะมีความต้องการที่จะแสดงพฤติกรรมในทิศทางตรงข้าม หรือฝ่าฝืนการควบคุมนั้นๆเสีย ความมีอิทธิพลที่ปรากฏจึงเป็นอิทธิพลเชิงลบ

3. การคล้อยตามกลุ่มอ้างอิงมีอิทธิพลต่อเจตนาเชิงพฤติกรรมในการอนุรักษ์นกของประชาชนในชุมชนท้องถิ่นอย่างมีนัยสำคัญทางสถิติด้วยค่าสัมประสิทธิ์ความถดถอย (beta) เท่ากับ  $0.17$  และมีอิทธิพลในเชิงบวก กล่าวคือ ถ้าประชาชนในชุมชนท้องถิ่นมีการคล้อยตามกลุ่มอ้างอิงมาก จะทำให้มีเจตนาเชิงพฤติกรรมในการอนุรักษ์นกล้นมาก เนื่องจากการคล้อยตามกลุ่มอ้างอิงคือการรับรู้ของบุคคลว่าบุคคลอื่นที่มีความสำคัญสำหรับเขา ต้องการหรือไม่ต้องการให้เขาทำพฤติกรรมนั้น หากบุคคลรับรู้ว่าคุณอื่นที่สำคัญสำหรับเขาคิดว่าเขาควรทำพฤติกรรมบุคคลควรมีแนวโน้มที่จะทำพฤติกรรมนั้น ในทางกลับกันหากบุคคลรับรู้ว่าคุณอื่นที่สำคัญสำหรับเขาคิดว่าเขาไม่ควรทำพฤติกรรม เขาจะมีแนวโน้มไม่ทำพฤติกรรมนั้น (Ajzen and Fishbein, 1980) ดังนั้นการที่ประชาชนในชุมชนท้องถิ่นมีการรับรู้ในระดับสูงว่าคุณอื่นที่มีความสำคัญสำหรับเขา ต้องการให้เขาอนุรักษ์นก หรือมีการคล้อยตามกลุ่มอ้างอิงมาก จึงส่งผลให้มีความตั้งใจที่จะกระทำพฤติกรรมดังกล่าวมาก หรือมีเจตนาเชิงพฤติกรรมในการอนุรักษ์นกล้นเอง

4. ระดับการศึกษาสูงสุดมีอิทธิพลต่อเจตนาเชิงพฤติกรรมในการอนุรักษ์นกของประชาชนในชุมชนท้องถิ่นอย่างมีนัยสำคัญทางสถิติด้วยค่าสัมประสิทธิ์ความถดถอย (beta) เท่ากับ  $-0.13$  และมีอิทธิพลในเชิงลบ กล่าวคือ ถ้าประชาชนในชุมชนท้องถิ่นระดับการศึกษาต่ำ จะทำให้มีเจตนาเชิงพฤติกรรมในการอนุรักษ์นกล้นสูง เนื่องจากประชาชนในชุมชนท้องถิ่นมีระดับการศึกษาต่ำ และประกอบอาชีพเกษตรกรรมซึ่งต้องพึ่งพิงเกี่ยวข้องกับทรัพยากรธรรมชาติในพื้นที่มาก จึงอาจทำให้มีความรู้สึกหวงแหนและต้องการที่จะรักษาทรัพยากรธรรมชาติต่างๆในชุมชนของตนเองไว้ เพื่อประโยชน์ในการประกอบอาชีพและวิถีความเป็นอยู่ของตนเอง ความมีอิทธิพลที่ปรากฏจึงเป็นอิทธิพลเชิงลบ

2. การรับรู้การควบคุมพฤติกรรมมีอิทธิพลต่อเจตนาเชิงพฤติกรรมในการอนุรักษ์นกของประชาชนในชุมชนท้องถิ่นอย่างมีนัยสำคัญทางสถิติด้วยค่าสัมประสิทธิ์ความถดถอย (beta) เท่ากับ  $-0.32$  และมีอิทธิพลในเชิงลบ กล่าวคือ ถ้าประชาชนในชุมชนท้องถิ่นมีการรับรู้การควบคุมพฤติกรรมมาก หรือรับรู้ว่าเป็นพฤติกรรมที่สามารถกระทำได้ง่าย เขาก็จะมีเจตนาเชิงพฤติกรรมในการอนุรักษ์นกล้นน้อย ทั้งนี้อาจเนื่องจากเมื่อบุคคลรับรู้ว่าคุณควบคุมอย่างมาก หรือตกอยู่ภายใต้แรงกดดันจากกฎ ระเบียบ ข้อบังคับที่เข้มงวดมากๆ อาจจะมีความต้องการที่จะแสดงพฤติกรรมในทิศทางตรงข้าม หรือฝ่าฝืนการควบคุมนั้นๆเสีย ความมีอิทธิพลที่ปรากฏจึงเป็นอิทธิพลเชิงลบ

3. การคล้อยตามกลุ่มอ้างอิงมีอิทธิพลต่อเจตนาเชิงพฤติกรรมในการอนุรักษ์นกของประชาชนในชุมชนท้องถิ่นอย่างมีนัยสำคัญทางสถิติด้วยค่าสัมประสิทธิ์ความถดถอย (beta) เท่ากับ  $0.17$  และมีอิทธิพลในเชิงบวก กล่าวคือ ถ้าประชาชนในชุมชนท้องถิ่นมีการคล้อยตามกลุ่มอ้างอิงมาก จะทำให้มีเจตนาเชิงพฤติกรรมในการอนุรักษ์นกล้นมาก เนื่องจากการคล้อยตามกลุ่มอ้างอิงคือการรับรู้ของบุคคลว่าบุคคลอื่นที่มีความสำคัญสำหรับเขา ต้องการหรือไม่ต้องการให้เขาทำพฤติกรรมนั้น หากบุคคลรับรู้ว่าคนอื่นที่สำคัญสำหรับเขาคิดว่าเขาควรทำพฤติกรรมบุคคลควรมีแนวโน้มที่จะทำพฤติกรรมนั้น ในทางกลับกันหากบุคคลรับรู้ว่าคนอื่นที่สำคัญสำหรับเขาคิดว่าเขาไม่ควรทำพฤติกรรม เขาก็จะมีแนวโน้มไม่ทำพฤติกรรมนั้น (Ajzen and Fishbein, 1980) ดังนั้นการที่ประชาชนในชุมชนท้องถิ่นมีการรับรู้ในระดับสูงว่าบุคคลอื่นที่มีความสำคัญสำหรับเขา ต้องการให้เขาอนุรักษ์นก หรือมีการคล้อยตามกลุ่มอ้างอิงมาก จึงส่งผลให้มีความตั้งใจที่จะกระทำพฤติกรรมดังกล่าวมาก หรือมีเจตนาเชิงพฤติกรรมในการอนุรักษ์นกล้นเอง

4. ระดับการศึกษาสูงสุดมีอิทธิพลต่อเจตนาเชิงพฤติกรรมในการอนุรักษ์นกของประชาชนในชุมชนท้องถิ่นอย่างมีนัยสำคัญทางสถิติด้วยค่าสัมประสิทธิ์ความถดถอย (beta) เท่ากับ  $-0.13$  และมีอิทธิพลในเชิงลบ กล่าวคือ ถ้าประชาชนในชุมชนท้องถิ่นระดับการศึกษาต่ำ จะทำให้มีเจตนาเชิงพฤติกรรมในการอนุรักษ์นกล้นสูง เนื่องจากประชาชนในชุมชนท้องถิ่นมีระดับการศึกษาต่ำ และประกอบอาชีพเกษตรกรรมซึ่งต้องพึ่งพิงเกี่ยวข้องกับทรัพยากรธรรมชาติในพื้นที่มาก จึงอาจทำให้มีความรู้สึกหวงแหนและต้องการที่จะรักษาทรัพยากรธรรมชาติต่างๆในชุมชนของตนเองไว้เพื่อประโยชน์ในการประกอบอาชีพและวิถีความเป็นอยู่ของตนเอง ความมีอิทธิพลที่ปรากฏจึงเป็นอิทธิพลเชิงลบ

สมมติฐานที่ 3 เจตนาเชิงพฤติกรรมในการอนุรักษ์นก การรับรู้การควบคุมพฤติกรรม การอนุรักษ์นก ความรู้เกี่ยวกับการอนุรักษ์นก ระดับการศึกษาสูงสุด ขนาดของชุมชนที่เป็นภูมิลำเนา ความเข้มงวดในการปฏิบัติงานของเจ้าหน้าที่ และความถี่ในการเผยแพร่ความรู้ของเจ้าหน้าที่ มีอิทธิพลร่วมกันต่อพฤติกรรมการอนุรักษ์นก

เมื่อทำการทดสอบความมีอิทธิพลของตัวแปรอิสระทั้ง 7 ตัว กับตัวแปรตามคือพฤติกรรม การอนุรักษ์นกด้วยวิธีวิเคราะห์ถดถอยพหุแบบ Enter พบว่า ตัวแปรอิสระทุกตัวตัวร่วมกันมี อิทธิพลต่อตัวแปรตามอย่างไม่มีนัยสำคัญทางสถิติ ( $F = 1.65$ ,  $P\text{-value} = 0.12$ ) รายละเอียด แสดงในตารางที่ 18

**ตารางที่ 18** ผลการวิเคราะห์ถดถอยพหุระหว่างตัวแปรอิสระ 7 ตัว กับพฤติกรรมการอนุรักษ์นก ของประชาชนในชุมชนท้องถิ่นรอบอุทยานแห่งชาติเขาสามร้อยยอด

ตัวแปรอิสระ	พฤติกรรมการอนุรักษ์นก				
	n	$\bar{x}$	SD	beta	P-value
เจตนาเชิงพฤติกรรมในการอนุรักษ์นก	297	15.03	5.13	-0.05	0.41
การรับรู้การควบคุมพฤติกรรมอนุรักษ์นก	297	17.92	3.91	0.11	0.08
ความรู้เกี่ยวกับการอนุรักษ์นก	297	11.34	1.52	-0.01	0.82
ระดับการศึกษาสูงสุด	297	-	-	0.07	0.23
ความเข้มงวดในการปฏิบัติงานของเจ้าหน้าที่	297	2.01	3.40	-0.13	0.17
ความถี่ในการเผยแพร่ความรู้ของเจ้าหน้าที่	297	1.20	1.51	0.16	0.10
ขนาดของชุมชนที่เป็นภูมิลำเนา	297	-	-	-0.08	0.17

หมายเหตุ  $F = 1.65$ ;  $P\text{-value} = 0.12$ ;  $R^2 = 0.04$

จากผลการทดสอบสมมติฐานข้อที่ 2 และ 3 ซึ่งพบว่าทัศนคติต่อการอนุรักษ์นก การคล้อยตามกลุ่มอ้างอิงในการอนุรักษ์นก การรับรู้การควบคุมพฤติกรรมการอนุรักษ์นก และระดับการศึกษาสูงสุดมีอิทธิพลร่วมกันอย่างมีนัยสำคัญทางสถิติต่อเจตนาเชิงพฤติกรรมในการอนุรักษ์นก ในขณะที่เจตนาเชิงพฤติกรรมในการอนุรักษ์นก การรับรู้การควบคุมพฤติกรรมการอนุรักษ์นก ระดับการศึกษาสูงสุด ควบคู่เกี่ยวกับการอนุรักษ์นก ขนาดของชุมชนที่เป็นภูมิลำเนา ความเข้มงวดในการปฏิบัติงานของเจ้าหน้าที่ และความถี่ในการเผยแพร่ความรู้เกี่ยวกับกฎระเบียบของเจ้าหน้าที่มีอิทธิพลร่วมกันอย่างไม่มีนัยสำคัญทางสถิติต่อพฤติกรรมการอนุรักษ์นก สามารถสรุปได้ดังภาพที่ 12





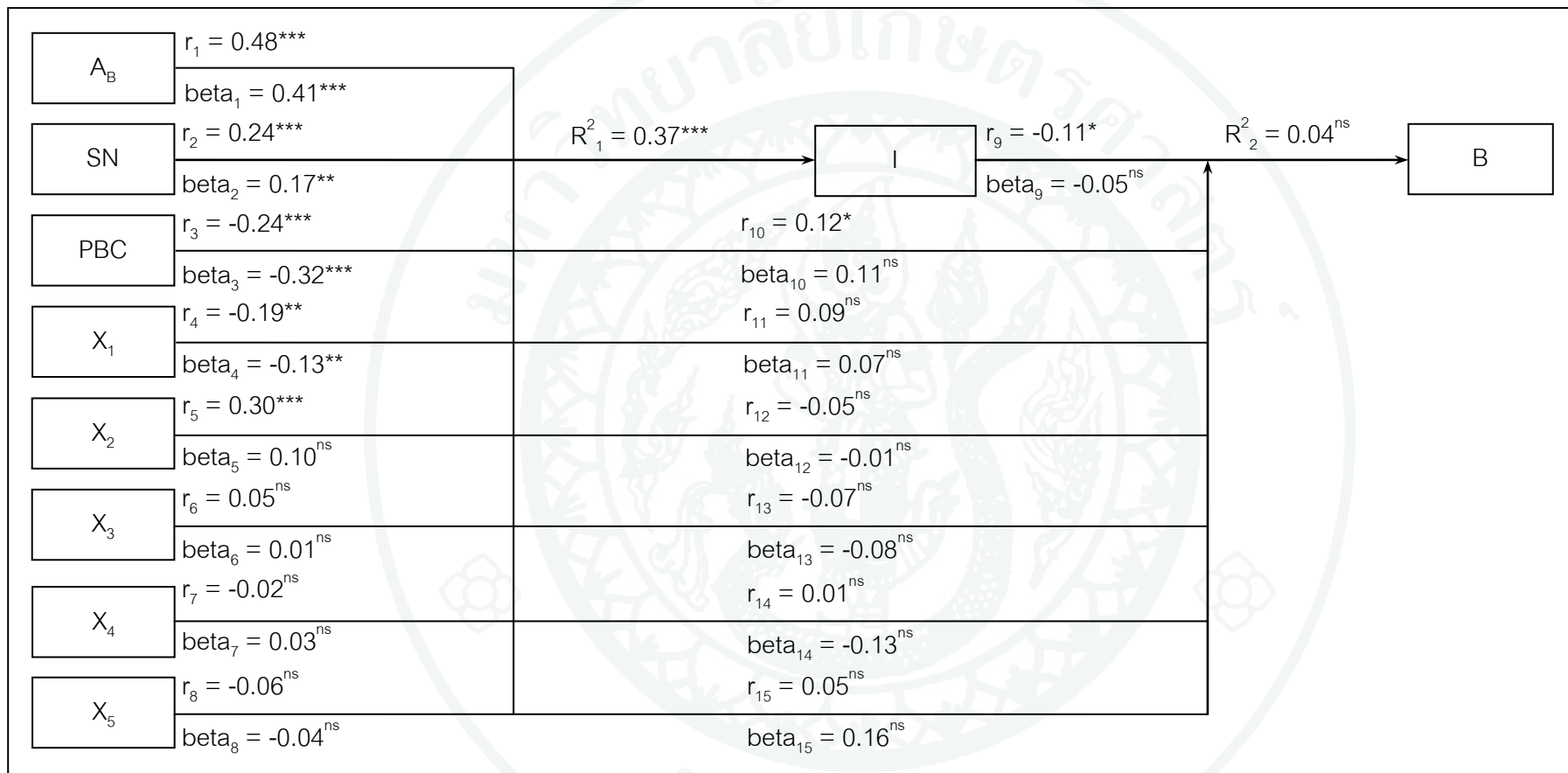

ภาพที่ 12 ความสัมพันธ์และอิทธิพลของตัวแปรต่างๆ ที่มีต่อเจตนาเชิงพฤติกรรมในการอนุรักษ์นก และพฤติกรรมการอนุรักษ์นกของประชาชนในชุมชนท้องถิ่นรอบอุทยานแห่งชาติเขาสามร้อยยอด

ภาพที่ 12 (ต่อ)

หมายเหตุ  $F_1 = 21.02$ , P-value = 0.00,  $R^2_1 = 0.37$ ;  $F_2 = 1.65$ , P-value = 0.12,  $R^2_2 = 0.04$

\*\*\* P-value < 0.001, \*\* P-value < 0.01, \* P-value < 0.05, <sup>ns</sup> P-value > 0.05

A<sub>B</sub> หมายถึง ทิศนคติต่อการอนุรักษ์นก

SN หมายถึง การคล้อยตามกลุ่มอ้างอิงในการอนุรักษ์นก

PBC หมายถึง การรับรู้การควบคุมพฤติกรรมการอนุรักษ์นก

I หมายถึง เจตนาเชิงพฤติกรรมในการอนุรักษ์นก

B หมายถึง พฤติกรรมการอนุรักษ์นก

X<sub>1</sub> หมายถึง ระดับการศึกษาสูงสุด

X<sub>2</sub> หมายถึง ความรู้เกี่ยวกับการอนุรักษ์นก

X<sub>3</sub> หมายถึง ขนาดของชุมชนที่เป็นภูมิลำเนา

X<sub>4</sub> หมายถึง ความเข้มงวดในการปฏิบัติงานของเจ้าหน้าที่

X<sub>5</sub> หมายถึง ความถี่ในการเผยแพร่ความรู้เกี่ยวกับกฎระเบียบของเจ้าหน้าที่

## สรุปและข้อเสนอแนะ

### สรุป

การศึกษาครั้งนี้มีวัตถุประสงค์ 2 ประการ คือ เพื่อศึกษาพฤติกรรมการอนุรักษ์นกของประชาชนในชุมชนท้องถิ่นรอบอุทยานแห่งชาติเขาสามร้อยยอด จังหวัดประจวบคีรีขันธ์ และเพื่อศึกษาปัจจัยที่มีอิทธิพลต่อพฤติกรรมการอนุรักษ์นก และเจตนาเชิงพฤติกรรมของประชาชนในชุมชนท้องถิ่นรอบอุทยานแห่งชาติเขาสามร้อยยอด โดยเก็บข้อมูลจากประชาชนในชุมชนท้องถิ่นรอบอุทยานแห่งชาติเขาสามร้อยยอด จำนวน 290 คน ด้วยแบบสอบถาม และทำการวิเคราะห์ข้อมูลโดยใช้สถิติเชิงพรรณนา การวิเคราะห์สหสัมพันธ์ และการวิเคราะห์ถดถอยพหุ ผลการศึกษาสรุปได้ดังนี้

จากประชาชนในชุมชนท้องถิ่นจำนวน 290 คน พบว่า เป็นเพศหญิงมากกว่าเพศชาย มีอายุเฉลี่ย 36.31 ปี ส่วนใหญ่มีอายุระหว่าง 21 – 30 ปี และ 41 – 50 ปี ประกอบอาชีพเกษตรกรรม โดยส่วนใหญ่เป็นเกษตรกรเพาะเลี้ยงสัตว์น้ำ จบการศึกษาเทียบเท่าระดับมัธยมศึกษาปีที่ 3 หรือต่ำกว่ามัธยมศึกษาปีที่ 3 ส่วนใหญ่อาศัยอยู่ในชุมชนที่มีประชากร 1,000 – 9,999 คน ในรอบ 1 ปีที่ผ่านมาเคยพบเห็นเจ้าหน้าที่อุทยานแห่งชาติออกตรวจตราพื้นที่บริเวณชุมชนของตนเฉลี่ย 2.01 ครั้ง และในรอบ 1 ปีที่ผ่านมาเคยได้รับการเผยแพร่ความรู้เกี่ยวกับกฎระเบียบของอุทยานแห่งชาติเฉลี่ย 1.20 ครั้ง

ประชาชนในชุมชนท้องถิ่นมีทัศนคติที่ดีต่อการอนุรักษ์นก ข้อความที่ประชาชนในชุมชนท้องถิ่นเห็นด้วยมากที่สุด ได้แก่ การดำเนินกิจกรรมที่สามารถทำให้นักสูญเสียพันธุ์ไปจากท้องถิ่นและชายฝั่งทะเลสามร้อยยอดได้ ประชาชนในชุมชนท้องถิ่นมีกลุ่มอ้างอิงในการอนุรักษ์นกทั้งสิ้น 10 กลุ่ม โดยกลุ่มอ้างอิงในการอนุรักษ์นกที่มีผู้เลือกตอบมากที่สุดได้แก่ พ่อ เพื่อนบ้านและประชาชนในชุมชน และครู ตามลำดับ โดยกลุ่มอ้างอิงในการอนุรักษ์นกที่ประชาชนในชุมชนท้องถิ่นต้องการจะปฏิบัติตามความคาดหวังมากที่สุดได้แก่ พ่อ หน่วยงานของรัฐ และครู ตามลำดับ เมื่อคำนวณคะแนนการคล้อยตามกลุ่มอ้างอิงในการอนุรักษ์นก พบว่า ประชาชนในชุมชนท้องถิ่นมีการคล้อยตามกลุ่มอ้างอิงในการอนุรักษ์นกมากที่สุดได้แก่ พ่อ ครู และเจ้าหน้าที่ของอุทยานแห่งชาติ

ตามลำดับ ประชาชนในชุมชนท้องถิ่นรับรู้ว่าการอนุรักษ์นกเป็นพฤติกรรมที่สามารถทำได้ง่าย โดยพฤติกรรมที่ประชาชนในชุมชนท้องถิ่นรับรู้ว่าจะสามารถทำได้ง่ายที่สุดได้แก่ การไม่รบกวนพื้นที่หากิน พื้นที่พักผ่อน พื้นที่ผสมพันธุ์ พื้นที่ทำรังวางไข่ของนก ช่วยรักษาพื้นที่ดังกล่าวให้คงความอุดมสมบูรณ์ เหมาะสมต่อการใช้ประโยชน์ของนก และการเข้าร่วมกิจกรรมการอนุรักษ์นกกับองค์กร หรือหน่วยงานต่างๆ ประชาชนในชุมชนท้องถิ่นมีเจตนาที่จะอนุรักษ์นกปานกลาง โดยพฤติกรรมที่ประชาชนในชุมชนท้องถิ่นมีเจตนาที่จะกระทำสูงสุด ได้แก่ การเข้าร่วมกิจกรรมการอนุรักษ์นกกับองค์กร หรือหน่วยงานต่างๆ นอกจากนี้ยังพบว่าประชาชนในชุมชนท้องถิ่นมีความรู้เกี่ยวกับการอนุรักษ์นกสูง โดยประเด็นคำถามที่ประชาชนในชุมชนท้องถิ่นตอบถูกมากที่สุด ได้แก่ นกในธรรมชาติส่วนใหญ่เป็นสัตว์ป่าคุ้มครอง ห้ามผู้ใดล่าหรือมีไว้ในครอบครอง โดยเด็ดขาด ขณะที่ประเด็นคำถามที่ประชาชนในชุมชนท้องถิ่นตอบผิดมากที่สุด ได้แก่ การเพาะปลูกที่เน้นปลูกพืชเศรษฐกิจเพียง 1-2 ชนิด ส่งผลให้ประชากรนกในธรรมชาติลดลง

ประชาชนในชุมชนท้องถิ่นมีพฤติกรรมการอนุรักษ์นกดี หรือกระทำพฤติกรรมดังกล่าวบ่อยครั้ง สำหรับพฤติกรรมทางบวกที่ประชาชนในชุมชนท้องถิ่นกระทำบ่อยครั้งที่สุด ได้แก่ การปลูกไม้ยืนต้น หรือไม้ที่เป็นอาหารของนก โดยมีระดับความถี่ในการกระทำบางครั้ง สำหรับพฤติกรรมทางลบที่ประชาชนในชุมชนท้องถิ่นกระทำน้อยที่สุด ได้แก่ การแสวงหาซากนก เช่น จะงอยปาก เล็บ หรือกะโหลกมาไว้ในครอบครอง ซึ่งเป็นพฤติกรรมที่ประชาชนในชุมชนท้องถิ่นไม่เคยกระทำเลย

ผลการทดสอบสมมติฐาน พบว่า ทักษะคิดต่อการอนุรักษ์นก การคล้อยตามกลุ่มอ้างอิงในการอนุรักษ์นก และความรู้เกี่ยวกับการอนุรักษ์นก มีความสัมพันธ์ทางบวกอย่างมีนัยสำคัญทางสถิติกับเจตนาเชิงพฤติกรรม ส่วนการรับรู้การควบคุมพฤติกรรม และระดับการศึกษาสูงสุด มีความสัมพันธ์ทางลบอย่างมีนัยสำคัญทางสถิติกับเจตนาเชิงพฤติกรรม โดยปัจจัยดังกล่าวทุกตัว ยกเว้นความรู้ในการอนุรักษ์นก ร่วมกันมีอิทธิพลต่อเจตนาเชิงพฤติกรรมร้อยละ 37.00 นอกจากนี้ยังพบว่า ไม่มีปัจจัยใดๆที่มีอิทธิพลอย่างมีนัยสำคัญทางสถิติต่อกับพฤติกรรมการอนุรักษ์นก

## ข้อเสนอแนะ

### ข้อเสนอแนะในการจัดการอุทยานแห่งชาติเขาสามร้อยยอด

1. จากผลการศึกษาซึ่งพบว่าทัศนคติต่อการอนุรักษ์นกมีอิทธิพลต่อเจตนาในการอนุรักษ์นกของประชาชนในชุมชนท้องถิ่นรอบอุทยานแห่งชาติเขาสามร้อยยอด ดังนั้นอุทยานแห่งชาติเขาสามร้อยยอดและหน่วยงานอื่นๆที่เกี่ยวข้องควรร่วมกันรณรงค์เสริมสร้างทัศนคติเชิงบวกเกี่ยวกับการอนุรักษ์นกให้กับประชาชนในชุมชนท้องถิ่นผ่านทางโปรแกรมสื่อความหมาย การประชาสัมพันธ์ และการให้การศึกษารูปแบบ เพื่อกระตุ้นให้เกิดเจตนาในทางบวกเพิ่มขึ้นอย่างต่อเนื่อง

2. จากผลการศึกษาซึ่งพบว่าประชาชนในชุมชนท้องถิ่นรอบอุทยานแห่งชาติเขาสามร้อยยอดมีความรู้ความเข้าใจไม่ถูกต้องในเรื่องการเพาะปลูกพืชเชิงเดี่ยวโดยการเน้นปลูกพืชเศรษฐกิจเพียง 1-2 ชนิดในพื้นที่เกษตรกรรมซึ่งส่งผลให้ประชากรนกในธรรมชาติลดลง ดังนั้นอุทยานแห่งชาติเขาสามร้อยยอดและหน่วยงานที่เกี่ยวข้องควรรื้อฟื้นความรู้ที่ถูกต้องและเหมาะสมในเรื่องดังกล่าวกับประชาชนในชุมชนท้องถิ่น

3. จากผลการศึกษาซึ่งพบว่าประชาชนในชุมชนท้องถิ่นรอบอุทยานแห่งชาติเขาสามร้อยยอดไม่เคยแจ้งเบาะแสการกระทำผิดเกี่ยวกับการอนุรักษ์นก สังเกตได้จากพฤติกรรมการแจ้งเจ้าหน้าที่เมื่อพบเห็นการลักลอบซื้อขายนก การแจ้งเจ้าหน้าที่เมื่อพบการลักลอบบุกรุกพื้นที่ทุ่งสามร้อยยอดและชายฝั่งทะเลสามร้อยยอด และการแจ้งเจ้าหน้าที่เมื่อพบเห็นการลักลอบเลี้ยงและครอบครองนกโดยผิดกฎหมาย เป็นพฤติกรรมที่ประชาชนในชุมชนท้องถิ่นไม่เคยกระทำเลย ทั้งนี้อาจเนื่องจากประชาชนในชุมชนท้องถิ่นไม่มีโอกาสหรือช่องทางในการแจ้งเบาะแสการกระทำผิดรวมทั้งอาจรู้สึกไม่ปลอดภัยที่จะแจ้งเบาะแสการกระทำผิด ดังนั้นหน่วยงานที่เกี่ยวข้องควรจัดให้มีช่องทางให้ประชาชนในชุมชนท้องถิ่นสามารถแจ้ง หรือร้องเรียนเกี่ยวกับการบุกรุกทำลายทรัพยากรธรรมชาติในพื้นที่ได้อย่างสะดวกและปลอดภัย

4. จากผลการศึกษาซึ่งพบว่าประชาชนในชุมชนท้องถิ่นรอบอุทยานแห่งชาติเขาสามร้อยยอดมีการคล้อยตามกลุ่มอ้างอิงปานกลาง โดยกลุ่มอ้างอิงดังกล่าวได้แก่ พ่อ ครู และเจ้าหน้าที่อุทยานแห่งชาติ ดังนั้นอุทยานแห่งชาติเขาสามร้อยยอดและหน่วยงานที่เกี่ยวข้องควรคัดเลือกกลุ่มบุคคล ได้แก่ ประชาชนในชุมชนท้องถิ่นเพศชายที่มีบุตรแล้ว และครู เข้ามารับการอบรม และฝึกปฏิบัติ เพื่อเป็นแกนนำในการอนุรักษ์ให้กับประชาชนในชุมชนท้องถิ่น

5. อุทยานแห่งชาติสามารถนำทฤษฎีพฤติกรรมตามแผนไปประยุกต์ในการศึกษาพฤติกรรมการใช้ประโยชน์ทรัพยากรธรรมชาติรูปแบบอื่นๆของประชาชนในชุมชนท้องถิ่นรอบอุทยานแห่งชาติ เพื่อให้ทราบถึงสาเหตุของพฤติกรรมที่เป็นอยู่ และได้ข้อมูลที่จะเป็นแนวทางในการปรับเปลี่ยนพฤติกรรมการใช้ทรัพยากรธรรมชาติที่ไม่เหมาะสม เพื่อให้การบริหารจัดการอุทยานแห่งชาติเป็นไปตามเป้าหมายและวัตถุประสงค์

#### **ข้อเสนอแนะสำหรับการวิจัยในครั้งต่อไป**

1. ควรทำการสังเกตพฤติกรรมการณ์อนุรักษ์ของกลุ่มประชากร และนำข้อมูลดังกล่าวมาใช้วิเคราะห์ควบคู่กันกับข้อมูลจากการสำรวจด้วยแบบสอบถาม
2. ควรขยายพื้นที่ในการเก็บรวบรวมข้อมูลให้ครอบคลุมมากยิ่งขึ้น

## เอกสารและสิ่งอ้างอิง

- กรมอุทยานแห่งชาติ สัตว์ป่า และพันธุ์พืช. 2550. **ที่ตั้ง และการเดินทาง.** Welcome to อุทยานแห่งชาติเขาสามร้อยยอด. แหล่งที่มา: <http://www.dnp.go.th>, 2 พฤศจิกายน 2550.
- กัมพล สุขุมาลินทร์. 2543. **การใช้ความหลากหลายของนกในการกำจัดแมลงศัตรูพืชเพื่อ**  
**การเกษตรที่ยั่งยืน: กรณีศึกษา จังหวัดเชียงใหม่.** การค้นคว้าแบบอิสระปริญญาโท,  
มหาวิทยาลัยเชียงใหม่.
- กรรณิกา พิมพ์ศรี. 2547. **พฤติกรรมการท่องเที่ยวของนักท่องเที่ยวแบบผจญภัยโดยใช้**  
**รถยนต์ขับเคลื่อนสี่ล้อ.** วิทยานิพนธ์ปริญญาโท, มหาวิทยาลัยเกษตรศาสตร์.
- ถาวร แซ่ตั้ง. 2529. **การทำนายพฤติกรรมการเลือกสมัครสอบเข้าเรียนต่อคณะ**  
**วิทยาศาสตร์ของนักเรียนชั้นมัธยมศึกษาปีที่ 6 ในกรุงเทพมหานคร.** วิทยานิพนธ์  
ปริญญาโท, จุฬาลงกรณ์มหาวิทยาลัย.
- ธีระพร อุวรรณโณ. 2535. **เจตคติ: การศึกษาตามแนวทฤษฎีหลัก.** คณะครุศาสตร์,  
จุฬาลงกรณ์มหาวิทยาลัย, กรุงเทพฯ. (อัดสำเนา).
- นริศ ภูมิภาคพันธ์. 2543. **การจัดการสัตว์ป่า.** พิมพ์ครั้งที่ 2. คณะวนศาสตร์,  
มหาวิทยาลัยเกษตรศาสตร์, กรุงเทพฯ. (อัดสำเนา).
- พัชนี วรกวิน. 2522. **จิตวิทยาสังคม.** โรงพิมพ์สถานสงเคราะห์หญิงปากเกร็ด, นนทบุรี.
- พวงรัตน์ ทวีรัตน์. 2540. **วิธีการวิจัยทางพฤติกรรมศาสตร์และสังคมศาสตร์.** พิมพ์ครั้งที่ 7.  
สำนักทดสอบทางการศึกษาและจิตวิทยา. มหาวิทยาลัยศรีนครินทรวิโรฒ ประสานมิตร,  
กรุงเทพฯ

ภาณุวัฒน์ สืบบุญการณ. 2545. **ทัศนคติของราษฎรที่มีต่อการอนุรักษ์ป่าชุมชนป่าอาลอ-  
โตนแบน ตำบลนาดี อำเภอเมืองสุรินทร์ จังหวัดสุรินทร์.** วิทยานิพนธ์ปริญญาโท,  
มหาวิทยาลัยเกษตรศาสตร์.

มันทนา สิริรัตน์ภาส. 2538. **การสำรวจความเชื่อ เจตคติ การคล้อยตามกลุ่มอ้างอิง  
การรับรู้การควบคุมพฤติกรรม เจตนา และพฤติกรรมการบริโภคโลหิตของ  
นักเรียนชั้นมัธยมศึกษาปีที่ 6 ในโรงเรียนมัธยมศึกษา สังกัดกรมสามัญศึกษา ใน  
กรุงเทพมหานคร ตามแนวทฤษฎีการกระทำตามแผน.** วิทยานิพนธ์ปริญญาโท,  
จุฬาลงกรณ์มหาวิทยาลัย.

รุ่งโรจน์ จุกมงคล. 2545. **แหล่งดูนกทั่วไทย.** สำนักพิมพ์สารคดี, กรุงเทพฯ.

วรรณิ จิระชุตโรจน์. 2527. **การศึกษาทัศนคติ การคล้อยตามกลุ่มอ้างอิง เจตนา  
เชิงพฤติกรรม และพฤติกรรมในการใช้บริการการปรึกษาของนักเรียนชั้น  
มัธยมศึกษาปีที่ 3 และ ปีที่ 6 ในเขตกรุงเทพมหานคร.** วิทยานิพนธ์ปริญญาโท,  
จุฬาลงกรณ์มหาวิทยาลัย.

ศักดิ์ไทย สุรกิจบวร. 2545. **จิตวิทยาสังคม: ทฤษฎีและการปฏิบัติ.** สุวีริยาสาส์น, กรุงเทพฯ.

สถาบันวิจัยวิทยาศาสตร์และเทคโนโลยีแห่งประเทศไทย และ มูลนิธิคุ้มครองสัตว์ป่าและพรรณพืช  
แห่งประเทศไทยในพระบรมราชินูปถัมภ์. 2536. **พืชและสัตว์ที่ใกล้สูญพันธุ์ใน  
ประเทศไทย.** พิมพ์ครั้งที่ 1. โรงพิมพ์คุรุสภาลาดพร้าว, กรุงเทพฯ.

สมาคมอนุรักษ์นกและธรรมชาติแห่งประเทศไทย. 2543. **คู่มือดูนกเบื้องต้น.** สมาคมอนุรักษ์  
นกและธรรมชาติแห่งประเทศไทย, กรุงเทพฯ.

สิริมาศ พาหุรักษ์. 2549. **การพึงพิงทรัพยากรป่าไม้ของราษฎรที่อาศัยอยู่ในและรายรอบ  
พื้นที่อุทยานแห่งชาติแก่งกระจาน จังหวัดเพชรบุรี และประจวบคีรีขันธ์.**  
วิทยานิพนธ์ปริญญาโท, มหาวิทยาลัยเกษตรศาสตร์.



สมพล เสมสวัสดิ์. 2548. การทิ้งพิงทรัพยากรป่าไม้ของราษฎรท้องถิ่นในพื้นที่เขตห้ามล่าสัตว์ป่าอุทยานสมเด็จพระศรีนครินทร์ กาญจนบุรี. วิทยานิพนธ์ปริญญาโท, มหาวิทยาลัยเกษตรศาสตร์.

ส่วนทรัพยากรที่ดินและป่าไม้ สำนักอนุรักษ์ทรัพยากรธรรมชาติ. 2540ก. แผนแม่บทการจัดการพื้นที่อุทยานแห่งชาติเขาสามร้อยยอด จังหวัดประจวบคีรีขันธ์ พ.ศ. 2540 -2544. เล่ม 1. ส่วนทรัพยากรที่ดินและป่าไม้ สำนักอนุรักษ์ทรัพยากรธรรมชาติ, กรุงเทพฯ.

ส่วนทรัพยากรที่ดินและป่าไม้ สำนักอนุรักษ์ทรัพยากรธรรมชาติ. 2540ข. แผนแม่บทการจัดการพื้นที่อุทยานแห่งชาติเขาสามร้อยยอด จังหวัดประจวบคีรีขันธ์ พ.ศ. 2540-2544. เล่ม 2. ส่วนทรัพยากรที่ดินและป่าไม้ สำนักอนุรักษ์ทรัพยากรธรรมชาติ, กรุงเทพฯ.

สำนักอุทยานแห่งชาติ กรมอุทยานแห่งชาติ สัตว์ป่า และพันธุ์พืช. 2546. คู่มือการท่องเที่ยวอุทยานแห่งชาติเขาสามร้อยยอด จังหวัดประจวบคีรีขันธ์. สำนักอุทยานแห่งชาติ กรมอุทยานแห่งชาติ สัตว์ป่า และพันธุ์พืช, กรุงเทพฯ.

อนันตศักดิ์ รุณทอง. 2546. ทศนคติต่อการอนุรักษ์ทรัพยากรป่าไม้ของราษฎรที่อยู่อาศัยในเขตพื้นที่อุทยานแห่งชาติแม่ยม ตำบลสะเอียบ อำเภอสอง จังหวัดแพร่. วิทยานิพนธ์ปริญญาโท, มหาวิทยาลัยเกษตรศาสตร์.

อัฟเตอร์เมเยอร์, พอล.แอล.เอ. และ รุ่งโรจน์ จุกมงคล. 2542. การอพยพย้ายถิ่นของนกชายเลนและถิ่นอาศัยบริเวณอ่าวไทยตอนใน. องค์การพื้นที่ชุ่มน้ำนานาชาติและสมาคมอนุรักษ์นกและธรรมชาติแห่งประเทศไทย, กรุงเทพฯ.

- Ajzen, I. 1988a. **Attitude, Personality, and Behavior**. The Dorsey Press, Chicago.
- Ajzen, I. 1988b. **Attitude, Personality, and Behavior**. The Dorsey Press, Chicago.  
*Cited* D.B. Schifter and I. Ajzen. 1985. Intention, perceived control, and weight loss: An application of the theory of planned behavior. **Journal of Personality and Social Psychology** 1985 (49): 843-851.
- Ajzen, I. 1988c. **Attitude, Personality, and Behavior**. The Dorsey Press, Chicago.  
*Cited* I. Ajzen and T.J. Madden. 1986. Prediction of goal-directed behavior: Attitudes, intentions, and perceived behavioral control. **Journal of Experimental Social Psychology** 1986 (22): 453-474.
- Ajzen, I. and M. Fishbein. 1980. **Understanding Attitudes and Predicting Social Behavior**. Prentice-Hall, Inc., New Jersey.
- Bem, D.J. 1970. **Beliefs, Attitudes, and Human Affairs**. Brooks/Cole, California.
- Biber, J. and T.Salathé. 1991. Threats to migratory birds, 17-35. *In* T.Salathé, ed. **Conserving Migratory Birds**. International Council for Bird Preservation, Cambridge.
- Birdlife International. 2007a. **Unique wader faces extinction**. Birdlife International.  
Available Source: [www.birdlife.org](http://www.birdlife.org), June 16, 2007.
- Birdlife International. 2007b. **Spotted Greenshank – Birdlife Species Factsheet**. Birdlife International. Available Source: <http://www.birdlife.org>, November 1, 2007.

Birdlife International. 2008. **Wintering Spoon-billed Sandpipers Found in Myanmar.**

Birdlife International. Available Source: <http://www.birdlife.org>, February 14, 2008.

Crivelli, A.J., G. Catsadorakis, H. Jerrentrup, D. Hatzilacos and T. Mitchev. 1991.

Conservation and management of pelicans nesting in the palearctic, 137-152. *In* T.Salathé, ed. **Conserving Migratory Birds.** International Council for Bird Preservation, Cambridge.

Hayman, P., J. Marchant and T. Prater. 1986. **Shorebird: An identification Guide.**

Houghton Mifflin Company, Singapore.

Hovland, C. I. and M. J. Rosenberg, 1960. **Attitude Organization and Change : An**

**Analysis of Consistency Among Attitude Components.** Yale University Press, New Haven.

International Union for Conservation of Nature and Natural Resources. 2004. **IUCN Red**

**List of Threatened Species: Database Search.** The IUCN Red List of Threatened Species. Available Source: <http://www.iucnredlist.org>, November 1, 2007.

Lekagul, B. and P.D. Round. 1991. **A Guide to the Birds of Thailand.** Saha Karn Bhaet,

Bangkok.

Oskamp, S. and P.W. Schultz. 2005. **Attitudes and Opinions.** 3<sup>rd</sup> ed. Lawrence

Erlbaum Associates, London.

Perrin, C. and D. Attenborough. 1987. **Birds of Britain and Europe.** Collins, Glasgow.

Severinghaus, L.L. 1991. The status and conservation of Grey-Faced Buzzard-Eagle and Brown Shrikes migrating through Taiwan, 203-223. *In* T.Salathé, ed. **Conserving Migratory Birds**. International Council for Bird Preservation, Cambridge.

Yamane, T. 1973. **Statistics: An Introductory Analysis**. 3<sup>rd</sup> ed. Harper International Edition, Tokyo.

Yasgan, N. 1991. Increasing conservation concern in Turkey, 153-158. *In* T.Salathé, ed. **Conserving Migratory Birds**. International Council for Bird Preservation, Cambridge.





ภาคผนวก ก  
แบบสอบถามประชาชนในชุมชนท้องถิ่น

หมายเลข

## แบบสอบถาม

เรื่อง การวิเคราะห์พฤติกรรมการอนุรักษ์ของประชาชนในชุมชนท้องถิ่นรอบอุทยานแห่งชาติเขาสามร้อยยอด

- วัตถุประสงค์
1. เพื่อศึกษาพฤติกรรมการอนุรักษ์ของประชาชนในชุมชนท้องถิ่นรอบอุทยานแห่งชาติเขาสามร้อยยอด จังหวัดประจวบคีรีขันธ์
  2. เพื่อศึกษาปัจจัยที่มีอิทธิพลต่อพฤติกรรมการอนุรักษ์ และเจตนาเชิงพฤติกรรมของประชาชนในชุมชนท้องถิ่นรอบอุทยานแห่งชาติเขาสามร้อยยอด

คำชี้แจง แบบสอบถามชุดนี้เป็นเครื่องมือในการสำรวจพฤติกรรมการอนุรักษ์ และปัจจัยที่มีผลต่อพฤติกรรมดังกล่าวของประชาชนในชุมชนท้องถิ่นรอบอุทยานแห่งชาติเขาสามร้อยยอด กรุณาตอบคำถามให้ครบทุกข้อตามความเป็นจริงของท่าน โดยทำเครื่องหมาย ✓ ลงในช่องว่างท้ายข้อความแต่ละข้อเพียงช่องเดียว หรือเติมข้อความลงในช่องว่างให้สมบูรณ์

ตัวอย่าง ท่านคิดอย่างไรกับข้อความต่อไปนี้ โปรดทำเครื่องหมาย ✓ ลงในช่องว่างที่ตรงกับความคิดเห็นของท่านมากที่สุดเพียงช่องเดียว

เช่น เมื่อท่านพิจารณาข้อความแล้วคิดว่าเห็นด้วยอย่างยิ่งกับข้อความนั้น ให้ท่านทำเครื่องหมาย ✓ ลงในช่อง "เห็นด้วยอย่างยิ่ง" ท้ายข้อความข้อนั้นๆ เพียงช่องเดียว ดังแสดงตามตัวอย่างด้านล่างนี้

ข้อความ	ไม่เห็นด้วยอย่างยิ่ง	ไม่เห็นด้วย	ไม่แน่ใจ	เห็นด้วย	เห็นด้วยอย่างยิ่ง
1. การอนุรักษ์ทำให้ชุมชนเข้มแข็ง					✓

ผู้วิจัย: นายจตุพร สวัสดิ์

สาขาอุทยาน นันทนาการ และการท่องเที่ยว  
คณะวนศาสตร์ มหาวิทยาลัยเกษตรศาสตร์

**ตอนที่ 1** ทศนคติต่อการอนุรักษ์นก

**คำชี้แจง** ท่านคิดอย่างไรกับข้อความต่อไปนี้ โปรดทำเครื่องหมาย ✓ ลงในช่องว่างที่ตรงกับความคิดเห็นของท่านมากที่สุดเพียงช่องเดียว

ข้อความ	ไม่เห็นด้วยอย่างยิ่ง	ไม่เห็นด้วย	ไม่แน่ใจ	เห็นด้วย	เห็นด้วยอย่างยิ่ง
1) การค้านกเป็นขบวนการที่สามารถทำให้นักสูญพันธุ์ไปจากท้องทุ่งและชายฝั่งทะเลสามร้อยยอดได้					
2) ข้าพเจ้ายินดีเข้าร่วมกิจกรรมหรือโครงการที่เกี่ยวข้องกับการอนุรักษ์นกในพื้นที่ทุ่งสามร้อยยอดและชายฝั่งทะเลสามร้อยยอด					
3) ข้าพเจ้ารู้สึกไม่สบายใจเมื่อทราบว่าภายในชุมชนของข้าพเจ้ามีการลักลอบล่าหรือดักจับนก					
4) การเก็บรังนกที่มีรูปร่างสวยงามมาประดับตกแต่งบ้านจะไม่ทำให้จำนวนประชากรของนกในธรรมชาติลดลง					
5) การนำไขนกกมาบริโภคจะไม่ทำให้จำนวนประชากรของนกในธรรมชาติลดลง					
6) ควรแจ้งเจ้าหน้าที่ให้ดำเนินการจับกุมผู้ลักลอบเลี้ยงหรือมีนกรวมทั้งชาคนกไว้ในครอบครองโดยผิดกฎหมาย					
7) การอนุรักษ์นกเป็นการปมพะพาหะนำเชื้อโรคอันตราย					
8) นกในทุ่งสามร้อยยอดมีจำนวนมากศาล การล่าและดักจับนกเหล่านั้นไปขายจะไม่ทำให้นักหมดไปจากพื้นที่					
9) ข้าพเจ้ารู้สึกเสียใจเมื่อทราบว่าถิ่นอาศัยของนกในทุ่งสามร้อยยอดและชายฝั่งทะเลสามร้อยยอดถูกบุกรุกทำลาย					
10) ข้าพเจ้ารู้สึกว่าการซื้อขายนกเป็นเรื่องธรรมดา					
11) ข้าพเจ้ายินดีปฏิบัติตามกฎระเบียบหรือข้อตกลงในชุมชนเรื่องการอนุรักษ์นกในพื้นที่ทุ่งสามร้อยยอดและชายฝั่งทะเลสามร้อยยอดด้วยความเต็มใจ					
12) นกเป็นแหล่งโปรตีนราคาถูก ถ้าหากมีการอนุรักษ์นกแล้วชาวบ้านก็จะต้องขาดอาหาร					



**ตอนที่ 1** (ต่อ)

ข้อความ	ไม่เห็นด้วยอย่างยิ่ง	ไม่เห็นด้วย	เฉยๆ	เห็นด้วย	เห็นด้วยอย่างยิ่ง
13) การเลี้ยงนกในกรงเป็นวิธีการเหมาะสมที่สุดที่จะช่วยอนุรักษ์สายพันธุ์นก					
14) การอนุรักษ์นกเป็นสาเหตุสำคัญที่ทำให้ผลผลิตการเพาะเลี้ยงกุ้งในพื้นที่ทุ่งสามร้อยยอดเสียหาย					
15) ข้าพเจ้าสนับสนุนให้มีการคุ้มครองพื้นที่ถิ่นอาศัยของนกในทุ่งสามร้อยยอด และชายฝั่งทะเลสามร้อยยอด					
16) การอนุรักษ์นกจะช่วยให้คนในชุมชนมีวิถีชีวิตความเป็นอยู่ที่ดีขึ้น					
17) ข้าพเจ้ารู้สึกสงสารนกที่อยู่ในกรงเลี้ยงตามบ้านเรือน					
18) ข้าพเจ้ารู้สึกดีใจ ถ้ามีกิจกรรมหรือโครงการที่เกี่ยวข้องกับการอนุรักษ์นกเกิดขึ้นในชุมชนของข้าพเจ้า					
19) ข้าพเจ้ารู้สึกเสียใจ ถ้าบังเอิญทำให้รังนกหรือไข่นกที่อยู่ในรังได้รับความเสียหาย แม้ว่าจะไม่ได้ตั้งใจก็ตาม					
20) การอนุรักษ์นกจะทำให้วิถีชีวิตอันสงบสุขของคนในชุมชนถูกรบกวน					
21) ควรแจ้งเจ้าหน้าที่ให้เข้าดำเนินการปราบปรามผู้ลักลอบล่าหรือดักจับนกบริเวณทุ่งสามร้อยยอดและชายฝั่งทะเลสามร้อยยอด					
22) การอนุรักษ์นกที่อาศัยอยู่บริเวณทุ่งสามร้อยยอดและชายฝั่งทะเลสามร้อยยอดเป็นหน้าที่ซึ่งพลเมืองดีพึงกระทำ					

## ตอนที่ 2 การคล้อยตามกลุ่มอ้างอิงในการอนุรักษ์นก

**คำชี้แจง** เติมคำลงในช่องว่างให้สมบูรณ์ และทำเครื่องหมาย ✓ ในช่องว่างท้ายข้อความที่ตรงกับระดับความต้องการของท่านมากที่สุดเพียงช่องเดียว

พิจารณาการกระทำต่อไปนี้

- 1) การไม่ล่า ไม่ดักจับ หรือไม่ทำอันตรายใดๆต่อกัน
- 2) การไม่รบกวนพื้นที่หากิน พื้นที่พักผ่อน พื้นที่ผสมพันธุ์ พื้นที่ทำรังวางไข่ของนก และช่วยรักษาพื้นที่ดังกล่าวให้คงความอุดมสมบูรณ์ เหมาะสมต่อการใช้ประโยชน์ของนก
- 3) การไม่ซื้อขายนก และผลิตภัณฑ์จากนก เช่น ขนนก และรังนก
- 4) การไม่บริโภคนก ไม่นำนกมาเลี้ยง และไม่นำนกมาปล่อยเพื่อเป็นการทำบุญ
- 5) การเข้าร่วมกิจกรรมการอนุรักษ์นกกับองค์กร หรือหน่วยงานต่างๆ

ท่านคิดว่าบุคคลหรือกลุ่มบุคคลที่ต้องการให้ท่านปฏิบัติตามการกระทำข้างต้น 5 ลำดับคือใคร? โปรดระบุลงในช่องว่างด้านซ้ายของตารางตามลำดับ (ตัวอย่าง เช่น พ่อ, แม่, ผู้ใหญ่บ้าน, ครู ฯลฯ) และท่านต้องการปฏิบัติตามบุคคลหรือกลุ่มบุคคลเหล่านั้นมากน้อยเพียงใด? โปรดทำเครื่องหมาย ✓ ในช่องว่างด้านขวาของตารางที่ตรงกับระดับความต้องการของท่านมากที่สุดเพียงช่องเดียว

บุคคลหรือกลุ่มบุคคลที่ต้องการให้ท่าน ปฏิบัติตามการกระทำข้างต้น	ระดับความต้องการของท่าน ที่จะปฏิบัติตาม				
	น้อยที่สุด	น้อย	ปานกลาง	มาก	มากที่สุด
1) ลำดับที่ 1 ได้แก่ .....					
2) ลำดับที่ 2 ได้แก่ .....					
3) ลำดับที่ 3 ได้แก่ .....					
4) ลำดับที่ 4 ได้แก่ .....					
5) ลำดับที่ 5 ได้แก่ .....					

**ตอนที่ 3** การรับรู้การควบคุมในการอนุรักษ์นก

**คำชี้แจง** พิจารณาข้อความต่อไปนี้แล้วทำเครื่องหมาย ✓ ในช่องว่างท้ายข้อความที่ตรงกับความรู้สึกของท่านมากที่สุดเพียงช่องเดียว

ท่านคิดว่าการกระทำต่อไปนี้ เป็นสิ่งที่ปฏิบัติตามได้ยากหรือง่าย ?

การกระทำ	ระดับความยากง่าย ในการปฏิบัติตาม				
	ยากที่สุด	ยาก	ปานกลาง	ง่าย	ง่ายที่สุด
1) การไม่ล่า ไม่ดักจับ หรือไม่ทำอันตรายใดๆต่อนก					
2) การไม่รบกวนพื้นที่หากิน พื้นที่พักผ่อน พื้นที่ผสมพันธุ์ พื้นที่ทำรังวางไข่ของนก และช่วยรักษาพื้นที่ดังกล่าวให้คงความอุดมสมบูรณ์ เหมาะสมต่อการใช้ประโยชน์ของนก					
3) การไม่ซื้อขายนก และผลิตภัณฑ์จากนก เช่น ขนนก และรังนก					
4) การไม่บริโภคคน ไม่นำนกมาเลี้ยง และไม่นำนกมาปล่อยเพื่อเป็นการทำบุญ					
5) การเข้าร่วมกิจกรรมการอนุรักษ์นกกับองค์กร หรือหน่วยงานต่างๆ					

**ตอนที่ 4** เจตนาในการอนุรักษ์นก

**คำชี้แจง** พิจารณาข้อความต่อไปนี้แล้วทำเครื่องหมาย ✓ ในช่องว่างท้ายข้อความที่ตรงกับระดับความตั้งใจของท่านมากที่สุดเพียงช่องเดียว

ท่านมีความตั้งใจที่จะปฏิบัติตามการกระทำต่อไปนี้มากน้อยเพียงใด ?

การกระทำ	ระดับความตั้งใจจะปฏิบัติตาม				
	น้อยที่สุด	น้อย	ปานกลาง	มาก	มากที่สุด
1) ไม่ล่า ไม่ดักจับ หรือไม่ทำอันตรายใดๆต่อนก					
2) ไม่รบกวนพื้นที่หากิน พื้นที่พักผ่อน พื้นที่ผสมพันธุ์ พื้นที่ทำรังวางไข่ของนก และช่วยรักษาพื้นที่ดังกล่าวให้คงความอุดมสมบูรณ์เหมาะสมต่อการใช้ประโยชน์ของนก					

**ตอนที่ 4** (ต่อ)

การกระทำ	ระดับความตั้งใจที่จะปฏิบัติตาม				
	น้อยที่สุด	น้อย	ปานกลาง	มาก	มากที่สุด
3) ไม่ซื้อขายนก และผลิตภัณฑ์จากนก เช่น ขนนก และรังนก					
4) ไม่บริโภคนก ไม่นำนกมาเลี้ยง และไม่นำนกมาปล่อยเพื่อเป็นการทำบุญ					
5) เข้าร่วมกิจกรรมการอนุรักษ์นกกับองค์กร หรือหน่วยงานต่างๆ					

**ตอนที่ 5** พฤติกรรมการอนุรักษ์นก

**คำชี้แจง** พิจารณาข้อความต่อไปนี้แล้วทำเครื่องหมาย ✓ ในช่องว่างท้ายข้อความที่ตรงกับระดับความถี่ ในการกระทำของท่านมากที่สุดเพียงช่องเดียว

ท่านได้กระทำการสิ่งเหล่านี้มากน้อยเพียงใด ?

การกระทำ	ระดับความถี่ในการกระทำ				
	ไม่เคยเลย	นานๆครั้ง	บางครั้ง	บ่อยครั้ง	เป็นประจำ
1) ดักจับนกด้วยเครื่องมือต่างๆเพื่อนำมาขาย					
2) แจกเจ้าหน้าที่เมื่อพบการลักลอบบุกรุกพื้นที่ทุ่งสามร้อยยอดและชายฝั่งทะเลสามร้อยยอด					
3) แสวงหาซากนก เช่น จะงอยปาก เล็บ หรือกะโหลกมาไว้ในครอบครอง					
4) ปล่อยนกเพื่อเป็นการทำบุญ					
5) ร่วมรณรงค์ให้เกิดการอนุรักษ์นกขึ้นในชุมชน					
6) ยิงนก					
7) ถม ถาง หรือเผาป่าอ้อ ป่ากก หรือป่าละเมาะในพื้นที่รกร้างเพื่อนำมาใช้เป็นพื้นที่ทำกิน					
8) นำนกมาเลี้ยงเป็นสัตว์เลี้ยงไว้ดูเล่นในบ้านเรือน					
9) ปลูกไม้ยืนต้น หรือไม้ที่เป็นอาหารของนก					

**ตอนที่ 5** (ต่อ)

การกระทำ	ระดับความถี่ในการกระทำ				
	ไม่เคยเลย	นานๆครั้ง	บางครั้ง	บ่อยครั้ง	เป็นประจำ
10) วางยาเบื่อคนที่เข้ามาทำลายผลผลิตจากการเพาะเลี้ยงสัตว์น้ำหรือพืชผลทางการเกษตร					
11) วางตาข่ายดักนกที่เข้ามาทำลายผลผลิตจากการเพาะเลี้ยงสัตว์น้ำหรือพืชผลทางการเกษตร					
12) เก็บรังนกที่มีรูปร่างสวยงามมาขาย					
13) นำนกมารับประทานเป็นอาหาร					
14) นำผลไม้หรือพืชที่นกกินเป็นอาหารวางทิ้งไว้ในที่ปลอดภัยเพื่อให้นกเข้ามากินได้อย่างอิสระ					
15) เก็บไข่นกมาประกอบอาหาร					
16) เข้าร่วมการอบรม หรือการบรรยายเผยแพร่ความรู้เกี่ยวกับการอนุรักษ์นก					
17) แจ้งเจ้าหน้าที่เมื่อพบเห็นการลักลอบซื้อขายนก					
18) ชูद्रอกเพื่อนำพืชน้ำออกจากบึงสามร้อยยอด					
19) ซื้อหารังนกมาเพื่อตกแต่งบ้านเรือน					
20) แจ้งเจ้าหน้าที่เมื่อพบเห็นการลักลอบเลี้ยง และครอบครองนกโดยผิดกฎหมาย					
21) จับสัตว์น้ำหรือเก็บหาทรัพยากรธรรมชาติต่างๆในบริเวณที่นกกำลังทำรังวางไข่					

**ตอนที่ 6** ความรู้เกี่ยวกับการอนุรักษ์นก

**คำชี้แจง** พิจารณาข้อความต่อไปนี้ หากท่านคิดว่าข้อความใดถูกต้องโปรดทำเครื่องหมาย ✓ ในช่อง “ถูก”

ทำยข้อความนั้น และหากท่านคิดว่าข้อความใดผิดโปรดทำเครื่องหมาย ✓ ในช่อง “ผิด” ทำยข้อความนั้น

ข้อความ	ถูก	ผิด
1) นกในธรรมชาติส่วนใหญ่เป็นสัตว์ป่าคุ้มครอง ห้ามผู้ใดล่าหรือมีไว้ในครอบครองโดยเด็ดขาด		
2) การบุกรุกพื้นที่ชายฝั่งทะเลเป็นภัยคุกคามที่ทำให้ประชากรนกในธรรมชาติลดลง		
3) การรักษาสภาพถิ่นอาศัยของนกถือเป็นการอนุรักษ์นก		
4) การรบกวนใกล้รังนกในช่วงที่ลูกนกเพิ่งออกจากไข่ อาจทำให้พ่อแม่กตังรังและลูกนกในรัง		
5) การอนุรักษ์นกทำให้มีสัตว์ผู้ล่าที่จะช่วยควบคุมประชากรแมลงศัตรูพืช		
6) หาดทรายชายฝั่งทะเลสามร้อยยอดเป็นที่ทำรังวางไข่ที่สำคัญของนกประจำถิ่นบางชนิด		
7) หาดเลนชายฝั่งทะเลสามร้อยยอดเป็นที่แหวะพักที่สำคัญของนกชายเลนอพยพ		
8) พืชน้ำที่ขึ้นหนาแน่นในบึงสามร้อยยอดเป็นแหล่งหากินและที่ทำรังวางไข่ของนกน้ำนานาชนิด		
9) การอนุรักษ์นกเป็นการช่วยรักษาสภาพแวดล้อมและระบบนิเวศของพื้นที่ทุ่งสามร้อยยอดและชายฝั่งทะเลสามร้อยยอด		
10) การขยายตัวของพื้นที่อุตสาหกรรมและชุมชนเป็นสาเหตุหนึ่งที่ทำให้ประชากรนกในธรรมชาติลดลง		
11) การเพาะปลูกที่เน้นปลูกพืชเศรษฐกิจเพียง 1-2 ชนิด ส่งผลให้ประชากรนกในธรรมชาติลดลง		
12) นกขนาดใหญ่ในบ้านเราหลายชนิดสูญพันธุ์ไปเพราะการล่าโดยมนุษย์		

**ตอนที่ 7** ข้อมูลเกี่ยวกับผู้ตอบแบบสอบถาม

**คำชี้แจง** โปรดทำเครื่องหมาย ✓ ลงในช่อง  หน้าข้อความ หรือเติมข้อความลงในช่องว่างให้สมบูรณ์ตามความเป็นจริงของท่าน

1) เพศ

หญิง

ชาย

2) อายุ.....ปี

## 3) อาชีพหลัก

- |   |   |
|---|---|
| <input type="checkbox"/> รับราชการ                      | <input type="checkbox"/> รับจ้างทั่วไป                        |
| <input type="checkbox"/> ค้าขาย หรือประกอบธุรกิจส่วนตัว | <input type="checkbox"/> กสิกรรมเพาะปลูก ทำนา ทำสวน หรือทำไร่ |
| <input type="checkbox"/> ประมงชายฝั่ง                   | <input type="checkbox"/> เกษตรกรรมเพาะเลี้ยงสัตว์น้ำ          |
| <input type="checkbox"/> นักเรียน นิสิต นักศึกษา        | <input type="checkbox"/> พนักงานบริษัทเอกชน/โรงงานอุตสาหกรรม  |
| <input type="checkbox"/> อื่นๆ (โปรดระบุ).....          |   |

## 4) ระดับการศึกษาขั้นสูงสุด

- |   |  |
|---|--|
| <input type="checkbox"/> ไม่ได้ศึกษา                        | <input type="checkbox"/> ประถมศึกษา ปีที่.....       |
| <input type="checkbox"/> มัธยมศึกษา ปีที่.....              | <input type="checkbox"/> ประกาศนียบัตรวิชาชีพ (ปวช.) |
| <input type="checkbox"/> ประกาศนียบัตรวิชาชีพชั้นสูง (ปวส.) | <input type="checkbox"/> ปริญญาตรี                   |
| <input type="checkbox"/> ปริญญาโท                           | <input type="checkbox"/> ปริญญาเอก                   |
| <input type="checkbox"/> อื่นๆ (โปรดระบุ).....              |  |

5) ในรอบ 1 ปีที่ผ่านมา ท่านพบเห็นเจ้าหน้าที่อุทยานแห่งชาติออกปฏิบัติงานตรวจตราพื้นที่บริเวณชุมชนของท่านหรือพื้นที่ใกล้เคียงประมาณกี่ครั้ง.....

6) ในรอบ 1 ปีที่ผ่านมา อุทยานแห่งชาติได้ส่งเจ้าหน้าที่ออกให้ความรู้เรื่องกฎระเบียบของอุทยานแห่งชาติแก่ท่านและคนในชุมชนของท่านประมาณกี่ครั้ง.....

7) ภูมิลำเนาซึ่งเป็นสถานที่ที่ท่านเติบโตมีลักษณะเช่นไร

- เมืองใหญ่ที่มีจำนวนประชากร 250,000 คนขึ้นไป
- เมืองที่มีจำนวนประชากร 100,000 – 249,999 คน
- เมืองที่มีจำนวนประชากร 50,000 – 99,999 คน
- เมืองเล็กๆ หรือเขตเทศบาลที่มีจำนวนประชากร 25,000 – 49,999 คน
- เมืองเล็กๆ หรือเขตเทศบาลที่มีจำนวนประชากร 10,000 – 24,999 คน
- ชุมชนที่มีจำนวนประชากร 1,000 – 9,999 คน
- หมู่บ้านที่มีจำนวนประชากรต่ำกว่า 1,000 คน

8) ท่านมีความคิดเห็นอื่นใดเกี่ยวกับการจัดการอุทยานแห่งชาติเพื่ออนุรักษ์นก

.....

.....

.....

.....

.....



**ภาคผนวก ข**

ผลการวิเคราะห์ความยาก และความน่าเชื่อถือ (reliability) ของแบบสอบถาม



**ตารางผนวกที่ ข1** การทดสอบความยากของชุดคำถามวัดความรู้เกี่ยวกับการอนุรักษ์ชนก  
ของประชาชนในชุมชนท้องถิ่นรอบอุทยานแห่งชาติเขาสามร้อยยอด

ข้อความ	ค่าคะแนน
1. นกในธรรมชาติส่วนใหญ่เป็นสัตว์ป่าคุ้มครอง ห้ามผู้ใดล่าหรือมีไว้ในครอบครองโดยเด็ดขาด	0.86
2. การบุกรุกพื้นที่ชายฝั่งทะเลเป็นภัยคุกคามที่ทำให้ประชากรนกในธรรมชาติลดลง	0.86
3. การรักษาสภาพถิ่นอาศัยของนกถือเป็นการอนุรักษ์นก	0.86
4. การรบกวนใกล้รังนกในช่วงที่ลูกนกเพิ่งออกจากไข่ อาจทำให้พ่อแม่รังและลูกนกในรัง	0.76
5. การอนุรักษ์นกทำให้มีสัตว์ผู้ล่าที่จะช่วยควบคุมประชากรแมลงศัตรูพืช	0.83
6. หาดทรายชายฝั่งทะเลสามร้อยยอดเป็นที่ทำรังวางไข่ที่สำคัญของนกประจำถิ่นบางชนิด	0.73
7. หาดเลนชายฝั่งทะเลสามร้อยยอดเป็นที่แวะพักที่สำคัญของนกชายเลนอพยพ	0.83
8. พืชน้ำที่ขึ้นหนาแน่นในบึงสามร้อยยอดเป็นแหล่งหากินและที่ทำรังวางไข่ของนกน้ำนานาชนิด	0.70
9. การอนุรักษ์นกเป็นการช่วยรักษาสภาพแวดล้อมและระบบนิเวศของพื้นที่ทุ่งสามร้อยยอดและชายฝั่งทะเลสามร้อยยอด	0.83
10. การขยายตัวของพื้นที่อุตสาหกรรมและชุมชนเป็นสาเหตุหนึ่งที่ทำให้ประชากรนกในธรรมชาติลดลง	0.86
11. การเพาะปลูกที่เน้นปลูกพืชเศรษฐกิจเพียง 1-2 ชนิด ส่งผลให้ประชากรนกในธรรมชาติลดลง	0.53
12. นกขนาดใหญ่ในบ้านเราหลายชนิดสูญพันธุ์ไปเพราะการล่าโดยมนุษย์	0.93

หมายเหตุ  $\bar{X} = 0.79$ ,  $SD = 0.11$

คะแนนเท่ากับ 0.50 แสดงว่า คำถามข้อนั้นมีความยากปานกลาง, คะแนนต่ำกว่า 0.50 แสดงว่า คำถามข้อนั้นค่อนข้างไปทางยาก, คะแนนสูงกว่า 0.50 แสดงว่า คำถามข้อนั้นค่อนข้างไปทางง่าย, คะแนนต่ำกว่า 0.20 แสดงว่า คำถามข้อนั้นยากเกินไป และคะแนนสูงกว่า 0.80 แสดงว่า คำถามข้อนั้นง่ายเกินไป

**ตารางผนวกที่ ๒2** การทดสอบความน่าเชื่อถือของชุดคำถามวัดทัศนคติต่อการอนุรักษ์นก  
ของประชาชนในชุมชนท้องถิ่นรอบอุทยานแห่งชาติเขาสามร้อยยอด

ข้อความ	Alpha if Item Deleted
1. การค้านกเป็นขบวนการที่สามารถทำให้นกสูญพันธุ์ไปจากท้องทุ่งและชายฝั่งทะเลสามร้อยยอดได้	0.74
2. ข้าพเจ้ายินดีเข้าร่วมกิจกรรมหรือโครงการที่เกี่ยวข้องกับการอนุรักษ์นกในพื้นที่ทุ่งสามร้อยยอดและชายฝั่งทะเลสามร้อยยอด	0.74
3. ข้าพเจ้ารู้สึกไม่สบายใจเมื่อทราบว่าภายในชุมชนของข้าพเจ้ามีการลักลอบล่าหรือดักจับนก	0.74
4. การเก็บรังนกที่มีรูปร่างสวยงามมาประดับตกแต่งบ้านจะไม่ทำให้จำนวนประชากรของนกในธรรมชาติลดลง	0.74
5. การนำไขนกกมาบริโภคจะไม่ทำให้จำนวนประชากรของนกในธรรมชาติลดลง	0.73
6. ควรแจ้งเจ้าหน้าที่ให้ดำเนินการจับกุมผู้ลักลอบเลี้ยงหรือมีนกรวมทั้งซากนกไว้ในครอบครองโดยผิดกฎหมาย	0.74
7. การอนุรักษ์นกเป็นการบ่มเพาะพาหะนำเชื้อโรคอันตราย	0.73
8. นกในทุ่งสามร้อยยอดมีจำนวนมหาศาล การล่าและดักจับนกเหล่านั้นไปขายจะไม่ทำให้นกหมดไปจากพื้นที่	0.74
9. ข้าพเจ้ารู้สึกเสียใจเมื่อทราบว่าถิ่นอาศัยของนกในทุ่งสามร้อยยอดและชายฝั่งทะเลสามร้อยยอดถูกบุกรุกทำลาย	0.75
10. ข้าพเจ้ารู้สึกว่า การซื้อขายนกเป็นเรื่องธรรมดา	0.74
11. ข้าพเจ้ายินดีปฏิบัติตามกฎระเบียบหรือข้อตกลงในชุมชนเรื่องการอนุรักษ์นกในพื้นที่ทุ่งสามร้อยยอดและชายฝั่งทะเลสามร้อยยอดด้วยความเต็มใจ	0.75
12. นกเป็นแหล่งโปรตีนราคาถูก ถ้าหากมีการอนุรักษ์นกแล้วชาวบ้านก็จะต้องขาดอาหาร	0.73

ตารางผนวกที่ ข2 (ต่อ)

ข้อความ	Alpha if Item Deleted
13. การเลี้ยงนกในกรงเป็นวิธีการเหมาะสมที่สุดที่จะช่วยอนุรักษ์สายพันธุ์นก	0.73
14. การอนุรักษ์นกเป็นสาเหตุสำคัญที่ทำให้ผลผลิตการเพาะเลี้ยงกิ้งในพื้นที่ทุ่งสามร้อยยอดเสียหาย	0.74
15. ข้าพเจ้าสนับสนุนให้มีการคุ้มครองพื้นที่ถิ่นอาศัยของนกในทุ่งสามร้อยยอด และชายฝั่งทะเลสามร้อยยอด	0.74
16. การอนุรักษ์นกจะช่วยให้คนในชุมชนมีชีวิตความเป็นอยู่ที่ดีขึ้น	0.75
17. ข้าพเจ้ารู้สึกสงสารนกที่อยู่ในกรงเลี้ยงตามบ้านเรือน	0.74
18. ข้าพเจ้ารู้สึกดีใจ ถ้ามีกิจกรรมหรือโครงการที่เกี่ยวข้องกับการอนุรักษ์นกเกิดขึ้นในชุมชนของข้าพเจ้า	0.74
19. ข้าพเจ้ารู้สึกเสียใจ ถ้าบังเอิญทำให้รังนกหรือไข่นกที่อยู่ในรังได้รับความเสียหาย แม้ว่าจะไม่ได้ตั้งใจก็ตาม	0.75
20. การอนุรักษ์นกจะทำให้วิถีชีวิตอันสงบสุขของคนในชุมชนถูกรบกวน	0.73
21. ควรแจ้งเจ้าหน้าที่ให้เข้าดำเนินการปราบปรามผู้ลักลอบล่าหรือดักจับนกบริเวณทุ่งสามร้อยยอดและชายฝั่งทะเลสามร้อยยอด	0.75
22. การอนุรักษ์นกที่อาศัยอยู่บริเวณทุ่งสามร้อยยอดและชายฝั่งทะเลสามร้อยยอดเป็นหน้าที่ซึ่งพลเมืองดีพึงกระทำ	0.74

**ตารางผนวกที่ ข3** การทดสอบความน่าเชื่อถือของชุดคำถามวัดการรับรู้การควบคุมพฤติกรรม  
การอนุรักษ์น้ำของประชาชนในชุมชนท้องถิ่นรอบอุทยานแห่งชาติ  
เขาสามร้อยยอด

ข้อความ	Alpha if Item Deleted
1. การไม่ล่า ไม่ดักจับ หรือไม่ทำอันตรายใดๆต่อนก	0.75
2. การไม่รบกวนพื้นที่หากิน พื้นที่พักผ่อน พื้นที่ผสมพันธุ์ พื้นที่ทำรังวางไข่ ของนก และช่วยรักษาพื้นที่ดังกล่าวให้คงความอุดมสมบูรณ์ เหมาะสม ต่อการใช้ประโยชน์ของนก	0.76
3. การไม่ซื้อขายนก และผลิตภัณฑ์จากนก เช่น ขนนก และรังนก	0.72
4. การไม่บริโภคนก ไม่นำนกมาเลี้ยง และไม่นำนกมาปล่อยเพื่อเป็นการ ทำบุญ	0.72
5. การเข้าร่วมกิจกรรมการอนุรักษ์นกกับองค์กร หรือหน่วยงานต่างๆ	0.85

**ตารางผนวกที่ ข4** การทดสอบความน่าเชื่อถือของชุดคำถามวัดเจตนาเชิงพฤติกรรม  
ในการอนุรักษ์นกของประชาชนในชุมชนท้องถิ่นรอบอุทยานแห่งชาติ  
เขาสามร้อยยอด

ข้อความ	Alpha if Item Deleted
1. การไม่ล่า ไม่ดักจับ หรือไม่ทำอันตรายใดๆต่อนก	0.88
2. การไม่รบกวนพื้นที่หากิน พื้นที่พักผ่อน พื้นที่ผสมพันธุ์ พื้นที่ทำรังวางไข่ของนก และช่วยรักษาพื้นที่ดังกล่าวให้คงความอุดมสมบูรณ์ เหมาะสมต่อการใช้ประโยชน์ของนก	0.88
3. การไม่ซื้อขายนก และผลิตภัณฑ์จากนก เช่น ขนนก และรังนก	0.87
4. การไม่บริโภคนก ไม่นำนกมาเลี้ยง และไม่นำนกมาปล่อยเพื่อเป็นการทำบุญ	0.89
5. การเข้าร่วมกิจกรรมการอนุรักษ์นกกับองค์กร หรือหน่วยงานต่างๆ	0.91

**ตารางผนวกที่ ข5** การทดสอบความน่าเชื่อถือของชุดคำถามวัดพฤติกรรมการอนุรักษ์นก  
ของประชาชนในชุมชนท้องถิ่นรอบอุทยานแห่งชาติเขาสามร้อยยอด

ข้อความ	Alpha if Item Deleted
1. ดักจับนกด้วยเครื่องมือต่างๆเพื่อนำมาขาย	0.70
2. แจ้งเจ้าหน้าที่เมื่อพบการลักลอบบุกรุกพื้นที่ทุ่งสามร้อยยอดและชายฝั่งทะเลสามร้อยยอด	0.69
3. แสวงหาซากนก เช่น จะอยปาก เล็บ หรือกะโหลกมาไว้ในครอบครอง	0.71
4. ปล่อนกเพื่อเป็นการทำบุญ	0.71
5. ร่วมรณรงค์ให้เกิดการอนุรักษ์นกขึ้นในชุมชน	0.69
6. ยิงนก	0.71
7. ถม ถาง หรือเผาป่าอ้อ ป่ากก หรือป่าละเมาะในพื้นที่รกร้างเพื่อนำมาใช้เป็นพื้นที่ทำกิน	0.70
8. นำนกมาเลี้ยงเป็นสัตว์เลี้ยงไว้ดูเล่นในบ้านเรือน	0.71
9. ปลูกไม้ยืนต้น หรือไม้ที่เป็นอาหารของนก	0.71
10. วางยาเบื่อคนที่เข้ามาทำลายผลผลิตจากการเพาะเลี้ยงสัตว์น้ำหรือพืชผลทางการเกษตร	0.72
11. วางตาข่ายดักนกที่เข้ามาทำลายผลผลิตจากการเพาะเลี้ยงสัตว์น้ำหรือพืชผลทางการเกษตร	0.71
12. เก็บรังนกที่มีรูปร่างสวยงามมาขาย	0.71
13. นำนกรับประทานเป็นอาหาร	0.71
14. นำผลไม้หรือพืชที่นกกินเป็นอาหารวางทิ้งไว้ในที่ปลอดภัย เพื่อให้นกเข้ามากินได้อย่างอิสระ	0.73
15. เก็บไข่นกมาประกอบอาหาร	0.71
16. เข้าร่วมการอบรม หรือการบรรยายเผยแพร่ความรู้เกี่ยวกับการอนุรักษ์นก	0.72

ตารางผนวกที่ ข5 (ต่อ)

ข้อความ	Alpha if Item Deleted
17. แจ้งเจ้าหน้าที่เมื่อพบเห็นการลักลอบซื้อขายนก	0.69
18. ขุดลอกเพื่อนำพีชน้ำออกจากบึงสามร้อยยอด	0.71
19. ซื้อหารังนกมาเพื่อตกแต่งบ้านเรือน	0.70
20. แจ้งเจ้าหน้าที่เมื่อพบเห็นการลักลอบเลี้ยง และครอบครองนกโดยผิดกฎหมาย	0.69
21. จับสัตว์น้ำหรือเก็บหาทรัพยากรธรรมชาติต่างๆในบริเวณที่นกกำลังทำรังวางไข่	0.71

## ประวัติการศึกษาและการทำงาน

ชื่อ	นายจตุพร สวัสดิ์
เกิดวันที่	13 กันยายน 2523
สถานที่เกิด	อำเภอเมือง จังหวัดฉะเชิงเทรา
ประวัติการศึกษา	ค.บ.(สาขามัธยมศึกษา ฟิสิกส์ - วิทยาศาสตร์ทั่วไป) จุฬาลงกรณ์มหาวิทยาลัย
ตำแหน่งปัจจุบัน	ครูผู้ช่วย
สถานที่ทำงานปัจจุบัน	อิสลามวิทยาลัยแห่งประเทศไทย
ทุนการศึกษา	1. ทุนสนับสนุนคุณภาพงานวิจัยระดับบัณฑิตศึกษา เพื่อการตีพิมพ์ในวารสารระดับชาติและนานาชาติ ประจำปีงบประมาณ 2551 2. Asian Raptor Research and Conservation Network (ARRCN) International Student Grant